

T-Fax 307PA

Das Normalpapierfax mit integriertem Telefon und digitalem Anrufbeantworter.



Wichtige Hinweise

Gewährleistungsanspruch



- ◆ Auf der Bodenseite des Gerätes ist ein grünes Sicherheitssiegel aufgebracht. Bitte beschädigen oder entfernen Sie dieses Siegel nicht, da dies u.U. zum Erlöschen von Gewährleistungsansprüchen führen kann.

Verwenden Sie ausschließlich von der Deutschen Telekom empfohlene Druckfolien. Andere Druckfolien können das Gerät beschädigen und zum Erlöschen der Garantie führen.

- Im Kapitel "Bezugsquelle für die Druckfolie" dieser Bedienungsanleitung finden Sie die Bestellnummer und die Bezugsquelle für neue Druckfolien.
- Zum Drucken können Sie handelsübliches Papier DIN A4 (80g/m²) benutzen (wie z.B. für Fotokopierer). Das beste Druckergebnis erreichen Sie allerdings, wenn Sie Papier DIN A4 (80g/m², *geglättet*) verwenden (im Fachhandel erhältlich).

Entsorgung

- ◆ Der verbrauchte Druckfilm und die Chipkarte können mit dem Restmüll entsorgt werden.

Achtung:



Die von Ihrem Gerät gedruckten Dokumente werden auf der Druckfolie negativ abgebildet. Bei vertraulichen Daten auf dem Druckfilm (z.B. nach Bundesdatenschutzgesetz), sollten Sie die Dienstleistung eines Unternehmens in Anspruch nehmen, daß auf die Entsorgung vertraulicher Daten spezialisiert ist. Solche Unternehmen finden Sie z.B. im Telefonbuch "Gelbe Seiten" unter "Aktenvernichtung".

- ◆ Die unter der Rubrik „Was ist im Karton“ aufgezählten Teile Initialdruckfolie und Chipkarte finden Sie nicht mehr als Beipack in Ihrem Karton.





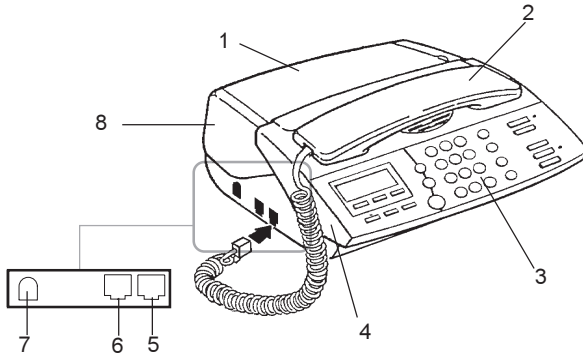

Um Ihnen den Start mit Ihrem neuen Faxgerät zu erleichtern, wurden diese Teile bereits in der Fabrik in das Fax eingelegt, so daß Sie sofort nach Herstellen der Verbindungen zum Telekommunikations- und Stromversorgungsnetz Ihr neues Gerät in Betrieb nehmen können

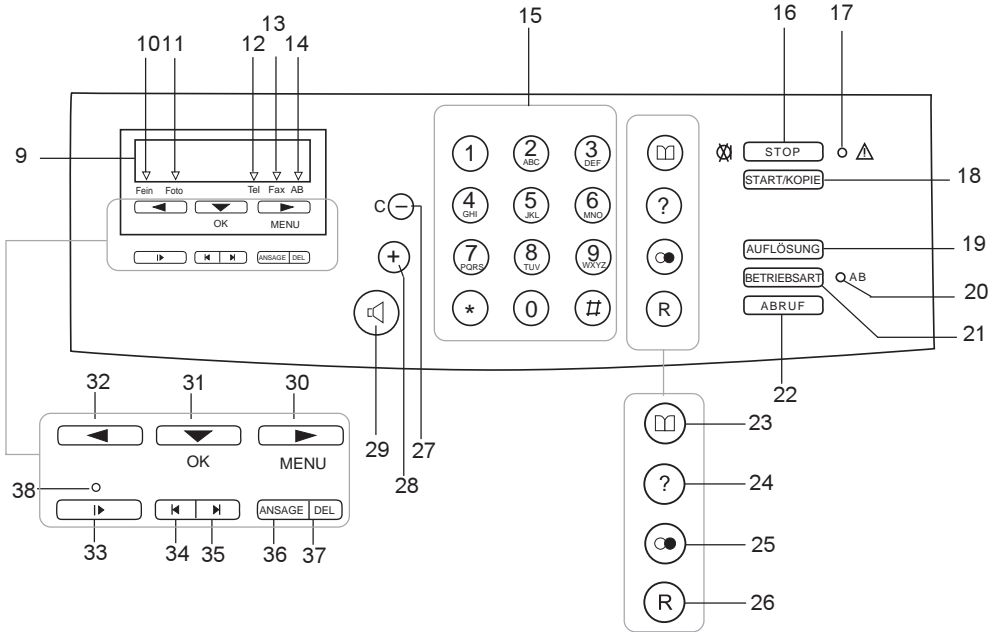
GERÄTETEILE



BEDIENFELD T-FAX 307PA



- 1 Papiervorratsfach
- 2 Hörer
- 3 Bedienfeld
- 4 Bedienfeldklappe
- 5 Höreranschluß
- 6 Telefonkabelanschluß
- 7 Netzkabelanschluß
- 8 Hinterer Deckel
- 9 LCD-Display (Zeichen und Symbole)
- 10 Symbol Fein: Auflösung FEIN (hohe Auflösung).
- 11 Symbol Foto: Auflösung FOTO (für Fotografien).
- 12 Symbol Tel: Markiert: Telefon in Betrieb.
Blinkt: Rufmelodie ist auf lautlos gestellt.
- 13 Symbol Fax: Markiert: Automatische Fax-/Telefonerkennung.
Blinkt: Faxspeicher ist voll.
- 14 Symbol AB:
Markiert: Integrierter Anrufbeantworter in Betrieb.
Blinkt: Speicher ist voll.
- 15 Ziffern- und Buchstabentastatur
- 16 Stoptaste: Zum Abbrechen eines Bedienvorgangs oder Stummschalten des Telefons.
- 17 Kontrolllampe Faxspeicher/Alarm:
Blinkt: Ein Fax befindet sich im Speicher.
Markiert: Es gibt eine Störung (Deckel offen usw).
- 18 Starttaste: Zum Senden von Fernkopien.
Taste Kopie: Fotokopie.
- 19 Taste AUFLÖSUNG : Auswahl der Auflösung.
- 20 Kontrolllampe AB:
Leuchtet wenn der AB angeschaltet ist.
- 21 Taste BETRIEBSART : Betriebsart auswählen.
- 22 Taste ABRUF : Empfangsabruf (Polling).
- 23 Taste  : Zur Wahl von Rufnummern aus dem Verzeichnis oder zum Speichern von Rufnummern im Verzeichnis.
- 24 Taste  (Hilfe): Zum Ausdrucken aller Funktionen, die Sie programmieren können.
- 25 Taste  : Wenn Sie die 10 zuletzt gewählten Rufnummern noch einmal wählen wollen.
- 26 Taste  : Zum Auslösen einer Wahlpause oder als Signaltaste mit Flashfunktion (TK-Anlagen).
- 27 Taste zum Verringern der Lautstärke.
- 28 Taste zum Erhöhen der Lautstärke.
- 29 Lautsprechertaste: Um sich an die Leitung zu schalten, ohne den Hörer abzunehmen, und zum Freisprechen.
- 30 Taste  : Zum Zugriff auf die verschiedenen Funktionen.
Taste zum Anzeigen der nächsten Option des angezeigten Menüs oder zum Verschieben des Cursors nach rechts.
- 31 Taste  : Zum Bestätigen der Optionen.
OK
- 32 Taste  : Zum Auswählen der Auflösung und zum Anzeigen der vorhergehenden Option des angezeigten Menüs oder zum Verschieben des Cursors nach links.
- 33 Nachrichtentaste: Abhören der Sprachnachrichten auf dem Anrufbeantworter.
- 34 Taste Schnellrücklauf beim Abhören der Sprachnachrichten auf dem Anrufbeantworter.
- 35 Taste Schnellvorlauf beim Abhören der Sprachnachrichten auf dem Anrufbeantworter.
- 36 Taste Ansage: Zum Aufnehmen und Abhören der Ansagen des Anrufbeantworters.
- 37 Taste DEL: Zum Löschen eingegangener Nachrichten.
- 38 Kontrolllampe:
Blinkt wenn eine neue Nachricht auf dem AB aufgenommen wurde.

Inhaltsverzeichnis

Inbetriebnahme	8
Was ist im Karton?	8
Installation	8
Druckfolie	8
Chipkarte	9
Papier einlegen	10
Gerät anschliessen	11
Inbetriebnahme	11
Funktionsweise der Tasten	12
Datum und Uhrzeit einstellen oder ändern	12
Programmierung der Kopfzeile	13
Absenderkennung eingeben	13
Absendernamen eingeben	13
Betriebsart Hauptanschluss oder Telefonanlage einstellen	13
Wahlverfahren einstellen	14
Anzahl der Rufsignale eingeben	14
Rufmelodie und Lautstärke einstellen	14
Telefon	15
Rufnummernverzeichnis	15
Rufnummernverzeichnis eingeben	15
Rufnummernverzeichnis ändern/löschen	15
Teilnehmer aus dem Rufnummernverzeichnis anrufen	16
Lautsprechertaste	16
Wahl bei aufliegendem Hörer	16
Lauthören	16
Freisprechen	17
Weitere Funktionen	17
Wahlwiederholung	17
Stummschalten	17
Gesprächsdauer	17
Fax	18
Dokument einlegen	18
Auflösung einstellen	19
Fax senden manuell	19
Zeitversetztes Senden	19

Rundsenden	20
Anwahl aus dem Rufnummernverzeichnis	20
Sendebericht	21
Faxempfang	21
Faxempfang auf Papier	21
Faxnachrichten ausdrucken	22
Wenn Sie mit der Gegenstelle nach der Faxübertragung sprechen wollen	22
Bedienerruf	22
Die Gegenstelle möchte mit ihnen nach der Faxübertragung sprechen ..	22
Auftragsliste	23
Auftragsliste ausdrucken	23
Aufträge löschen	23
Aufträge ausführen	23
Aufträge ändern	23
Dokumente des Auftrags drucken	24
Sende- und Empfangsabruf	24
Sendeabruf	24
Empfangsabruf	25

Anrufbeantworter 26

Anrufbeantworter ein-/ausschalten	26
Anrufbeantwortertyp auswählen	26
Ansagen aufnehmen	26
Ansage für den Anrufbeantworter mit Aufnahmemöglichkeit	27
Ansage für den Anrufbeantworter nur mit Ansage	27
Nachrichten	27
Nachrichten anhören	27
Nachrichten löschen	28
Mithören während der Aufzeichnung	28
Gespräch aufnehmen (Mitschneiden)	28
Aufsprechen einer internen Mitteilung	28
Fernabfrage von Sprachnachrichten	29

Betriebsarten 30

Telefonbetrieb	30
Tel-/Faxbetrieb	30
Automatischer Betrieb mit Anrufbeantworter	31
Betriebsart wählen	31
Privilegierte Anrufe (VIP - Funktion)	31
Anruf durch eine privilegierte (VIP) Gegenstelle	31

Komfortfunktionen	33
Kopieren	33
Ausdrucke	33
Funktionsmenü	33
Journal	33
Rufnummernverzeichnis	33
Einstellungen	33
Fernsteuerung von einem Zweittelefon aus	34
Umschalten auf Faxempfang	34
Wecker einstellen	34
Chipkarte	34
Anhang	35
Technische Parameter	35
Technische Daten	36
Codes des Sendeberichtes	37
Fehlerbeseitigung	38
Heraustrennbarer Merktzettel	39
Zulassung	41
Bezugsquelle für die Druckfolie	41
Service	41
Garantieerklärung	41
Recycling	42
NEU:CLIP-Funktion	44
Sie werden angerufen	44
Anrufliste	45
Anrufliste bei Geräten mit integriertem Anrufbeantworter	46
Betrieb an einer Telefonanlage	46
Stichwortverzeichnis	48

SICHERHEITSINFORMATIONEN



Überprüfen Sie, ob die Steckdose, an die Ihr Gerät angeschlossen werden soll, den Angaben auf dem Aufkleber* (je nach Modell entweder auf dem Gerät oder auf dem Netzteil) entspricht (Spannung, Stromstärke, Frequenz), bevor Sie den Stecker in die Steckdose stecken.

Wenn Ihr Gerät mit einem separaten Netzteil funktioniert, ist ausschließlich das mit dem Gerät mitgelieferte zu verwenden.

Die Steckdose ist das einzige Mittel, das Gerät vom Stromnetz zu trennen. Daher sind folgende Hinweise unbedingt zu berücksichtigen:

- Ihr Gerät ist an eine Stromsteckdose in dessen Nähe anzuschließen.
- Die Steckdose muß leicht zugänglich bleiben.

Ihr Gerät wird mit einem Netzkabel geliefert, das je nach Modell folgendermaßen beschaffen sein kann:

- Ohne Erdanschluß (auf dem Aufkleber* befindet sich das Symbol )
- Mit Erdanschluß (auf dem Aufkleber* befindet sich kein Symbol).

Ein Stecker mit Erdanschluß darf nur in eine Steckdose mit Erdanschluß gesteckt werden.



Dieses Gerät erfüllt die Anforderungen der EU-Richtlinien 73/23/EWG, 89/336/EWG und 93/68/EWG und trägt hierfür das -Zeichen.

Inbetriebnahme

Was ist im Karton?

Überprüfen Sie zunächst den Inhalt des Kartons auf Vollständigkeit:

- | | |
|--|------------------------|
| ■ Gerät | ■ Hörer |
| ■ Initialdruckfilm (für ca. 50 Seiten) | ■ Telefonanschluskabel |
| ■ Chipkarte (Mikrochip) | ■ Papier |
| ■ Netzteil | ■ Bedienungsanleitung |

Installation

Druckfolie

Die Druckfolie dient zum Drucken auf normalem Papier.

Der Mikrochip informiert Sie darüber, wieviel Druckfolienmaterial noch vorhanden ist.

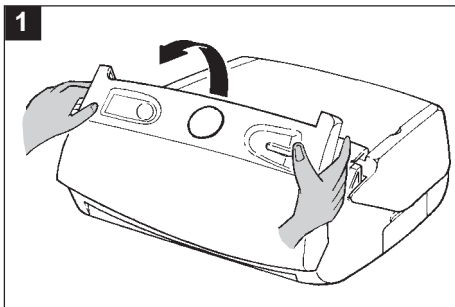

1 Gehäuse öffnen: Bedienfeldklappe nach vorne ziehen, bis sie von selbst offen bleibt.

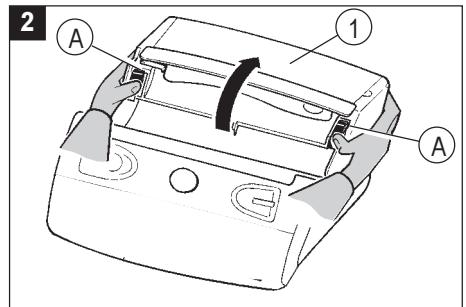

2 Beide Riegel (A) lösen und Gehäusedeckel (1) nach hinten klappen.

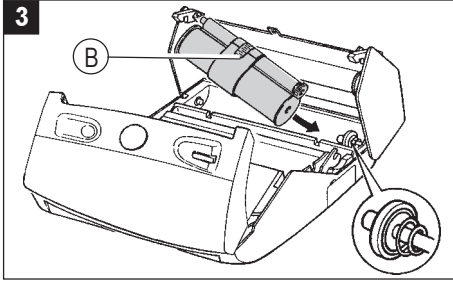

Halten Sie die Druckfolie über die dafür vorgesehene Halterung unter dem Gehäusedeckel. Setzen Sie die Druckfolie in die Halterung ein, ohne den Klebestreifen (B) zu entfernen.

- Die volle Rolle mit der rechten Seite auf die Federachse setzen.
- Die linke Seite auf die linke Achse setzen.

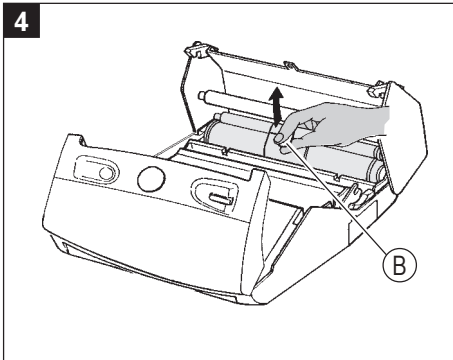

Den Klebestreifen (B) komplett von der Druckfolie entfernen.

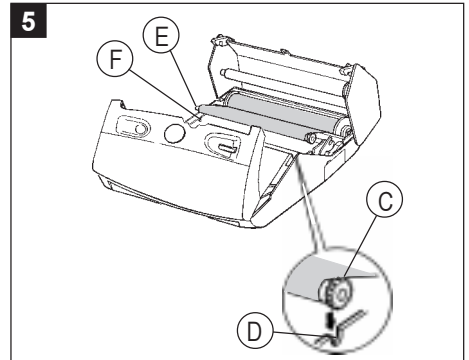

Die leere Rolle (auf die die benutzte Druckfolie aufgewickelt wird) mit den Enden (C) und (E) in die Aussparungen (D) und (F) einsetzen.

Chipkarte

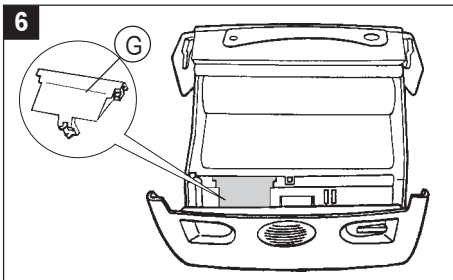

Nehmen Sie die grüne Abdeckung der Chipkartenhalterung (G) heraus:

- Hierzu schieben Sie sie nach hinten und nehmen sie dann heraus.

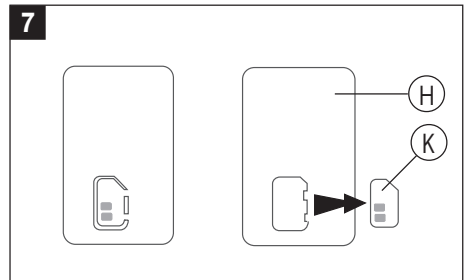

Lösen sie die vorgestanzte chipkarte (K) aus der großen Karte (H).

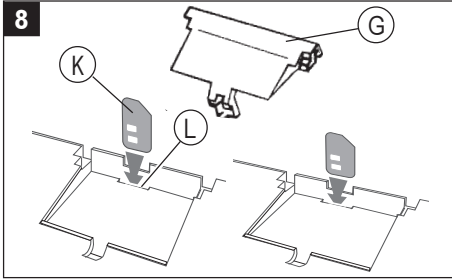

Setzen Sie die Chipkarte (K) in den Schlitz (L) der Halterung ein und achten Sie hierbei auf die Ausrichtung: Die Chipkarte muß zu Ihnen zeigen, und die abgeschnittene Ecke muß sich rechts oben befinden.
Setzen Sie die Abdeckung (G) wieder ein.

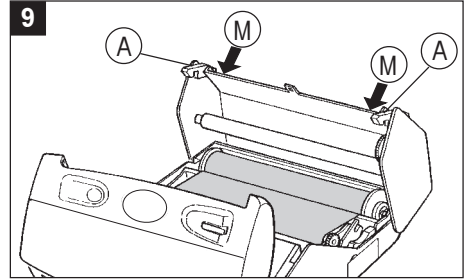

Schließen Sie nun den hinteren Gehäusedeckel. Hierzu drücken Sie gleichzeitig auf beide Seiten des Deckels (M), bis die beiden Riegel (A) eingerastet sind.



Ist keine Chipkarte installiert oder ist diese falsch installiert, zeigt das Gerät im

Display an: KEINE CHIPKARTE

Papier einlegen

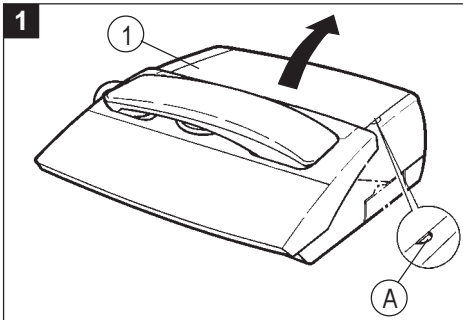

Klappen Sie das Papiervorratsfach (1) auf, indem Sie es an der rechten Seite (A) anheben.

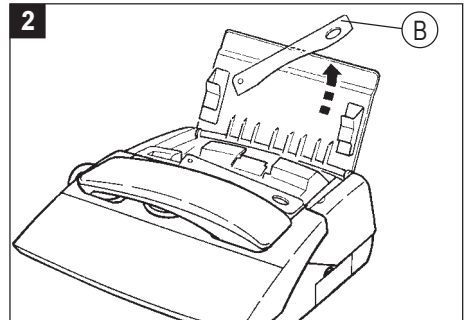

Papierstütze (B) herausziehen.

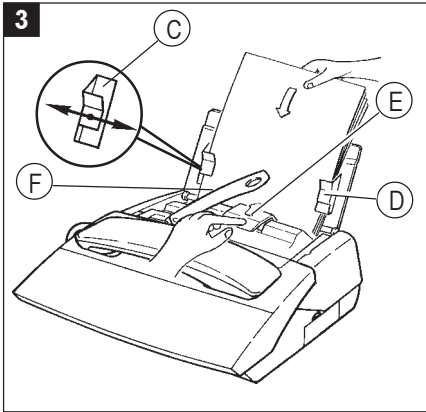

Führen Sie einen Stapel Papier von maximal 30 Blättern von oben zwischen die Führungen (C) und (D) ein.

Zum Einstellen der Papierbreite schieben Sie die linke Führung (C) an den Papierstapel.

Drücken Sie den Schieber (E) in Pfeilrichtung. Dabei muß der Papierstapel in den Papierschacht des Gerätes fallen.



Stellen Sie die Dokumentenstütze (F) auf, damit die ausgedruckten Seiten nicht in das Gerät fallen.

Gerät anschliessen

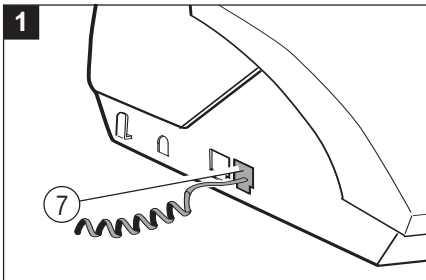

Stecken Sie die Hörschnur in die Gerätebuchse (7).

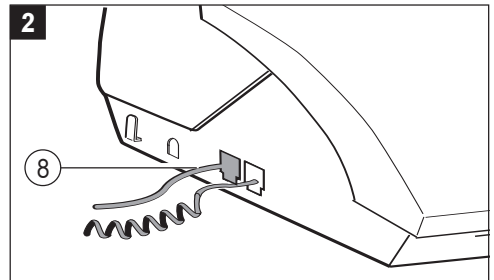

Stecken Sie das eine Ende des Telefonanslußkabels in die Gerätebuchse (8) und das andere Ende in Ihre Telefonanslußdose.

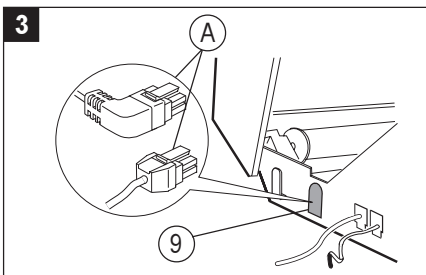

Stecken Sie den kleinen Stecker des Netzteils in die Gerätebuchse (9), wobei die kleine Zunge (A) **nach oben** zeigen muß







Überprüfen Sie, ob die Steckdose, an die Sie Ihr Gerät anschließen, den Angaben auf dem Etikett des Netzteils entspricht. Stecken Sie den Stecker des Netzkabels in die Netzsteckdose.

Inbetriebnahme

Nach dem ersten Einschalten fordert Ihr Gerät Sie auf, Datum und Uhrzeit einzustellen. Nachdem Sie Datum und Uhrzeit eingestellt haben, können Sie alle Grundfunktionen Ihres Geräts verwenden. Es ist jedoch empfehlenswert, mit der Programmierung des Geräts fortzufahren (Abschnitt **Programmierung**).

Funktionsweise der Tasten





Benutzen Sie zum "Programmieren" Ihres Geräts folgende Tasten:

-  (30) Zum Aufrufen der Funktionen.
-  (31) Zum Bestätigen Ihrer Eingabe oder einer Vorgabe.
-  (18) Zum Bestätigen Ihrer Eingabe oder einer Vorgabe.
-  (16) Zum Verlassen der Funktionen. Nicht bestätigte Änderungen werden nicht berücksichtigt.
-  (30) Zum Aufrufen der nächsten Vorgabe und zum Verschieben des Cursors nach rechts in einem Eingabefeld.
-  (32) Zum Aufrufen der vorherigen Vorgabe und zum Löschen des letzten Zeichens in einem Eingabefeld.
-  (27) Verlassen der aktuellen Funktion und Rückkehr zum vorherigen Menüpunkt.

Info

Sie haben 2 Möglichkeiten, Ihr Gerät zu programmieren:

- Durch Direktzugriff auf die Funktionen, z.B.:

    (Das Funktionsmenü können Sie ausdrucken, indem Sie     drücken.)

- Über das Menü mit Hilfe der Tasten , ,  z.B.:

    (viermal)  

Datum und Uhrzeit einstellen oder ändern

- MENU, 2, 1 und START drücken.
- Datum und Uhrzeit über die Zifferntasten eingeben, mit der Starttaste bestätigen. Beispiel: **7. Mai 1999, 9 Uhr 15: 0 7 0 5 9 9 0 9 1 5** und START drücken.

Absenderkennung eingeben

Die Absenderkennung ist die Rufnummer Ihres Telefon-/Telefaxanschlusses, die auf jeder von Ihnen gesendeten Faxnachricht in der Kopfzeile erscheint.

- MENU, 2, 2 und START drücken.
- Nummer über die Zifferntasten eingeben und mit der Starttaste bestätigen.

Anmerkungen: Mit der ◀ Taste können Sie zeichenweise löschen.

Das + - Zeichen kann nicht gelöscht werden.

Mit der Taste ▶ können Sie Leerstellen einfügen, um die Nummer leichter lesbar zu machen.

Mit der * - Taste können Sie das Zeichen + einfügen.

Im internationalen Standard wird die Absenderkennung wie folgt eingegeben:

+49 9876 543210

		----	Eigene Rufnummer
	-----		Ortskennziffer (ohne führende Null)
-----			Landesvorwahl (für Deutschland +49 verwenden)

Absendernamen eingeben

Dieser Name erscheint ebenfalls in der Kopfzeile der von Ihnen gesendeten Faxnachrichten.

Mit der alphabetischen Tastatur (15) können alle Buchstaben eingegeben werden (bis zu 20 Stellen).

Durch mehrmaliges Drücken einer alphabetischen Taste werden nacheinander die verschiedenen Buchstaben angezeigt. (Durch mehrmaliges Drücken der Zifferntaste 3 werden z. B. nacheinander D, E, F, 3, D, E usw. angezeigt). Wenn das gewünschte Zeichen erscheint, kann durch Drücken einer anderen alphabetischen Taste oder der Taste ▶ zum nächsten Buchstaben weitergegangen werden.

- MENU, 2, 3, und START drücken.
- Ihren Namen mit Hilfe der alphabetischen Tastatur eingeben und mit der Starttaste bestätigen.

Anmerkungen: Mit der Taste ◀ können Sie zeichenweise löschen.

Mit der Taste ▶ können Sie Leerstellen einfügen.

Mit der Taste 0 können Sie die Zeichen + und – einfügen.

Betriebsart Hauptanschluss oder Telefonanlage einstellen

Wenn Sie direkt an das öffentliche Telefonnetz angeschlossen sind (z. B. in Privathaushalten), brauchen Sie keine Änderungen vorzunehmen, da Ihr Gerät im Lieferzustand auf "Hauptanschluß" eingestellt ist. Wenn Sie das Gerät an einer Nebenstellenanlage betreiben, (was z.B. meistens innerhalb einer Firma der Fall ist), müssen Sie das Gerät auf "Nebenstelle" umstellen. Gehen Sie hierzu folgendermaßen vor:

- MENU, 2, 4 und START drücken.
Mit der Taste ▶ die verschiedenen Vorgaben aufrufen und mit der Starttaste bestätigen.

Wahlverfahren einstellen

Ihr Gerät ist im Lieferzustand auf das Mehrfrequenzwahlverfahren (MFV=Tonwahl) eingestellt. Falls der Verbindungsaufbau im Auslieferungszustand nicht funktioniert, müssen Sie Ihren T-Fax 307PA auf Impulswahlverfahren (IWW) einstellen.

- MENU, 2, 5 und START drücken.
Das eingestellte Wahlverfahren wird angezeigt: Mehrfrequenzwahlverfahren (MFV), Impulswahlverfahren (IWW).
- Mit der Taste ► das andere Wahlverfahren wählen und mit der Starttaste bestätigen.

Anzahl der Rufsignale eingeben

- MENU, 2, 6 und START drücken.
- Gewünschte Anzahl eingeben und mit der Starttaste bestätigen.

Rufmelodie und Lautstärke einstellen

- MENU, 2, 7 und START drücken. Die eingestellte Rufmelodie ertönt. Mit Hilfe der Taste ► können Sie eine andere Melodie wählen.
- Die gewünschte Lautstärke des Rufsignals können Sie mit den Tasten + (28) und – (27) einstellen (Sie haben die Wahl zwischen 4 Lautstärken).
- Mit der Starttaste bestätigen, wenn die gewünschte Melodie und Lautstärke eingestellt sind.

Anmerkung: Sie können statt einer Rufmelodie auch die Einstellung "LAUTLOS" wählen. Ihr Gerät läutet dann nicht mehr. Diese Einstellung wird durch Blinken des Symbols TEL im Display signalisiert.

Telefon

Rufnummernverzeichnis

Rufnummernverzeichnis eingeben

Sie können bis zu 50 Rufnummern eingeben, die über ihre zweistelligen Speicherplatznummern angewählt werden können.

- MENU und  drücken.
- Die zweistellige Speicherplatznummer des Empfängers eingeben und mit der Starttaste bestätigen.
- Namen oder Abkürzung des Empfängers (max. 20 stellig) über die Tastatur eingeben. Beispiel: Sie möchten STUTT GART eingeben. Drücken Sie nacheinander die alphabetischen Tasten:

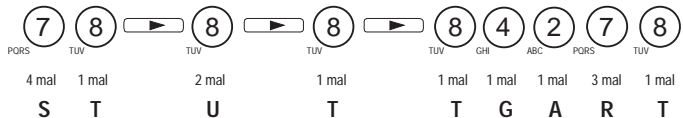

- Mit der Starttaste bestätigen.
- Über die Tastatur die Nummer des Empfängers eingeben und mit der Starttaste bestätigen.

Anmerkung: Wenn Sie eine Wahlpause in die Nummer einfügen möchten (z. B. zur Amtsholung bei TK-Anlagen): **R**-Taste (26) drücken. Das Zeichen "P" wird in die angezeigte Nummer eingefügt.







Rufnummernverzeichnis ändern/löschen

Zum Ändern oder Löschen einer Rufnummer aus dem Rufnummernverzeichnis gehen Sie genauso vor wie bei der Eingabe.

- MENU und  drücken.
- Die zweistellige Speicherplatznummer des Empfängers eingeben und mit der Starttaste bestätigen.
- Empfängernamen mit der Taste ◀ löschen.
- Empfängerrufnummer mit der Taste ◀ löschen.

Teilnehmer aus dem Rufnummernverzeichnis anrufen

Sie haben mehrere Möglichkeiten, Teilnehmer aus dem Rufnummernverzeichnis anzurufen:



- 2 x , 2, 0 drücken (um den Empfänger mit der Speicherplatznummer 20 anzurufen), Hörer abnehmen. Die entsprechende Rufnummer wird gewählt.
oder
- 1 x , drücken, und dann mit  oder  vor- bzw. zurückblättern, um die Nummern in alphabetischer Reihenfolge aufzurufen. Wenn die gewünschte Nummer im Display angezeigt wird, Hörer abnehmen.
oder
- 2 x , drücken, und dann mit  oder  vor- bzw. zurückblättern, um die Nummern in numerischer Reihenfolge aufzurufen. Wenn die gewünschte Nummer im Display angezeigt wird, Hörer abnehmen.

Lautsprechertaste

Wahl bei aufliegendem Hörer

- Rufnummer eingeben und Lautsprechertaste drücken.
oder
- Lautsprechertaste drücken und Rufnummer wählen.

Lauthören

Sie können während eines Telefongesprächs den Lautsprecher einschalten, damit Ihre Umgebung das Gespräch mithören kann (Lauthören). Hierzu einfach die Lautsprechertaste drücken und ggf. mit den Tasten  (28) und  (27) die Lautstärke einstellen. Zum Abschalten des Lautsprechers erneut die Lautsprechertaste drücken.

Freisprechen



Ihr Faxgerät verfügt über eine Freisprechfunktion. Wenn sich die Gegenstelle meldet, können Sie sprechen, ohne den Hörer abzunehmen. Sie können aber auch jederzeit den Hörer abnehmen und das Gespräch über diesen fortsetzen (Lautsprecher und Mikrofon werden dann automatisch abgeschaltet).

Darüber hinaus können Sie vom Gespräch über den Hörer auf Freisprechen umschalten:

- Lautsprechertaste drücken und gedrückt halten.
- Hörer auflegen und Lautsprechertaste loslassen.

Weitere Funktionen

Wahlwiederholung

Die 10 zuletzt gewählten Nummern werden automatisch gespeichert und können durch Drücken der Taste  (25) und Blättern mit den Tasten  und  aufgerufen werden. Wenn die gewünschte Nummer im Display angezeigt wird, Hörer abnehmen oder Lautsprechertaste drücken. Die Rufnummer wird automatisch gewählt.

Stummschalten

Wenn die Gegenstelle während eines Gesprächs zeitweise nicht mithören soll:

- Stoptaste drücken.
- Erneut Stoptaste drücken, um das Gespräch fortzusetzen.

Gesprächsdauer

10 Sekunden, nachdem die letzte Ziffer der Rufnummer eingegeben wurde, wird die Gesprächsdauer über das Display angezeigt.



VORLAGENFORMAT UND ZUSTAND

- Format DIN A4 (21 x 29,7 cm)
- Normale Stärke (wie Fotokopierpapier 80g/m²)

Sendevorlagen sollten frei sein von:

- Büroklammern, Heftklammern, Nieten, Ecken
- Nadeln, Klebestellen
- Klebeband
- Korrekturflüssigkeit
- Feuchte Tinte

VERWENDEN SIE KEINE VORLAGEN, DIE TRANSPARENT, ZERRISSEN, VERKNITTERT ODER ZUSAMMENGEKLEBT SIND!

Dokument einlegen

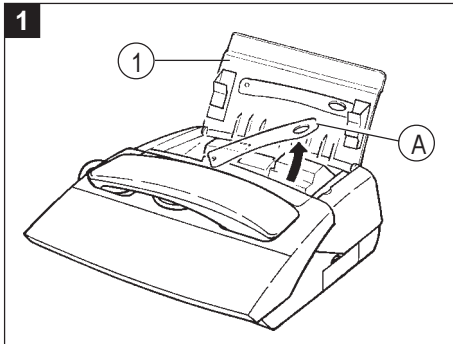

Papiervorratsfach (1) öffnen.
Papierstütze (A) herausziehen.

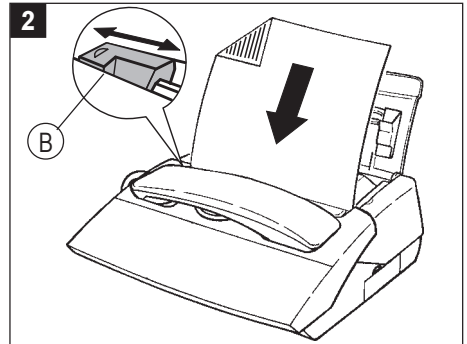

Dokument mit der Schriftseite nach unten in den Dokumenteneinzug einlegen. Eventuell mit der Dokumentenführung (B) die Seitenbreite einstellen. Das Gerät zeigt an DOKUMENT BEREIT.

Anmerkung: Ihr Gerät verfügt über einen automatischen Dokumenteneinzug. Sie können bis zu 10 Seiten einlegen, die nacheinander automatisch eingezogen werden. Beachten Sie bitte, daß das hinterste Blatt zuerst eingezogen wird.

Auflösung einstellen

Zum Einstellen der Auflösung drücken Sie die Taste AUFLÖSUNG. Sie haben die Wahl zwischen drei Einstellungen:

- NORMALE AUFLÖSUNG** Wenn es sich um eine Vorlage von guter Qualität ohne kleine Details handelt.
- FEINE AUFLÖSUNG** Symbol FEIN wird angezeigt.
Wenn die Vorlage kleine Zeichen oder Zeichnungen enthält.
- FOTO** Symbol FOTO wird angezeigt.
Wenn es sich bei der Vorlage um eine Fotografie handelt.

Fax senden manuell

- Vorlage in den Dokumenteneinzug einlegen.
- Lautsprechertaste drücken oder Hörer abheben. (Sie hören den Wählen)
- Wählen Sie die gewünschte Nummer. (Wählvorgang ist zu hören)
- Wenn Sie den Fax-Ton des Empfängergerätes hören, die Starttaste drücken.

Anmerkung: Sollte der Empfänger den Hörer abnehmen, sagen Sie ihm, daß Sie ihm ein Fax senden möchten. Er schaltet dann seinen Fernkopierer durch Drücken der Starttaste auf Empfang.

Zeitversetztes Senden



Wenn Sie ein Fax zu einem späteren Zeitpunkt automatisch senden möchten:

- Vorlage in den Dokumenteneinzug einlegen, MENU, 3, 1 und START drücken.
- Rufnummer des Empfängers wählen. Dies ist auch über Kurz- und Zielwahl möglich.
- Sie können das Dokument entweder sofort senden, indem Sie die Starttaste drücken, oder mit der Taste MENU im Menü weiter blättern.
- Sendezeit eingeben, z. B. 20:30





UHRZEIT EINGEBEN

16:24 16:24

16:24 20:30

- , und  und  drücken, um das Verzeichnis in alphabetischer Reihenfolge durchzublätern. Wenn der Name des gewünschten Teilnehmers angezeigt wird, START drücken.

oder

-   drücken. Mit Hilfe der Tasten  und  können Sie das Verzeichnis in numerischer Reihenfolge durchblättern. Wenn die gewünschte Nummer angezeigt wird, START drücken.

Sendebericht

Sie haben die Wahl zwischen 3 Einstellungen

- MENU, 3, 4 und START drücken.
- Ihre Wahl mit der Taste  ändern:

MIT: Bei korrekter Übertragung oder bei Sendeabbruch wird ein Sendebericht gedruckt.

IM FEHLERFALL: Ein Sendebericht wird nur dann gedruckt, wenn alle Sendeversuche mißlungen sind.

OHNE: Es wird kein Sendebericht ausgedruckt.

- Auswahl mit der Starttaste bestätigen.
- Um einen Sendebericht für die letzte Verbindung auszudrucken: MENU, 5, 5 und START drücken.

Faxempfang

- Faxnachrichten empfangen und sofort ausdrucken
- Faxempfang in den Speicher

Faxempfang auf Papier

Um Faxnachrichten direkt auf Papier zu empfangen:

- Papier einlegen.
- MENU, 3, 5 und START drücken. Mit Hilfe der Taste  OHNE wählen und START drücken.

Anmerkung: Sollte kein Papier zum Ausdrucken vorhanden sein, werden die eingehenden Faxnachrichten automatisch gespeichert. Ihr Gerät empfängt Faxnachrichten in den Speicher, solange kein Papier eingelegt ist.

Faxnachrichten ausdrucken

Die Kontrolllampe Alarm (17) zeigt an, ob sich Faxnachrichten im Speicher befinden:

- **LAMPE LEUCHTET NICHT** Keine Faxnachrichten im Speicher.
- **LAMPE BLINKT** Mindestens eine Faxnachricht im Speicher und zusätzlich im Display.

1 FAX

Um die empfangenen Faxnachrichten auszudrucken, müssen Sie Papier einlegen.

- **START** drücken, die Faxnachrichten werden ausgedruckt.

Wenn Sie mit der Gegenstelle nach der Faxübertragung sprechen wollen

Sie haben die Möglichkeit, nach der Übertragung eines Dokumentes mit der Gegenstelle zu sprechen.

Diese Funktion ist nur möglich, wenn beide Stationen dieses Leistungsmerkmal unterstützen.

Bedienerruf

Drücken Sie während der Übertragung die Lautsprechertaste (29). Am Display erscheint abwechselnd mit der Meldung **UEBERTRAGEN** oder **EMPFANG** die Meldung **RUF**.

Nach abgeschlossener Übertragung klingelt Ihr T-Fax 307PA wenn die Gegenstelle Ihren Bedienerruf entgegennimmt. Sie können den Hörer abnehmen und sprechen.

Die Gegenstelle möchte mit Ihnen nach der Faxübertragung sprechen

Wenn nach erfolgter Übertragung Ihr Telefon klingelt, möchte die Gegenstelle mit Ihnen sprechen. Nehmen Sie den Hörer ab und warten Sie, bis sich die Gegenstelle meldet.

Auftragsliste



In der Auftragsliste erscheinen Vorgänge, die Sie programmiert haben (zeitversetztes Senden, Sende- und Empfangsabruf usw.).

Auftragsliste ausdrucken

Im Ausdruck erscheinen die Parameter jedes programmierten Auftrages.

- MENU, 6, 5 und START drücken.

Aufträge löschen

Löschen eines programmierten Auftrages:

- MENU, 6, 3 und START drücken.

Mit der Taste ► können Sie in der Auftragsliste blättern.

Folgende Aufträge können sich in der Liste befinden:

- S-N-D: Sendeauftrag
- S-A: Sendeaabruf
- E-A: Empfangsabruf

- Den zu löschenden Auftrag mit der Starttaste auswählen. Sie werden zur Bestätigung aufgefordert.
- Zum endgültigen Löschen die Starttaste nochmals drücken.

Aufträge ausführen

Mit dieser Funktion können Sie Aufträge sofort ausführen.

- MENU, 6, 1 und START drücken.

Mit Hilfe der Taste ► Auftrag auswählen und mit der Starttaste bestätigen.

Aufträge ändern

Zum Ändern eines programmierten Auftrags:

- MENU, 6, 2 und START drücken.

Mit Hilfe der Taste ► Auftrag auswählen und mit der Starttaste bestätigen.

- Sie können nun die Rufnummer des Empfängers oder die Uhrzeit ändern.
- Mit der Starttaste bestätigen.

Dokumente des Auftrags drucken

Sie können ein Dokument aus der Auftragsliste ausdrucken, um dessen Inhalt zu überprüfen.

- Papier einlegen.
- MENU, 6, 4 und START drücken.
- Mit Hilfe der Taste ► die Auftragsliste durchblättern.
- START drücken, um das gewählte Dokument zu drucken.

Sende- und Empfangsabruf

Sendeabruf

So stellen Sie ein Dokument zum Abruf durch ein anderes Gerät bereit (der Sendevorgang wird durch den Empfänger ausgelöst).

- Überprüfen Sie, ob Ihr Gerät auf automatischen Empfang geschaltet ist (Faxsymbol wird angezeigt).
- Vorlage in den Dokumenteneinzug einlegen.
- MENU, 3, 3 und START drücken.

Sie können das Dokument speichern oder es im Dokumenteneinzug lassen. Das Gerät schlägt Ihnen folgende Möglichkeiten vor: SPEICHER oder EINZUG.

- Wählen Sie mit der Taste ► und bestätigen Sie mit der Starttaste.
 - Wenn Sie EINZUG gewählt haben, ist der Vorgang beendet.
 - Wenn Sie SPEICHER gewählt haben, bietet Ihnen das Gerät die Wahl zwischen EINMAL und MEHRFACH an (wenn Sie MEHRFACH wählen, kann das Dokument mehrfach abgerufen werden).

Anmerkung: Wenn Sie MEHRFACH wählen, wird das Dokument in keinem Fall automatisch gelöscht. Es muß vom Bediener durch Eingabe von MENU 63 gelöscht werden. (Siehe Kapitel AUFTRAGSLISTE, Abschnitt AUFTRAG LÖSCHEN).

- Bestätigen Sie mit der Starttaste. Das Dokument wird gelesen und gespeichert. Im Display wird angezeigt, daß ein Dokument zum Abruf bereitsteht.

Empfangsabruf

So rufen Sie ein zum Abruf bereitgestelltes Dokument von einer Gegenstelle ab:

Sofortiger Abruf:

- Rufnummer der Gegenstelle eingeben. Sie können auch das Telefonbuch verwenden.
- Taste ABRUF drücken.
- Taste MENU drücken.

Zeitversetzter Abruf:

- MENU, 3, 2 und OK drücken.
- Rufnummer der Gegenstelle eingeben. Sie können auch das Telefonbuch verwenden. Mit 2 x OK bestätigen.
- Zeitpunkt für den Abruf des Dokuments eingeben.
- Mit der Taste START bestätigen. Im Display wird die Uhrzeit für den Abruf angezeigt.

ANRUFBEANTWORTER

Anrufbeantworter ein-/ausschalten

BETRIEBSART-Taste (21) drücken, um Ihren Anrufbeantworter einzuschalten.
Das Symbol AB wird im Display angezeigt.
Blinkt das AB-Symbol, ist der Speicher des Anrufbeantworters voll.
BETRIEBSART-Taste drücken, um Ihren Anrufbeantworter auszuschalten.
Das Symbol AB erlischt.

Anrufbeantwortertyp auswählen

Der integrierte Anrufbeantworter kann entweder als Anrufbeantworter mit Aufnahmemöglichkeit oder als Anrufbeantworter nur mit Ansage funktionieren.
Anrufbeantworter mit Aufnahmemöglichkeit: Die Anrufer können Ihnen nach der Ansage eine Nachricht hinterlassen (im Lieferzustand ist das Gerät auf Anrufbeantworter mit Aufnahmemöglichkeit eingestellt, und es ist bereits eine Ansage aufgenommen).

Anrufbeantworter nur mit Ansage: Wenn Sie den Anrufern eine Mitteilung machen möchten, aber nicht wollen, daß diese Ihnen eine Nachricht hinterlassen.

Um die Funktionsweise des Anrufbeantworters zu ändern.

- MENU, 4, 4 und START drücken und die Auswahlmöglichkeiten mit der Taste ► durchblättern.
- Mit der Starttaste bestätigen.

Ansagen aufnehmen

Sie können zwei individuelle Ansagetexte aufsprechen, die dem Anrufbeantworter mit Aufnahmemöglichkeit bzw. dem Anrufbeantworter nur mit Ansage entsprechen.

Hinweis:

Wenn Sie als Ansagetext mit Aufnahmemöglichkeit wieder die fixe Ansage verwenden wollen, gehen Sie wie folgt vor:

- MENU und ANSAGE drücken.
- Hörer abheben, ca. 1 Sek. warten und Hörer wieder auflegen.
- Der fixe Ansagetext ist wieder geladen und wird automatisch wiedergegeben.

Ansage für den Anrufbeantworter mit Aufnahmemöglichkeit

- MENU, 4, 1 und START drücken, mit der Taste ► MIT AUFNAHME wählen und mit der Starttaste bestätigen.
- Hörer abnehmen und den Ansagetext aufsprechen.
- Zum Beenden den Hörer auflegen.

Wenn Sie Ihre Ansage kontrollieren wollen:

- MENU, 4, 2 und START drücken, mit Taste ► MIT AUFNAHME wählen und START drücken.

Ansage für den Anrufbeantworter nur mit Ansage

- MENU, 4, 1 und START drücken, mit der Taste ► NUR HINWEIS wählen und mit der Starttaste bestätigen.
- Hörer abnehmen und den Ansagetext aufsprechen
- Zum Beenden den Hörer auflegen.

Wenn Sie Ihre Ansage kontrollieren wollen:

- MENU, 4, 2 und START drücken, mit Taste ► NUR HINWEIS wählen und START drücken.

Anmerkung: Zum Kontrollieren der Ansage des gewählten Anrufbeantwortertyps können Sie auch direkt ANSAGE (Taste 36) drücken.

Nachrichten

Nachrichten anhören

Während Ihrer Abwesenheit wurden telefonische Nachrichten aufgezeichnet. Kontrolllampe NACHRICHTEN (38) blinkt.

Im Display wird die Anzahl der neuen Mitteilungen angezeigt.

Zum Abhören der Nachrichten Taste ► (33) drücken.

- ► (35) drücken, wenn Sie zur nächsten Nachricht weitergehen wollen.
- 1 x ◀ (34) drücken, wenn Sie zum Anfang der Nachricht zurückspringen wollen.

- 2 x ◀ (34) drücken, wenn Sie zur vorherigen Nachricht zurückspringen wollen.
- ▶ drücken, um eine Pause zu machen. Erneut ▶ drücken, um das Abhören fortzusetzen.
- Taste DEL (37) während der Wiedergabe drücken, die Nachricht wird gelöscht.
- Mit den Tasten + und – kann die Lautstärke eingestellt werden.

Anmerkung: Wenn die Kontrollampe NACHRICHTEN (38) leuchtet, wurden die Nachrichten bereits abgehört, aber noch nicht gelöscht.

Nachrichten löschen

- Nachrichtenlöschen ist nur möglich, wenn alle neuen Nachrichten abgehört wurden. Nach dem Abhören der Nachrichten Taste DEL drücken.
- Löschen während der Wiedergabe: Während der Wiedergabe der Nachricht DEL drücken. Die nächste Nachricht wird wiedergegeben (falls vorhanden).

Mithören während der Aufzeichnung

Diese Funktion ermöglicht es Ihnen, Nachrichten während der Aufzeichnung mitzuhören und

- das Gespräch entgegenzunehmen, indem Sie den Hörer abnehmen,
- mit Hilfe der Tasten + und – die Lautstärke einzustellen.

Wenn Sie mithören wollen:

- MENU, 4, 5 und START drücken. Die gewünschte Betriebsart (MITH EIN oder MITH AUS Mithören) wählen und mit der Starttaste bestätigen.

Gespräch aufnehmen (Mitschneiden)

Während eines Telefongesprächs MENU und ▶ drücken. Das Gespräch wird aufgenommen. Zum Beenden Stoptaste drücken.

Aufsprechen einer internen Mitteilung

Sie können eine interne Mitteilung (= Info) für Ihre Mitbenutzer (Familie oder Mitarbeiter) auf Ihren Anrufbeantworter aufsprechen. Die Info kann auch als "Gedächtnisstütze" dienen.

- MENU und ▶ drücken.
- Hörer abnehmen und Mitteilung aufsprechen.
- Zum Beenden den Hörer auflegen.

Fernabfrage von Sprachnachrichten

Um Ihren Anrufbeantworter von einem anderen Telefon aus abfragen zu können, müssen Sie einen vierstelligen Speichercode (nicht 0000) eingeben.

- MENU, 2, 8 und START drücken.
- Einen vierstelligen Code Ihrer Wahl über die Zifferntasten eingeben und mit der Starttaste bestätigen.

Damit der Anrufbeantworter nicht von einem anderen Telefon aus abgefragt werden kann, brauchen Sie nur 0000 als Speichercode zu lassen.

Wenn Sie einen Speichercode eingegeben haben, können Sie Ihr Gerät von einem anderen Telefon aus anrufen, um die aufgezeichneten Nachrichten abzufragen.



Sie können Ihren Anrufbeantworter nur von Telefonen mit MFV-Wahl aus abfragen bzw. einen MFV-Codesender verwenden, wenn Sie von einem Anschluß mit IWV (Impulswahl) die Fernabfrage starten wollen.

- Rufnummer Ihres Geräts von einem anderen Telefon aus eingeben.
- Während der Ansage Taste * drücken und vierstelligen Speichercode eingeben.

Alle neuen Nachrichten werden automatisch wiedergegeben.

Mit der Taste 5 können Sie eine Pause machen bzw. das Abhören der Nachrichten fortsetzen.

- Die Tasten des Telefons, von dem aus Sie Ihren Anrufbeantworter abhören, können Sie benutzen, wie die Tasten Ihres eigenen Telefons.

Von einem anderen Telefon aus können Sie Ihren Anrufbeantworter folgendermaßen bedienen:

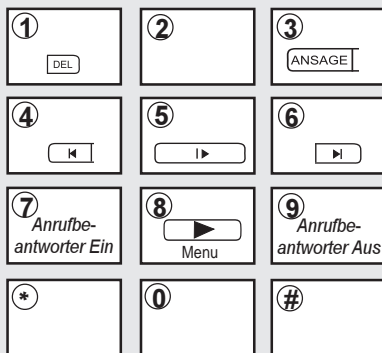

- Taste ⑥ : Zur nächsten Nachricht springen.
- Taste ④ : Nachricht wiederholen.
- Taste ④ : 2 x drücken. Zurückspringen zur vorherigen Nachricht.
- Tasten ① und ⑤ nacheinander: Alle gespeicherten Nachrichten werden gelöscht.
- Tasten ⑧ und ③ nacheinander: Sie können eine Ansage aufsprechen. Mit beliebiger Taste beenden.
- Taste ③ : Ansage anhören.
- Taste ⑦ : Anrufbeantworter einschalten
- Taste ⑨ : Anrufbeantworter ausschalten.
- Taste ⑤ : Abhören der Nachrichten fortsetzen.

(siehe heraustrennbarer Merkzettel am Ende dieser Bedienungsanleitung)

Betriebsarten

Die Betriebsart bestimmt die Reaktionen des Gerätes bei einem eingehenden Anruf.

- **Telefonbetrieb:** TEL-Symbol wird angezeigt, Symbole FAX und AB erloschen.
- **Tel-/Faxbetrieb:** Symbole TEL und FAX werden angezeigt, Symbol AB erloschen
- **Automatischer Betrieb mit Anrufbeantworter:** Symbole TEL, FAX und AB werden angezeigt.

Telefonbetrieb

Ihr Gerät verhält sich wie ein **Telefon**. Wählen Sie diese Betriebsart, wenn Sie vorwiegend Telefonanrufe empfangen.

Wenn ein Anruf eingeht, klingelt das Gerät und nimmt den Anruf nicht automatisch entgegen. Sie müssen den Hörer abnehmen

- Handelt es sich um einen Anruf, können Sie mit der Gegenstelle sprechen.
- Handelt es sich um ein Fax, START drücken und auflegen. Ihr Gerät schaltet automatisch auf Faxempfang um.

Tel-/Faxbetrieb

Diese Betriebsart empfiehlt sich, wenn Sie viele Faxnachrichten empfangen. Das T-Fax 307 PA nimmt einen Anruf nach dem 1. Rufzeichen automatisch entgegen (*). Der Anrufer hört eine Grußansage, die ihn zum Warten auffordert (z.B.: "Einen Moment bitte").

- Wenn es sich um ein Fax handelt, schaltet Ihr Gerät auf Faxempfang um.
- Wenn es sich um ein Gespräch handelt, macht Ihr T-Fax 307 PA Sie durch Klingelzeichen darauf aufmerksam (**). Während dieser Zeit hört der Anrufer ein Freizeichen. Wenn das Gespräch innerhalb von 30 Sekunden nicht angenommen wird, schaltet sich der Anrufbeantworter ein.

(*) Während dieser Zeit klingelt Ihr T-Fax 307 PA nicht. Ein angeschlossenes Zweittelefon klingelt einmal.

(**) Angeschlossene Zweittelefone klingeln nicht.

Automatischer Betrieb mit Anrufbeantworter

Ihr T-Fax 307PA verhält sich wie ein Telefon mit Anrufbeantworter, an das ein Fax angeschlossen ist. Diese Betriebsart empfiehlt sich, wenn Sie abwesend sind oder wenn Sie weder Telefonanrufe noch Faxnachrichten verpassen möchten. Wenn ein Anruf eingeht, nimmt das Gerät diesen nach der eingestellten Anzahl von Rufsignalen entgegen und spielt die Ansage des Anrufbeantworters ab.

- Wenn es sich um ein Fax handelt, schaltet Ihr Gerät auf Faxempfang um.
- Wenn es sich um ein Gespräch handelt, schaltet sich der Anrufbeantworter ein.

Betriebsart wählen

- Die BETRIEBSART-Taste (21) drücken, um die gewünschte Betriebsart zu wählen.

Privilegierte Anrufe (VIP-Funktion)

Wenn Sie nur durch privilegierte Anrufer gestört werden wollen, müssen Sie das T-Fax 307PA auf automatischen Betrieb mit Anrufbeantworter schalten und einen Code für den privilegierten Zugriff (VIP-Code) eingeben:

- MENU, 4, 6 und START drücken.
- VIP-Code (nicht **0000**) eingeben und mit der Starttaste bestätigen.

Anmerkung: Sie müssen die VIP-Funktion über MENU 47 aktivieren (Position: MIT).

Anruf durch eine privilegierte Gegenstelle

Nur die Anrufer, denen Sie den VIP-Code mitgeteilt haben, können Sie trotz eingeschaltetem Anrufbeantworter und Telefax telefonisch erreichen. Der Anrufer muß hierzu:

- Ihre Rufnummer wählen.
- Warten, bis Ihr T-Fax 307PA den Anruf entgegennimmt.
- Die Taste * drücken und den **vierstelligen** VIP-Code eingeben.
- Nun klingelt trotz eingeschaltetem Anrufbeantworter ihr Gerät.

- Anmerkung 1:** Wenn Sie nicht antworten, kann der Anrufer Ihnen eine Nachricht auf dem Anrufbeantworter hinterlassen.
- Anmerkung 2:** Der Code für die Fernabfrage des Anrufbeantworters und der VIP-Code müssen unterschiedlich sein. Um die VIP-Funktion zu deaktivieren, brauchen Sie als Code nur **0000** einzugeben.

Komfortfunktionen

Kopieren

Das Gerät kann als Kopierer benutzt werden:

- Papier einlegen.
- Zu kopierende Vorlage wie zum Senden in den Dokumenteneinzug einlegen.
- START/KOPIE drücken.

Die Kopie wird mit der Auflösung "Fein" ausgedruckt (bzw. mit der Auflösung "Foto", wenn diese gewählt wurde).

Ausdrucke

Funktionsmenü

Liste der Funktionen ausdrucken.

- Papier einlegen und Taste (?) drücken.

Journale

Die Sende- und Empfangsjournale enthalten die wichtigsten Daten der 30 zurückliegenden Übertragungsvorgänge.

- MENU, 5, 2 und START drücken.

Rufnummernverzeichnis

Liste der programmierten Kurzwahlziele (Telefonbuch) drucken.

- MENU, 5, 3 und START drücken.

Einstellungen

Die Übersicht listet die Geräteparameter und deren aktuellen Einstellungen auf.

- MENU, 5, 4 und START drücken.

Fernsteuerung von einem Zweittelefon aus

Von einem Zweittelefon (mit MFV-Wahl) aus haben Sie die Möglichkeit, Ihr T-Fax 307PA fernzusteuern.

Umschalten auf Faxempfang

Wenn Sie den Anruf am Zweittelefon entgegennehmen, können Sie Ihr Gerät auf Faxempfang umschalten, indem Sie auf der Tastatur des Zweittelefons **#** und **7** drücken. Vorausgesetzt das Zweittelefon ist auf Tonwahl (MFV) eingestellt.

Wecker einstellen

Ihr T-Fax 307PA besitzt eine Weckfunktion. Diese kann Ihnen als "Gedächtnisstütze" oder Erinnerung an einen Termin dienen. So stellen Sie den Wecker ein:

- MENU, 8, 1 und START drücken.
- Wecker (EIN/AUS) mit der Taste ► wählen.
- Mit der Starttaste bestätigen.

Wenn EIN gewählt wurde, können Sie die Uhrzeit eintragen.

- Uhrzeit eingeben und mit der Starttaste bestätigen.

Im Display erscheint rechts von der Uhrzeit ein Symbol (Eieruhr), das auf den eingeschalteten Wecker hinweist. Den Alarmton können Sie mit der Stoptaste abstellen. Drücken Sie die Stoptaste nicht, hört der Alarmton nach 30 Sekunden auf. Der Wecker ist dann ausgeschaltet.

Chipkarte

Die Chipkarte informiert Sie darüber, wieviel Druckfolienmaterial noch vorhanden ist:

- MENU, 5, 6 und START drücken.

Anhang

Technische Parameter

Um die technischen Parameter zu ändern, MENU, 9 und START drücken.

Die Parameter werden in Form einer Liste angezeigt, die der Benutzer mit den Tasten ► und ◀ durchblättern kann.

PARAMETERLISTE: Mit dieser Funktion können Sie alle technischen Einstellungen ausdrucken. Zusätzlich wird 1 Liste mit Softswitches (SOS Liste) ausgedruckt, die Sie bei Rückfragen des Telekom Service benötigen.

KOPFZ SEND: Ihr Gerät überträgt mit jeder gesendeten Seite Ihren Namen, Ihre Faxrufnummer, Datum, Uhrzeit und aktuelle Seitenzahl zur Gegenstelle. Diese Informationen werden dort als "Kopfzeile" am Anfang jeder empfangenen Seite ausgedruckt.

SENDEGESCHW: Sie können ggf. die Sendegeschwindigkeit reduzieren.

ECHO SCHUTZ: Zur Unterdrückung von Echos in der Leitung, die z.B. bei Überseeübertragungen auftreten können.

KOPFZ AUFN: Am Anfang jeder empfangenen Seite wird als lokale Funktion Ihres Gerätes eine Informationszeile gedruckt, die Datum, Uhrzeit, Seitenzahl und Faxnummer der Gegenstelle enthält. Ggf. wird auch der Sendername ausgedruckt (bei baugleichen Geräten).
Wenn beim Sender zusätzlich das Merkmal "Kopfzeile SENDEN" aktiviert ist, werden u. U. zwei "Kopfzeilen" auf Ihren Empfangsdokumenten gedruckt.

EMPF-GESCHW: Sie können die Empfangsgeschwindigkeit ggf. reduzieren.

REDUZIERUNG: Reduzierung beim Ausdrucken (empfangene Fernkopien, Fotokopien): automatisch oder manuell verkleinern

FAKTOR: Reduzierungsfaktor: kann zwischen 80% und 100% betragen, Grundeinstellung ist 94%.

ZAEHLER: Gibt die Anzahl der seit der Inbetriebnahme des Geräts ausgedruckten Seiten an (eingetroffene Faxnachrichten und Kopien).

FLASH DAUER: Dauer der Unterbrechung ("break") für das "Flash"-Signal der R-Taste. Folgende Einstellungen sind möglich: KURZ (80 ms), LANG (230 ms), LANG2 (350 ms) und LANG3 (600 ms).

Technische Daten

Kompatibilität	ITU Gruppe 3
Abtastmethode	CIS (Contact Image Sensor)
Abtastbreite	max. 216 mm
Dokumentenformat	Standard A4, 210 mm (B) x 297 mm (L)
Dokumenteneinzug	automatisch. max. 10 Seiten
Dokumentendicke	0,008 mm - 0,13 mm
Druckverfahren	Thermotransfer
Druckfilm	Rolle, für ca. 230 Seiten A4
Druckbreite	max. 216 mm
Empfangspapierformat	Normalpapier. A4 (80g/m ²)
Papiervorrat	max. 30 Blatt A4
Übertragungsgeschwindigkeit	9600/7200/4800/2400 bit/s
Kodierung	MH, MR
Auflösung	Standard 3,85 Zeilen/mm x 8 Pixel/mm Fein 7,70 Zeilen/mm x 8 Pixel/mm Foto 16 Graustufen
Rufnummernspeicher	50 Speicherplätze (jeweils Name und Rufnummer)
Netzanschluß	230V/50Hz (über externes Netzgerät)
Leistungsaufnahme	Standby: ca. 6W Betrieb: Kopie ca. 25W Senden ca. 18W Empfangen ca. 22W
Abmessungen (BxHxT)	267 mm x 109 mm x 234 mm
Gewicht	ca. 2,7 kg (ohne Druckfilm und Papier)
Betriebsumgebung	Betriebstemperatur +5 bis +35°C Relative Luftfeuchtigkeit 35 - 85% nicht kondensierend

Codes des Sendeberichtes

Die Journale (Sende- und Empfangsjournal) und der Sendebericht geben die Ergebnisse der Übertragungen an.

Bei Störungen erscheint ein Code im Sendebericht, dessen Bedeutung Sie nachstehender Tabelle entnehmen können:

Code	Bedeutung und Abhilfe
1	Gegenstelle antwortet nicht: Später nochmals versuchen.
2	Gewählte Rufnummer unklar (unvollständig): Rufnummer überprüfen.
3	Sie haben mit der Stoptaste die Verbindung abgebrochen.
4	Kein Verbindungsaufbau über Kurzwahl: Kurzwahl überprüfen.
5	Scanfehler: Vorlagen- und Dokumenteneinzug überprüfen.
6	Störung bei der Gegenstelle oder Leitungsfehler: Erneut senden.
7	Gesendetes Dokument wurde evtl. unvollständig empfangen: Erneut senden, (ggf. mit der Gegenstelle Kontakt aufnehmen oder Übertragungsgeschwindigkeit reduzieren)
A	Kein Dokument bei der Gegenstelle abrufbar.
B	Die Anzahl der eingelegten Seiten stimmt nicht mit der Anzahl der übertragenen Seiten überein: Seitenanzahl überprüfen.
13	Speicher voll: Es können keine weiteren Faxnachrichten empfangen werden.

Wenn ihr Telefax sich einmal nicht so verhält, wie Sie es wünschen, versuchen Sie zunächst, sich mit der folgenden Liste selbst zu helfen. Wenn Sie den Fehler nicht selbst beheben können, steht Ihnen der T-Service unter den auf Seite 41 angegebenen Rufnummern gerne zur Verfügung

Fehlerbeseitigung

Störung	Behebung
<ul style="list-style-type: none"> - Keine Reaktion nach dem Einschalten - Display zeigt nichts an 	<ul style="list-style-type: none"> • Gerät ohne Strom (Netzausfall) • Netzanschluß an Steckdose und Gerät prüfen
<ul style="list-style-type: none"> - Das Gerät nimmt nach mehreren Rufsignalen den Anruf nicht entgegen. 	<ul style="list-style-type: none"> • Faxsymbol evtl. erloschen: Betriebsart prüfen (Telefon / TELFAX / TELFAX AB). • Anzahl der Rufsignale prüfen. • Gerät auf "Nebenstelle" einstellen (siehe Kapitel INBETRIEBNAHME, Abschnitte ANZAHL DER RUFSIGNALE EINGEBEN und ANSCHLUSSART EINSTELLEN).
<ul style="list-style-type: none"> - Anstatt einer Fotokopie wird ein leeres Blatt ausgedruckt. 	<ul style="list-style-type: none"> • Die Vorlage wurde falsch eingelegt.
<ul style="list-style-type: none"> - Die TK-Anlage erkennt die von Ihnen gewählte Rufnummer nicht. 	<ul style="list-style-type: none"> • Prüfen Sie ob das Telefonkabel richtig angeschlossen ist. • Gerät auf "Nebenstelle" einstellen. • Wahlverfahren prüfen (siehe Kapitel INBETRIEBNAHME, Abschnitt WAHLVERFAHREN EINSTELLEN).
<ul style="list-style-type: none"> - Das Gerät klingelt nicht. 	<ul style="list-style-type: none"> • TEL Symbol blinkt: Ihr Gerät ist auf LAUTLOS eingestellt. (Siehe Kapitel INBETRIEBNAHME Abschnitt RUFMELODIE UND LAUTSTÄRKE EINSTELLEN)
<ul style="list-style-type: none"> - Fotokopien und empfangene Faxnachrichten weisen schwarze Streifen auf. 	<ul style="list-style-type: none"> • Bedienfeldklappe öffnen und Scanzeile gegenüber der weißen Rolle mit einem weichen, fusselreifen, mit Alkohol getränkten Tuch reinigen. Nach dem Reinigen Bedienfeldklappe wieder schließen und Fotokopie anfertigen, um zu überprüfen, ob die Streifen verschwunden sind.
<ul style="list-style-type: none"> - Das Display zeigt an: PAPIER EINLEGEN DRUCKERDECKEL PAPIERSTAU UEBERHITZUNG CHIP WECHSELN KEINE CHIPKARTE DRUCKFOLIE PRUEFEN DOK. ENTFERNEN SPEICHER VOLL 	<ul style="list-style-type: none"> • Papier in den Papiereinzug legen. • Gerätedeckel schließen. • Gehäusedeckel öffnen. Papierstau beseitigen. Nach dem Schließen des Gehäusedeckels überprüfen, ob er richtig eingerastet ist. • Die letzten Ausdrücke waren sehr dunkel. Drucker ist heiß. Warten Sie einige Minuten, bis das Gerät abkühlt. • Sie haben evtl. vergessen, nach dem Druckfolienwechsel die Chipkarte mit auszuwechseln. • Nehmen Sie die Abdeckung der Chipkartenhalterung heraus und überprüfen Sie, ob ein Mikrochip vorhanden und korrekt eingesetzt ist. • Druckfolienende. Neue Druckfolie und Mikrochip einsetzen. • Bedienfeldklappe öffnen und Dokument entfernen. • Drucken Sie erhaltene Faxnachrichten aus und/oder hören Sie gespeicherte Nachrichten ab.
<ul style="list-style-type: none"> Sonstige Störungen 	<ul style="list-style-type: none"> • Netzstecker aus der Steckdose ziehen und wieder einstecken. Bleibt die Störung bestehen, Kundendienst anrufen.



① DEL	②	③ ANSAGE
④	⑤	⑥
⑦ Anrufbeantworter Ein	⑧ Menu	⑨ Anrufbeantworter Aus
*	0	#

Gedächtnisstütze für die Fernabfrage des Anrufbeantworters

Ihr Speichercode: *

- Taste ⑥ : Zur nächsten Nachricht springen.
- Taste ④ : Nachricht wiederholen.
- Taste ④ : 2x drücken. Zurückspringen zur vorherigen Nachricht.
- Tasten ① und ⑤ nacheinander: Alle gespeicherten Nachrichten werden gelöscht.
- Tasten ⑧ und ③ nacheinander: Sie können eine Ansage aufsprechen. Mit beliebiger Taste beenden.
- Taste ③ : Ansage anhören.
- Taste ⑦ : Anrufbeantworter einschalten
- Taste ⑨ : Anrufbeantworter ausschalten.
- Taste ⑤ : Abhören der Nachrichten fortsetzen.



Zulassung

Das T-Fax 307PA ist "zugelassen", und darf durch jedermann über die Telekommunikations-Anschluß-Einheit (TAE) angeschaltet und in Betrieb genommen werden.

Bezugsquelle für die Druckfolie

Die Druckfolie für den T-Fax 307PA können Sie in jedem Telekomladen ("T-Punkt") erwerben.

Sie können die Druckfolie auch direkt per Fax beim T-Versand bestellen. Der Bedienungsanleitung des T-Fax 307PA liegt ein entsprechendes Bestellblatt bei.

Selbstverständlich werden auch Bestellungen per Telefon oder schriftlich bei folgender Adresse entgegen genommen:

T-Versand

Thomas-Eßer-Straße 33
53879 Euskirchen

Telefon freecall 0800 33 01000

Telefax freecall 0800 33 00104

Internet: <http://www.telekom.de>

Die Druckfolie (mit Chip) für ca. 230 Seiten A4 hat die Bestellnummer **40 152 589 EA**.

Service

Sie haben ein modernes Produkt der Deutschen Telekom erworben, das einer strengen Qualitätskontrolle unterliegt.

Sollten trotzdem einmal Probleme auftreten oder haben Sie Fragen zur Bedienung des Gerätes, steht Ihnen unser Telekom Service unter der Rufnummer 0180/51990 zur Verfügung. Sie können sich im Servicefall auch an einen T-Punkt in Ihrer Nähe wenden, der Ihnen gerne weiter hilft.

Vermuten Sie eine Störung Ihres Anschlusses, so wenden Sie sich bitte an den Service Ihres Netzbetreibers. Für die Deutsche Telekom ist der T-Service in diesem Falle unter der Rufnummer 0800 330 2000 zu erreichen.

Garantieerklärung

Die Deutsche Telekom AG leistet für Material und Herstellung des Telekommunikationsendgerätes eine Garantie von 12 Monaten ab der Übergabe. Dem Käufer steht zunächst nur das Recht der Nachbesserung zu. Die Deutsche Telekom AG kann, statt nachzubessern, Ersatzgeräte liefern.

Der Garantieanspruch erlischt, wenn durch den Käufer oder nicht autorisierte Dritte in das Gerät eingegriffen wird. Schäden, die durch unsachgemäße Behandlung, Bedienung, Aufbewahrung, sowie durch höhere Gewalt oder sonstige äußere Einflüsse entstehen, fallen nicht unter die Garantie.

Alle weiteren Gewährleistungsansprüche des Käufers sind ausgeschlossen, soweit sie nicht auf Vorsatz, grobe Fahrlässigkeit oder besondere Zusicherung der Deutschen Telekom AG beruhen.

Bei Erbringen der Gewährleistung durch unsere Servicestelle behebt diese als garantispflichtig anerkannte Mängel des Gerätes ohne Berechnung von Nebenkosten. Fracht- und Versandkosten für den billigsten Rückversand innerhalb der Bundesrepublik Deutschland gehen dabei zu Lasten der Deutschen Telekom.

Recycling



Ausgeklingt - was wird eigentlich aus Ihrem Fax, wenn Sie damit nicht mehr faxen können?

Irgendwann ist es soweit - und Sie tauschen Ihr Altes gegen ein Neues: Vielleicht einfach nur, weil sich Ihr Geschmack geändert hat. Oder, weil Sie ein erweitertes Leistungs-Spektrum verlangen - das Alte muß weg. Und was sagt die Umwelt dazu ? und das Recycling ? Immerhin: Jährlich entstehen so etwa 2500 Tonnen Telefon-Wertstoffe, beruhigend zu wissen, daß wir in der Lage sind, diesen Berg weitestgehend verschwinden zu lassen.

Egal, ob gemietet oder gekauft; bringen Sie Ihr Altes einfach zu uns. Denn die Deutsche Telekom sorgt auch für die Entsorgung.

Wie wir das machen ?

Also zunächst machen wir, die Deutsche Telekom, das zusammen mit einer Gesellschaft, an der neben uns noch andere Unternehmen der Telekommunikations-Industrie und der Preussag-Konzern beteiligt sind. Das Projekt nennt sich « Recycling-Initiative ». Los geht's zunächst mit der sogenannten « Vor-Demontage ».

Wir nehmen die alten Geräte auseinander. Alle Einzelteile, die noch zu gebrauchen sind, werden ohne weitere Umwege wiederverwertet.

Der Rest wird nach « Kunststoff und Elektronik » getrennt und dann gehen diese beiden Dinge jeweils ihren eigenen Weg.

Die Kunststoffe werden zerkleinert und dienen zur Herstellung von neuen Gehäusen.

Die elektronischen Teile werden mit aufwendigen, aber umweltfreundlichen Trennverfahren in die wiederverwertbaren Bestandteile « Kupfer », « Eisen und Stahl » und « andere Metalle » aufgesplittet. Das Kupfer wird zu neuen Kabeln, über Eisen und Stahl freuen sich die Hüttenbetriebe, und die sog. « anderen Metalle » fließen wieder in den freien Markt. Damit wären schon mal 80 Prozent der Faxgeräte recycelt.

Was noch bleibt ? Nun: Ca. 20 Prozent sog. « Reststoffe »; hauptsächlich sind das nicht trennbare Kunststoffe. U. a. wird per umweltfreundlicher Druckvergasung daraus größtenteils ein Kohlenstoff/Wasserstoff-Gemisch, das in chemischen Produktionsverfahren erneut gute Dienste leisten kann.

Was wir noch für unsere Umwelt tun können ? Nun, um das Recyceln zu vereinfachen und noch umweltschonender zu gestalten, werden für die Herstellung von Endgeräten seitens der Deutschen Telekom eine Reihe von Vorgaben gemacht, die die Verwendung von umweltfreundlichen Materialien vorschreiben und so eine leichte Demontage (sortenreine Trennung der Materialien) ermöglichen. Dadurch werden wir den Anteil der Reststoffe noch wesentlich verringern.

Die Deutsche Telekom erfüllt damit schon heute die Vorgaben der geplanten «Elektronik-Schrott-Verordnung», die die Rücknahme, die Wiederverwendung bzw. Wiederverwertung elektrischer Geräte und elektronischer Bauteile vorschreiben wird.

NEU: CLIP-Funktion!

Anzeige der Rufnummer des Anrufers

Wenn Sie das Leistungsmerkmal „CLIP-Funktion“ für Ihren T-Net oder T-ISDN Anschluß beauftragt¹⁾ haben, wird Ihnen bei einem Anruf die Rufnummer des Anrufers auf dem Display Ihres Gerätes, bzw. soweit vorhanden, auf dem Display Ihres zusätzlichen Schnurlos-Telefons T-Fax CM300, präsentiert.

Sie werden angerufen

Die Rufnummer²⁾ des Anrufers wird im Display angezeigt.

Handelt es sich dabei um eine Rufnummer die im Rufnummernspeicher Ihres Gerätes vorhanden und mit einem Namenseintrag gespeichert ist, wird statt der Rufnummer der Name des Anrufers angezeigt (nicht bei T-Fax CM300).

- Wenn der Anrufer bei seinem Anschluß die Rufnummernübermittlung unter-drückt oder deaktiviert hat, zeigt das Display GESCHUETZT.
- Wenn die Rufnummer des Anrufers nicht bekannt ist (z.B. bei Anrufen aus dem Ausland), wird auf Ihrem Display NICHT VERFUEG (Nicht Verfügbar) angezeigt.

Hinweis: Wollen Sie die Übermittlung **Ihrer** Rufnummer für **einen** Anruf deaktivieren (Nächster Anruf anonym), geben Sie bitte vor dem Wählen der Rufnummer die Tastenfolge ***3 1 #** ein.

- 1) Auftrag telefonisch erteilen oder weitere Informationen zu CLIP unter Rufnummer

 freecall 08003301000

- 2) Bei längeren Rufnummern (ab 17 Stellen), werden nur die letzten 15 Stellen angezeigt. Das Display zeigt in solchen Fällen an der 1. Stelle (links) einen Stern (*), der kennzeichnet, daß es sich um eine längere Rufnummer handelt.

Sollten Sie zusätzlich das Schnurlos-Telefon T-Fax CM300 nutzen, werden dort im Display bei längeren Rufnummern nur die letzten 11 Stellen angezeigt und an der 1. Stelle (links) steht das Zeichen “ ”.

Anrufliste

Wenn Sie das Leistungsmerkmal "CLIP-Funktion" nutzen, werden bis zu 10 Anrufe mit Rufnummer oder Namen in einer Anrufliste Ihres Gerätes gespeichert. Ebenso zeigt Ihnen das Display, wie viele Anrufe mit Rufnummer während Ihrer Abwesenheit aufgekomen sind. Sie können so auf einfachste Art bei diesen Anrufern zurückrufen.

Anrufliste anzeigen

- Drücken Sie nacheinander die Tasten **MENU** und **●** (Wahlwiederholung) Auf dem Display können Sie die Art des Anrufes (T = Telefon, F = Fax, A = Anrufbeantworter), das Datum, die Uhrzeit sowie die Rufnummer des Anrufers (oder den Namen, wenn dieser im Verzeichnis Ihres Gerätes gespeichert ist) lesen.
- Mit Hilfe der Steuertasten **◀** und **▶** können Sie die Anrufliste durchblättern. Der erste Eintrag (Rufnummer oder Name) der erscheint, ist zugleich der letzte Anrufer, der versucht hat, Sie zu erreichen.

Hinweis: Einen Eintrag, den Sie sich in der Anrufliste anschauen, wird nicht mehr als ein "Anruf in Ihrer Abwesenheit" gezählt.

Rückruf eines Anrufers

Wenn die Rufnummer oder der Name des Anrufers den Sie zurückrufen wollen im Display erscheint,

- **Lautsprechertaste** drücken
oder
- **Hörer abheben**

Die Rufnummer wird automatisch gewählt.

Löschen eines Eintrags

Wollen Sie einen Eintrag aus der Anrufliste löschen, drücken Sie bitte auf die Taste **C** während die zu löschende Rufnummer (oder Name) im Display erscheint.

Hinweis: Wollen Sie **alle** Einträge der Anrufliste löschen, drücken Sie in Folge die Tasten **C**, **●** (Wahlwiederholung) und **START**.

Anrufliste bei Geräten mit integriertem Anrufbeantworter

Ihr Gerät kann Anrufe auf dem Anrufbeantworter speichern. Sie können diese Nachrichten normal abhören. Wenn Sie die CLIP-Funktion nutzen, zeigt das Display bei der Wiedergabe von Nachrichten am Anfang jeder Nachricht das Datum, Uhrzeit und Rufnummer des Anrufers (oder den Namen) an.

Rückruf über Anrufbeantworterfunktion starten

- Sie gelangen zum Anfang der Nachricht mit Hilfe der ◀ Taste
- Drücken Sie anschließend auf die Lautsprechartaste oder heben Sie den Hörer ab.

Die Rufnummer des Anrufers wird automatisch gewählt.

Betrieb an einer Telefonanlage

Wichtig: Wenn Sie Ihr Gerät an einer Telefonanlage betreiben und dabei die CLIP-Funktion nutzen wollen, so muß auch Ihre Telefonanlage "CLIP-fähig" sein.

Telefonanlagen am T-ISDN Anschluß

Eine per CLIP-Funktion empfangenen Rufnummer wird durch Ihre **Telefonanlage** automatisch um die betreffende Amtskennziffer Ihrer Anlage (z.B. "0") ergänzt. Im Display Ihres Gerätes wird dann diese ergänzte Rufnummer angezeigt und auch so in der Anrufliste gespeichert. Damit die Funktion "Rückruf eines Anrufers" (siehe Seite 2) wunschgemäß funktionieren kann, müssen Sie sicherstellen, daß Ihr Gerät in den Grundfunktionen folgendermaßen eingestellt ist:

- a) die "ANSCHLUSSART" (Parameter 24) auf "HAUPTANSCHLUSS" und
- b) Parameter 84 "AMTSKENNZEICHEN" auf "OHNE" eingestellt sind.

- Drücken Sie nacheinander die Tasten **MENU, 2, 4** und **OK**
- Mit Hilfe der Taste > die Einstellung **HAUPTANSCHLUSS** wählen und mit der **START**-Taste bestätigen
- Drücken Sie nacheinander die Tasten **MENU, 8, 4** und **OK**
- Wählen Sie ggf. mit Hilfe der Taste > die Einstellung **OHNE** und bestätigen Sie mit der **START**-Taste

- Wichtig:** Damit nach den vorgenannten Einstellungen die automatische Wahl Ihres Gerätes bei Verwendung der Telefonbuchfunktion auch korrekt funktioniert, muß beim Speichern einer Rufnummer folgendes beachtet werden:
- Fügen Sie vor die eigentliche Rufnummer
- die Amtskennziffer Ihrer Telefonanlage (z.B. "0"),
 - eine Wahlpause mit Taste „R“ (wird im Display als „/“ dargestellt) ein Beispiel: 0/0987 654321

Telefonanlagen am T-Net Anschluß

Eine per CLIP-Funktion empfangenen Rufnummer wird durch Ihre Telefonanlage **direkt zur Nebenstelle weitergeleitet** und **nicht** automatisch um die betreffende Amtskennziffer Ihrer Anlage (z.B. 0) ergänzt. Im Display Ihres Gerätes wird die empfangene Rufnummer angezeigt und auch so in der Anrufliste gespeichert. Damit die Funktion „Rückruf eines Anrufers“ (siehe Seite 2) in Verbindung mit der Amtsholung Ihrer Telefonanlage wunschgemäß funktionieren kann, müssen Sie sicherstellen, daß Ihr Gerät in den Grundfunktionen folgendermaßen eingestellt ist:

- „ANSCHLUSSART“ (Parameter 24) auf „HAUPTANSCHLUSS“
- Parameter 84 „AMTSKENNZEICHEN“ auf „MIT“
 - Drücken Sie nacheinander die Tasten **MENU, 2, 4** und **OK**
 - Mit Taste ► die Einstellung **HAUPTANSCHLUSS** wählen, bestätigen Sie mit der **START**-Taste
 - Drücken Sie nacheinander die Tasten **MENU, 8, 4** und **OK**
 - Mit Taste ► wählen Sie **MIT**, bestätigen Sie mit der **START**-Taste
 - Amtskennziffern Ihre Telefonanlage eingeben (z.B. die „0“),
 - Danach geben Sie die Länge der Rufnummer ein, ab der das Amtskennzeichen **automatisch** vor der Rufnummer gewählt wird. Wenn Sie z.B. für eine interne Verbindung in Ihrer Telefonanlage eine 2-stellige Rufnummer wählen müssen, sollten Sie an dieser Stelle die Ziffer „3“ eintragen, bei 4-stelligen internen Rufnummern die „5“.

- Wichtig:** Bitte achten Sie darauf, daß die Rufnummern im Rufnummernspeicher Ihres Gerätes **ohne** die Amtskennziffer gespeichert sind!

Stichwortverzeichnis

A

Absendernamen	13
Absenderkennung	13
Anhang	35
Anschlussart	13
Auflösung	19
Aufträge	23
Auftragsliste	23
Ausdrucke	33
Anrufbeantworter	26

B

Bedienfeld	2
Bedienerruf	22
Bezugsquelle für die Druckfolie	41

C

Chipkarte	9-34
Clip-Funktion	44
Codes des Sendeberichts	37

D

Datum	12
Dokument einlegen	18
Dokumenteneinzug	19
Druckfolie	8-41

E

Einstellungen	33
Empfangsabruf	25

F

Fax	18
Faxbetrieb	26-30
Faxempfang	21
Faxnachrichten	22
Faxspeicher	29
Fehlerbeseitigung	38
Fernabfrage	29-39
Flash Dauer	35
Funktionen, weitere	17
Funktionsmenü	33

G

Garantie	41
Gesprächsdauer	17
Gerätebuchse	11

H

Hauptanschluss	13
----------------	----

I

Impulswahlverfahren	14
Inbetriebnahme	8-11

J

Journal	33
---------	----

K

Komfortfunktionen	33
Kopfzeile	13
Kopieren	33
Kurzbedienungsanleitung	49

L

Lauthören	16
Lautstärke	14

M

Mehrfrequenzwahlverfahren	14
---------------------------	----

N

Namen speichern	13
Nebenstelle	13
Netzteil	11

P

Programmierung	13
----------------	----

R

Recycling	42
Rufmelodie	14
Rufnummer	15
Rufsignale	14

S

Sendeabruf	24
Sendenbericht	21
Service	41
Stop	12
Störungen	38
Stummschalten	17
START/KOPIE	12

T

Telefonbuch	15
-------------	----

U

Uhrzeit	12
---------	----

W

Wahlverfahren	14
Wahlwiederholung	17
Wecker	34
Wichtige Hinweise	1

Z

Zähler	35
Zeitversetztes Senden	19
Zulassung	41

INSTALLATION

Anschlüsse

- Schließen Sie den Stecker der Hörschnur an das Faxgerät (1) an.
- Stecken Sie den kleinen Stecker des Telefonkabels in die Steckdose (2) des Gerätes und das andere Ende in die Telefonsteckdose an der Wand.
- Stecken Sie den kleinen Stecker des Netzteils am Gerät (3) ein, das andere Ende in die Netzsteckdose.

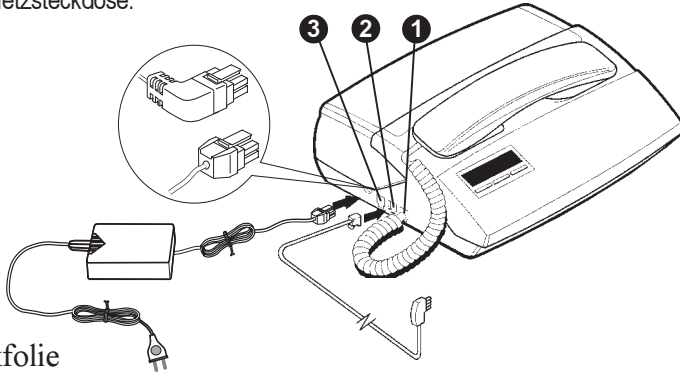

Druckfolie

- Öffnen Sie den vorderen (4) und hinteren (5) Gehäusedeckel.
- Setzen Sie die Druckfolie (ohne den Klebestreifen zu entfernen) mit der dicken Rolle auf das rechte Ende der Federachse im Gehäusesitz (6).
- Entfernen Sie den Klebestreifen.
- Setzen Sie die leere Rolle in ihre Halterung (7).
- Nehmen Sie die Abdeckung (8) der Chipkarte heraus.

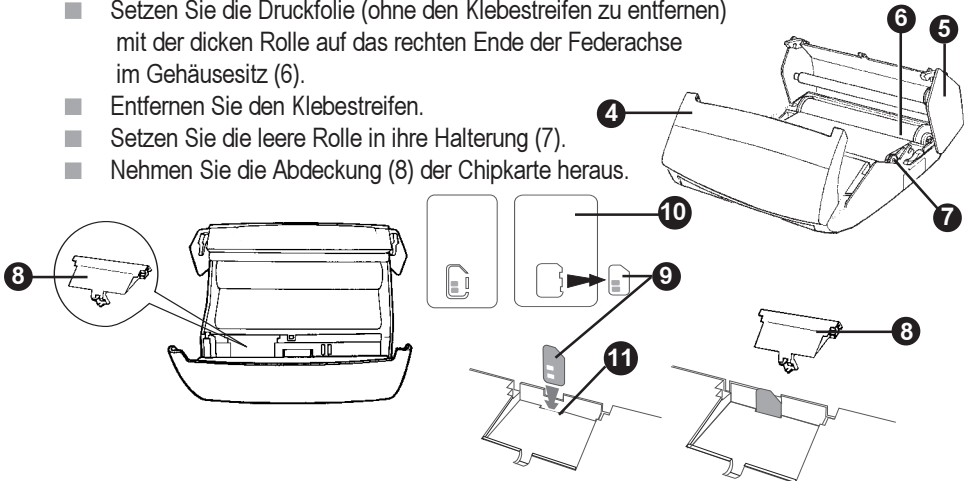

- Lösen Sie die kleine Chipkarte (9) (vorgestanzt) aus der Druckfolien-Karte (10).
- Setzen Sie die neue Chipkarte (9) in den Schlitz (11) ein. Der Chip muß zu Ihnen zeigen und die abgeschnittene Ecke muß sich rechts oben befinden.
- Schließen Sie die Abdeckung (8) der Chipkarte.
- Schließen Sie den hinteren (5) und anschließend den vorderen Gehäusedeckel (4).

Papier

- Öffnen Sie den Papiervorratsdeckel (12)
- Ziehen Sie die Papierstütze heraus
- Legen Sie den Papierstapel (bis zu 30 Seiten) zwischen die Dokumentenführung (13).
- Stellen Sie die linke Dokumentenführung auf die Papierbreite ein (13).
- Drücken Sie den Schieber (14) nach vorne, um den Papierstapel in den Papierschacht des Gerätes einzuführen.
- Heben Sie die Dokumentenstütze (15) an.

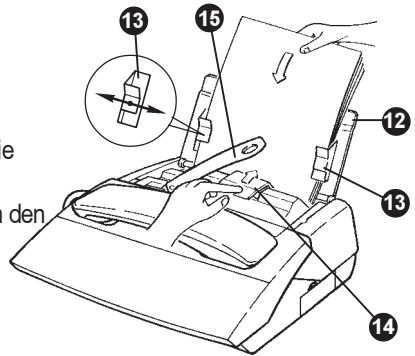

Fax

● Fax senden

- Dokument(e) mit der Schriftseite nach unten in den Dokumenteneinzug einlegen
- Wählen Sie die Rufnummer des Empfängers
- Drücken Sie auf START/KOPIE. Das Gerät speichert das Dokument und sendet es anschließend.

● Fax empfangen

- Sind Faxnachrichten im Speicher vorhanden, wird dies im Display angezeigt: z.B. 1 FAX und die Lampe ALARM blinkt.
- Befindet sich Papier im Fach, werden Faxnachrichten automatisch gedruckt.

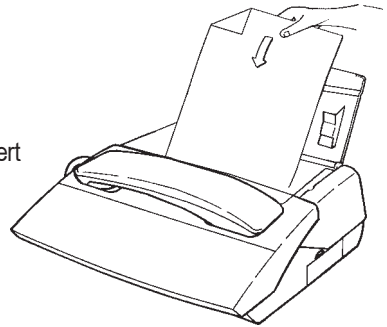

Faxspeicher

● Faxnachrichten ausdrucken, die sich im Speicher befinden (papierloser Empfang, kein Papier im Papierschacht)

- Die Lampe ALARM (18) blinkt und das Display zeigt die Anzahl der gespeicherten Faxnachrichten an
- Legen Sie Papier in den Papierschacht und drücken Sie anschließend auf START/KOPIE
- Beinhaltet eine Faxnachricht mehrere Seiten, so können Sie während dem Ausdruck der ersten Seite entscheiden, ob der Rest gedruckt werden soll oder nicht. Wollen Sie die restlichen Seiten löschen, so drücken Sie auf STOP und bestätigen Sie anschließend mit START/KOPIE.





Anrufbeantworter

● Ansage aufnehmen

- Drücken Sie auf die MENU-Taste und anschließend auf die ANSAGE-Taste
- Nehmen Sie den Hörer ab und nehmen Sie Ihre Ansage auf.



● *Nachrichten anhören*

- Die LED (38) über der Taste  blinkt und das Display zeigt an, wieviele neue Nachrichten empfangen wurden
- Drücken Sie auf die Wiedergabetaste , die Nachrichten werden wiedergegeben
- Drücken Sie auf die Vorwärts-Taste , um die nächste Nachricht anzuhören.
- Drücken Sie auf die Rückwärts-Taste , um die vorhergehende Nachricht noch einmal anzuhören.

● *Nachrichten löschen*

- Drücken Sie auf die Löschtaste DEL, die Nachrichten werden gelöscht.

Anpassung an Ihre Bedürfnisse



Die Auswahl der drei möglichen Betriebsarten erfolgt mit Taste BETRIEBSART (21)

1-Telefonmodus



Benützen Sie diesen Modus, wenn Sie nur gelegentlich Faxnachrichten empfangen.

- Wenn Ihr T-Fax 307PA klingelt, heben Sie den Hörer ab und führen das Gespräch. Handelt es sich um einen Anruf eines Faxesenders, so drücken Sie auf START/KOPIE und das T-Fax 307PA empfängt automatisch die Faxnachricht.

2-Fax /Telefonmodus



Benutzen Sie diesen Modus, wenn Sie viele Faxnachrichten empfangen und nicht durch das Klingeln gestört werden wollen.

- Beim Anruf schaltet sich das T-Fax 307PA selbsttätig an die Leitung und prüft ob es sich um einen Faxesender handelt. Ist dies der Fall, wird automatisch auf Faxempfang umgeschaltet. Ist es ein Telefonanruf, so klingelt das Telefon ihres T-Fax 307PA und der Anrufende hört solange den Hinweistexte «Einen Moment bitte», bis Sie den Hörer Ihres T-Fax 307PA abheben. Haben Sie nach 30 Sekunden den Hörer nicht abgehoben, wird automatisch der Anrufbeantworter eingeschaltet.

3-Anrufbeantwortermodus



Benutzen Sie diesen Modus, wenn Sie abwesend sind oder wenn Sie auf keinen Fall Sprach- bzw. Faxnachrichten verpassen wollen.

- Wenn ein Anruf ankommt, schaltet sich Ihr T-Fax 307PA selbsttätig an die Leitung um die Art des Anrufs zu prüfen: Handelt es sich um einen Faxesender, so wird automatisch der Faxempfang gestartet. Bei einem «normalen» Anruf wird der Anrufbeantworter aktiviert.

Kopieren

- Machen Sie Ihre persönlichen Fotokopien auf Normalpapier.
- Legen Sie Papier in das Papierfach.
- Das zu kopierende Dokument mit der Schriftseite nach unten in den Dokumenteneinzug einlegen.
- Drücken Sie auf START/KOPIE.

Funktionsmenü ausdrucken

- Drücken Sie Taste (24)
Das Funktionsmenü wird direkt ausgedruckt.

Alternative:

- Drücken Sie auf die MENU-Taste, dann Taste «5», dann Taste «1».
- Drücken Sie auf START/KOPIE, um den Ausdruck zu starten.

KURMA

Bađlantý

- Ahizenin fişini faksá (1) takýn.
- Telefon kablosunun küçük fişini faksá (2) ve diđer ucunu da duvardaki telefon prizine takýn.
- Cereyan kablosunun küçük fişini faksá (3) ve büyük fişini cereyan prizinetakýn.

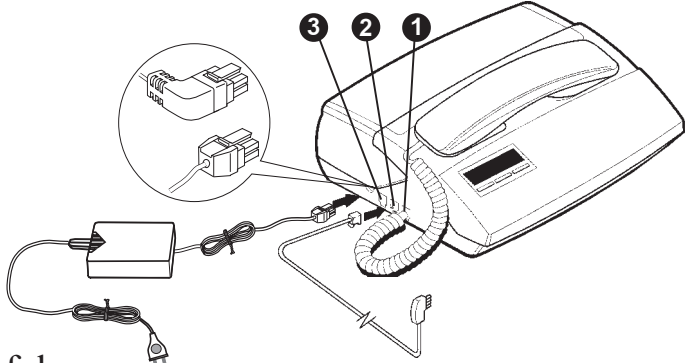

Baský folyosu

- Faksýn ön kapađýný (4) ve arka kapađýný (5) açýn.
- Baský folyosunu, yapýþkan peridi çýkartmaksýzýn kalýn rulo yaylý milin sađ ucu üzerinde olacak þekilde kasanýn yatađýna (6) yerleřtirin.
- Yapýþkan peridi çýkartýn.
- Boþ ruloyu yatađýna (7) yerleřtirin.
- Sim kartýnýn kapađýný (8) çýkartýn.

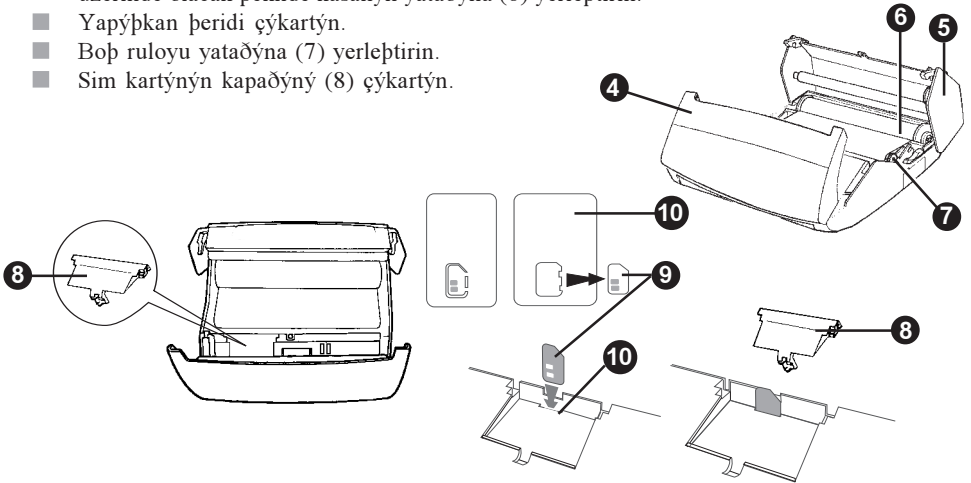

- Chip kartýný (9) (zýmbalı) baský folyolu karttan(10) çýkartýn .
- Yeni chip kartýný (9) oyuda (11), chip size bakacak ve kesik kôpe sađ üst tarafta olacak þekilde yerleřtirin.
- Kapađý (8) iterek tekrar bařtaki pozisyonuna getirin.
- Faksýn arka kapađýný (5) ve daha sonra da ön kapađýný (4) kapatýn.

Kađýt

- Kađýtkutusunun kapađýný (12) açýn.
- Kađýdýn destek kolunu dýþary çekin.
- Kađýt demetini (30 sayfaya kadar)kađýt yoluna (13) yerleřtirin.
- Kađýt yolundakisol ayar sürgüsünükađýt geniřliđine (13) ayarlayýn.
- Kađýt demetini faksýn kađýtoyuduna sürmek için sürgüyü (14) itin.
- Fotokopilerin yere düřmemesi için kađýt destek kolunu (15) yukary kaldýrýn.

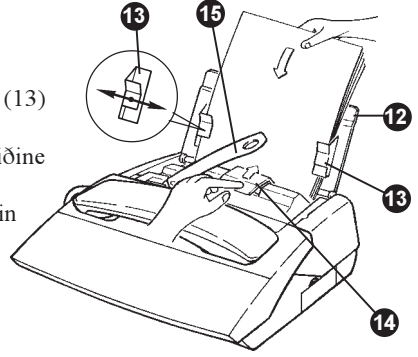

Faks

● Faks göndermek için

- Kađýdý, yazýly tarafý alta gelecek þekilde kađýt yoluna yerleřtirin.
- Alýcýnýn numarasýný çevirin.
- START tuřuna basýn. Alet, gönderilecek faksý önce hafýzaya kaydeder ve daha sonra dađõnderir.

● Faks almak için

- Aletin hafýzasýnda faks olduđu ekranda görüldü: Örn. 1 FAX ve uary levhasýnýn yanýndaki ýþýk yanar.
- Kađýt kutusunda kađýt olduđu zaman, gelen fakslar otomatik olarak kađýda basýlýr.

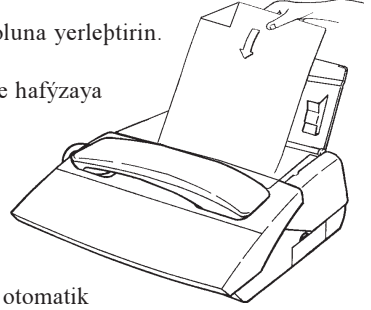

Faks Hafýzasý

● Hafýzada bulunan faksý kađýda geçmek için (gizli faks alýmy, kađýt kutusunda kađýt olmadýđý zaman)

- STOP tuřunun yanýndaki lamba yanar ve ne kadar faks kaydedildiđi ekranda görüldü.
- Kađýt kutusuna kađýt koyun ve daha sonra START/KOPIE tuřuna basýn.
- Bir faks mesajnýn birden fazla sayfa içermesi halinde, birinci sayfa kađýda basýlýrkendiđer sayfalary kađýda geçip geçmeme konusunda karar verebilirsiniz. Diđer sayfalary silmek istemeniz halinde, STOP tuřuna basýn ve daha sonra START/KOPIE ile teyit edin.



Telesekreter

● *Anonsu kaydetmek*

- Menü-Tuþuna ve daha sonra da Ansage (anons) -Tuþuna tuþuna basýn.
- Ahizeyi kaldýrýn ve anonsu kaydedin.

● *Mesajlarý dinlemek*

Telesekreteri çalıþtırma modu (AB)'nin yanýndaki ýþýk yanar ve kaç tane mesaj geldiði ekranda görülür.

- Dinleme tuþuna **▶▶** bastýðýnýzda mesajlarý dinlersiniz.
- Sonraki mesajý dinlemek için ileri tuþuna **▶** basýn.
- Önceki mesajý bir defa daha dinlemek için geri tuþuna **◀** basýn.

● *Mesajlarý silmek*

- "DEL" tuþuna bastýðýnýzda mesajlar silinir.

Ýhtiyaçlarýnýza göre ayarlama



1-Telefon modu



Size gelen fakslarýn sayýsý fazla deðilse bu modu kullanýn.

- Faksýnýz T-Fax 307PA'nýn zili çaldýđý zaman, ahizeyi kaldýrýn görüþün.
Ahizeyi aldýđýnýzda faks sinyali duymaýn halinde, „START/KOPIE“ tuþuna basýn ve T-Fax 307PA'nýz gelen faksý otomatik olarak alýr.

2-Fax-Telefon modu



Fazla faks gelmesi ve zil sesinden rahatsýz olmak istememeniz halinde bu modu kullanýnýz

- Faksýn zili çaldýđý zaman, gelenin telefon deðil de faks olmasý halinde, T-Fax 307PA'nýz otomatik olarak faks alma moduna gezer. Faksýn zili çaldýđý zaman gelenin telefon olmasý halinde, Gelenin telefon T-Fax 307PA'nýzýn zili çalar ve arayan kiþi, siz ahizeyi kaldýrýncaya kadar “Einen Moment bitte”, yani “lütfen biraz bekleyin” þeklinde bir not mesajý duyar.

3-Telesekreter modu



Dýþaryda olduðunuz zaman veya kesinlikle hiç bir telefon veya faks mesajýný kaçırmamak istediðiniz zaman bu modu seçin.

- Bir telefon geldiði an, faks aleti gelen sinyalin çeþidine göre gerekli moda gezer: Faks gelmesi halinde, gelen faks alýnýr ve kaydedilir.
Telefon gelmesi halinde, telesekreter gelen mesajý kaydeder.

Fotokopi

- Özel fotokopilerinizi normal kađýda yapýn.
- Kađýđý kađýt kutusuna koyun.
- Fotokopi çekilecek kađýđý yazýlý tarafý alta gelecek þekilde kađýt yoluna koyun.
- START/KOPIE tuþuna basýnýz.

Fonksiyon menüsünü yazdýrmak

- Önce MENU tuþuna ve daha sonra 5'e daha sonra da 1'e basýn.
- Teyit etmek için START/KOPIE tuþuna basýn.

ALMANCA	TÜRK
ABFRAGECODE	UZAKTAN KULLANIM KODU
ABHOEREN	DINLE
AENDERN	DEĞİSTİRMEK
AMTSKENNZEI	ALAN KODU
ANKOMMENDER RUF	GELEN ARAMA
ANRUFBEANTWORTER	TELESEKRETER
ANSAGE	TELESEKRETER MESAJ
ANSAGE TYPE	MESAJ TIPI
ANSCHLUSSART	SEBEKE TIPI
AUFSPRECHEN	KAYIT
AUFTRAEGE	MENÜ
AUFTRAGSLIST	LISTE BASIMI
AUS	KAPALI
AUSFUEHREN	YERINE GETİRMEK
AUSDRUCKE	BASKI
BESTAETIGEN	ONAYLAMAK
CHIP WECHSELN	ÇİPI DEĞİSTİRİNİZ
DATUM EINGEBEN	TARİHI GIR
DATUM PRUEFEN	TARİH AYARLA
DATUM/ZEIT	TARİH VE SAAT
DOK DRUCKEN	KAGIDA KAYDETMEK
DOK EINLEGEN	KAGIT KOYUNUZ
DOKUMENT BEREIT	KAGIT HAZIR
DRUCKERDECKEL	BASKI KAPAGI
EIN	ACIK
EINSTELLUNG	AYAR
EINZUG	ANALIZ
EMPFAENGER	ALICI
FARBBAEND PRUEFEN	SERIT KONTROLÜ
FAX LOESCHEN	FAKS SILME
FAX-JOURNALE	RAPOR
FERNABFRAGE	UZAKSAN CIHAZ ARAMA
FREISPRECHEN	CIHAZ ALMADAN KULANIM
FUNKTIONEN	FONKSIYON
HAUPTANSCHLUSS	ANA BAGLANTI
HOERER ABHEBEN	EL CIHAZI KALDIRINIZ
IM FEHLERFALL	HATA HALİNDE
INFO AUFSPRECH	NOT KAYITI
IWV	ANALOJIK SİSTEM
KAPAZITAET	KAPASİTE
KEINE CHIPKARTE	CIP KARTI YOK
KENNUNG	NUMARA GÖSTER
KW-NR	HAFIZA GİRİSİ
LAENGE NUMMER	NUMARA UZUNLUGU
LAUTLOS	ZİLSİZ
LEITUNG BELEGT	HAT MESGUL
LOESCHEN	SİLMEK
MELODIE	MELODİ
MFV	ÇOK FREKANSLI SİSTEM
MIKROFON AUS	MIKROFON KAPALI
MIT	İLE
MIT RUFNAME	NUMARA İLE
MITH. EIN	SESİLİ DİNLEME ACMA
MITH. AUS	SESİLİ DİNLEME KAPATMA
NACHRICHT	MESAJ
NAME	İSİM
NAME EINGEBEN	İSİM GİRİSİ (KAYDET)
NAME/LOGO	İSİM/AMBLEM
NEBENSTELLE	DAHİLİ NUMARA

NICHT VORHANDEN	BOS
NUMMER	NUMARA
NUMMER EINGEBEN	NUMARAYI GIR
NUR HINWEIS	SADECE MESAJ, KAYIT YOK
OHNE	YOK
PAPIER EINLEGEN	KAGIT KOY
PAPIERENDE	KAYIT YOK
PAPIERSTAU	KAGIT SIKISTI
PARAMETERLISTE	AYAR LISTESI
PAUSE	DURAKLAMA
PIN CODE	PIN NUMARASI
RUFNUMMER	ARANAN NUMARA
RUFSIGNALE	ZIL TIPI (SAYISI)
SEITENANZAHL	SAYFA SAYISI
SENDEABRUF	FAKS ALMA
SENDEBERICHT	BAGLANTI RAPORU
SONDERFUNKT	EKSTRA FONKSIYON
SPEICHER VOLL	HAFIZA DOLU
START DRUECKEN	«START»DUGMESINEBASINIZ
TELEFONBUCH	TELEFON REHBERI
UEBERHITZUNG	ASIRI ISINMA
UHRZEIT EINGEBEN	SAATI GIR
WAHLVERFAHR	BAGLANTI TIPI
WAHLWIED. LEER	TEKRARLAMA YOK
WARTEN	BEKLEYINIZ
WECKER	ALARM SAAT
WIEDERGABE	MESAJLARI DINLEME

INSTALLATION

Connections

- Plug the handset cord into the fax machine (1).
- Plug the telephone cord into the connector (2) on the machine and the other end to the telephone socket on the wall.
- Plug the power supply unit into the fax machine (3) and the other end to the main power supply.

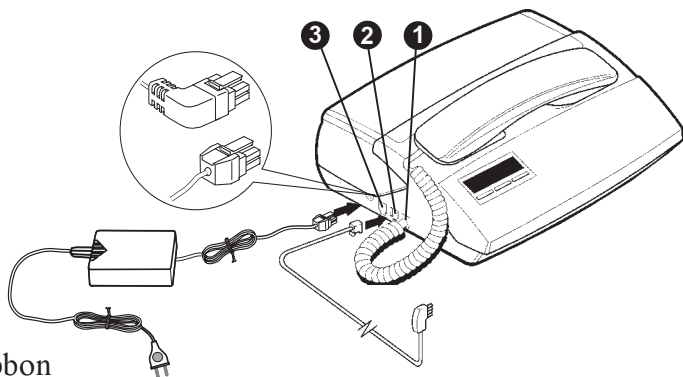

Ink ribbon

- Open the front (4) and the back (5) covers of the housing.
- Place the ink ribbon in its mounting (6) without removing the adhesive tape, with the large roll at the right end of the spring-loaded axel.
- Remove the adhesive tape.
- Place the empty roll in its mounting (7).
- Remove the cover (8) of the chip card.

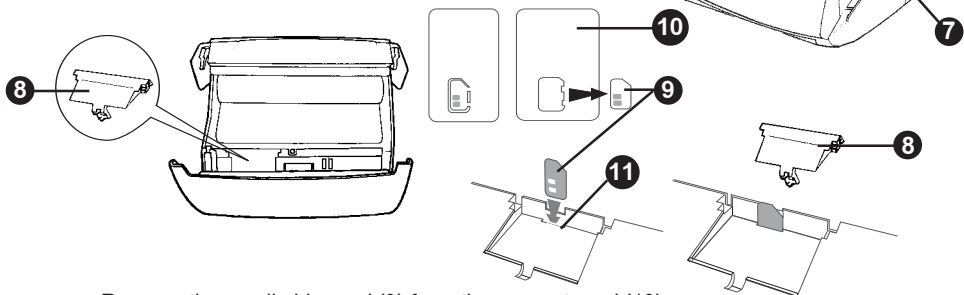

- Remove the small chip card (9) from the support card (10).
- Insert the new chip card (9) in the slot (11) with the chip facing towards you and cut-off corner top right.
- Replace the cover (8).
- Close the back cover (5), then the front cover (4).

Paper

- Open the paper tray cover (12).
- Pull up the paper supporting bracket.
- Put the paper (up to 30 pages) between the paper guides (13).
- Adjust the left paper guide (13) to the paper width.
- Push the slider (14) forward to feed the paper into the paper tray.
- Pull up the document supporting bracket (15) to ease the collection of printed pages.

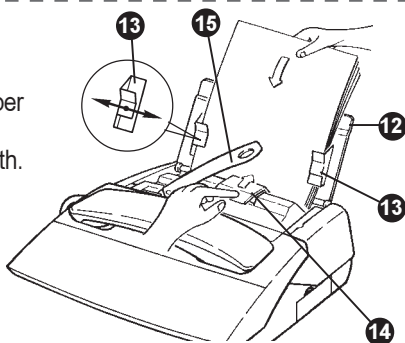

Fax

● Sending a fax

- Insert the document into the document feeder, printed-side down.
- Dial the number.
- Press the START/KOPIE key. The machine scans and stores the document, then sends it.

● Receiving a fax

- If a fax is stored in the memory, this is shown in the LCD: e.g. 1 FAX and the LED next to the warning panel will flash.
- If there is paper in the tray, incoming faxes will be printed automatically.

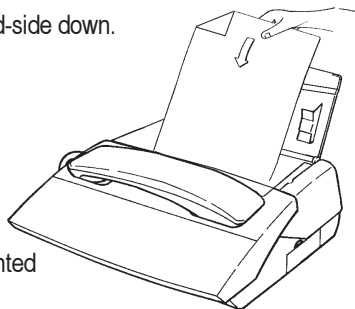

Fax answering machine

● For printing faxes stored in the memory (confidential faxes, no paper in the tray, etc.)





- LED next to the STOP key is flashing and the LCD shows how many faxes are stored in the memory.
- Insert paper into the paper tray.
- Press the START/KOPIE key.
- If a fax contains more than one page, you can decide while the first page is being printed whether the remaining pages should be printed or not. If you wish to delete the remaining pages from the memory, press STOP and confirm the command with START/KOPIE.

Telephone answering machine

● Recording your message

- Press the MENU key, then the ANSAGE key.
- Lift the handset and record your message.

● Listening to messages

- The LED next to play key  is flashing and the LDC shows how many new messages have been stored.
- Press the play key ; the messages are played back to you.
- Press the forward key  to listen to the next message.
- Press the return key  to listen to the previous message.

● Deleting messages

- Press the delete key DEL, messages are deleted.



Choosing the mode of reception

1-Telephone mode



Use this mode if you seldom receive faxes.

- When the T-Fax 307PA rings, pick up the handset : you can talk if it is a voice call. If you hear a fax tone, press the START key and your machine will receive the fax automatically.

2-Fax - Telephone mode



Use this mode if you receive many faxes and you do not want to be disturbed when the fax machine rings.

- When you receive a call, your T-Fax 307PA will answer automatically, without ringing. If it is a fax machine calling, your machine goes into fax receive mode. If it is a voice call, your T-Fax 307PA rings in order to inform you, while your caller hears a pre-recorded greeting, requesting him/her to remain on the line until you answer.

3-Answering mode



Use this mode when you are out, or when you do not want to miss any faxes or phone calls.

- When a call arrives, the machine switches to the appropriate mode: If the call is a fax, it will be received automatically. If it is a voice call, the caller can leave a message on the answering machine.

Copying

- Make a photocopy on normal paper.
- Insert paper into the paper tray.
- Insert the document to be copied in the document feeder, printed-side down.
- Press the START/KOPIE key.

Printing the function list

- There must be paper in the paper tray:
 - Press the **?** key (24), function list will be printed automatically.

or

 - Press the MENU key, then "5", then "1".
 - Press the START/KOPIE key to confirm.



GERMAN	ENGLISH
ABFRAGECODE	REMOTE CODE
ABHOEREN	LISTENING
AENDERN	MODIFY
AMTSKENNZEI	PREFIX
ANKOMMENDER RUF	INCOMING CALL
ANRUFBEANTWORTER	ANSWERING DEVICE
ANSAGE	OUTGOING MESSAGE
ANSAGE-TYP	MESSAGE TYPE
ANSCHLUSSART	NETWORK TYPE
AUFSPRECHEN	RECORD
AUFTRAEGE	COMMANDS
AUFTRAGSLIST	COMMAND LIST PRINTING
AUS	OFF
AUSFUEHREN	PERFORM
AUSDRUCKE	PRINTOUTS
BERUECKSICHTIGT	TAKEN INTO CONSIDERATION
BESTAETIGEN	CONFIRM
CHIP WECHSELN	CHANGE CHIP
DATUM EINGEBEN	ENTER DATE
DATUM/ZEIT	DATE AND TIME
DATUM PRUEFEN	CHECK DATE
DOK DRUCKEN	PRINT DOCUMENT
DOK EINLEGEN	INSERT PAGE
DOKUMENT BEREIT	DOCUMENT READY
DOK ZUM ABRUF	DOCUMENT FOR POLLING
DRUCKERDECKEL	PRINTER COVER
EIN	ON
EINGABE AKZ	ENTER PREFIX
EINSTELLUNG	SET-UP
EINZUG	SCANNING
EMPFAENGER	RECIPIENT
EMPFANGABRUF	RX POLLING
FARBAND PRUEFEN	CHECK RIBBON
FAX-JOURNALE	LOGS
FAX LOESCHEN	DELETE FAX
FERNABFRAGE	REMOTE CONTROL
FREISPRECHEN	HANDS FREE
FUNKTIONEN	FEATURES
FUNKTIONSMENUE	FEATURES MENU
HAUPTANSCHLUSS	PSTN
HOERER ABHEBEN	LIFT RECEIVER
IM FEHLERFALL	IN CASE OF FAILURE
INFO AUFSPRECHEN	RECORD MEMO
IWV	PULSE DIALLING
KAPAZITAET	RIBBON CAPACITY
KEINE CHIPKARTE	NO CHIP
KENNUNG	ID
KW-NR	MEMORY NUMBER
LAENGE NUMMER	LENGTH OF NUMBER
LAUTLOS	SILENT
LAUTHOREN	LOUDSPEAKER ON



LEITUNG BELEGT	LINE OCCUPIED
LOESCHEN	DELETE
MELODIE	MELODY
MFV	TONE DIALLING
MIKROFON AUS MIT	MICRO OFF WITH
MIT RUFNUMMER	WITH NUMBER
MITH. AUS	LOUDSPEAKER OFF
MITH. EIN	LOUDSPEAKER ON
NACHRICHT NAME	MESSAGE NAME
NAME EINGEBEN	ENTER NAME
NAME/LOGO	NAME/LOGO
NEBENSTELLE	PABX
NICHT VORHANDEN	NOT AVAILABLE
NUMMER	FAX NUMBER
NUMMER EINGEBEN	ENTER NUMBER
NUR HINWEIS OHNE	ONLY MESSAGE, NO RECORDING WITHOUT
PAPIERENDE	NO PAPER
PAPIER EINLEGEN	OUT OF PAPER
PAPIERSTAU	PAPER JAM
PARAMETER LISTE	PARAMETERS LIST
PAUSE	PAUSE
PIN CODE	PIN CODE
RUFNUMMER	NUMBER
RUFSIGNALE	NUMBER OF RINGS
SEITENANZAHL	NUMBER OF PAGES
SENDEABRUF	TX POLLING
SENDEBERICHT	TRANSMISSION REPORT
SONDERFUNKT	EXTRA FEATURES
SPEICHER VOLL	MEMORY FULL
START DRUECKEN	PUSH START
TELEFONBUCH	DIRECTORY
UEBERHITZUNG	OVERHEATING
UHRZEIT EINGEBEN	ENTER TIME
VIP CODE	VIP CODE
WAHLVERFAHR	DIALLING TYPE
WAHLWIED. LEER	NO REDIAL
WARTEN	WAIT
WECKER	ALARM CLOCK
WIEDERGABE	PLAY MESSAGE
ZEITV SENDEN	DELAYED TRANSMISSION



QUICK USER GUIDE TO CUT OFF

Herausgeber:
Deutsche Telekom AG

Änderungen vorbehalten.
M Nr 40 158 051 EA
Stand: 06-99

LU 23227369-6.D



DOKUMENT OHNE VERTRAGSCHARAKTER