

INSTALLATION

Anschlüsse

- Schließen Sie den Stecker der Hörschnur an das Faxgerät (1) an.
- Stecken Sie den kleinen Stecker des Telefonkabels in die Steckdose (2) des Gerätes und das andere Ende in die Telefonsteckdose an der Wand.
- Stecken Sie den kleinen Stecker des Netzteils am Gerät (3) ein, das andere Ende in die Netzsteckdose.

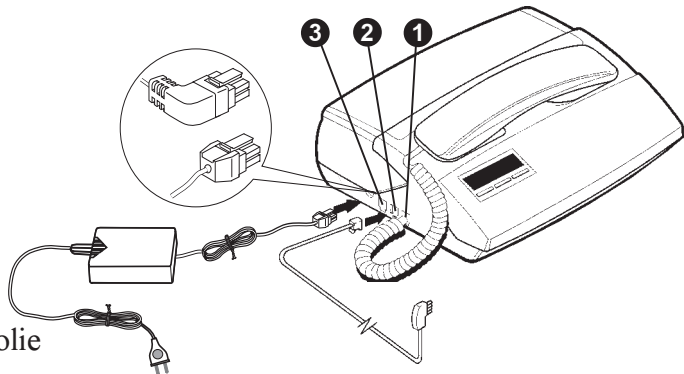

Druckfolie

- Öffnen Sie den vorderen (4) und hinteren (5) Gehäusedeckel.
- Setzen Sie die Druckfolie (ohne den Klebestreifen zu entfernen) mit der dicken Rolle auf das rechte Ende der Federachse im Gehäusesitz (6).
- Entfernen Sie den Klebestreifen.
- Setzen Sie die leere Rolle in ihre Halterung (7).
- Nehmen Sie die Abdeckung (8) der Chipkarte heraus.

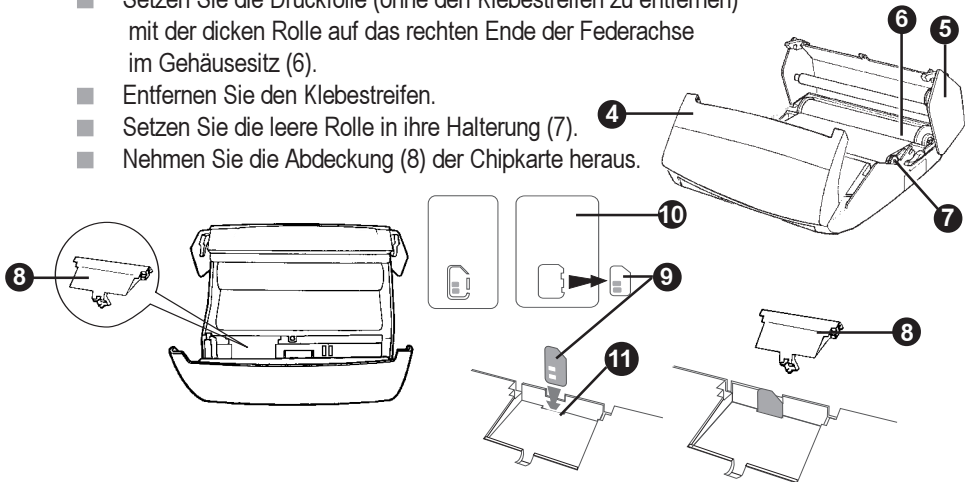

- Lösen Sie die kleine Chipkarte (9) (vorgestanzt) aus der Druckfolien-Karte (10).
- Setzen Sie die neue Chipkarte (9) in den Schlitz (11) ein. Der Chip muß zu Ihnen zeigen und die abgeschnittene Ecke muß sich rechts oben befinden.
- Schließen Sie die Abdeckung (8) der Chipkarte.
- Schließen Sie den hinteren (5) und anschließend den vorderen Gehäusedeckel (4).

Papier

- Öffnen Sie den Papiervorratsdeckel (12).
- Ziehen Sie die Papierstütze heraus.
- Legen Sie den Papierstapel (bis zu 30 Seiten) zwischen die Dokumentenführung (13).
- Stellen Sie die linke Dokumentenführung auf die Papierbreite ein (13).
- Drücken Sie den Schieber (14) nach vorne, um den Papierstapel in den Papierschacht des Gerätes einzuführen.
- Heben Sie die Dokumentenstütze (15) an.

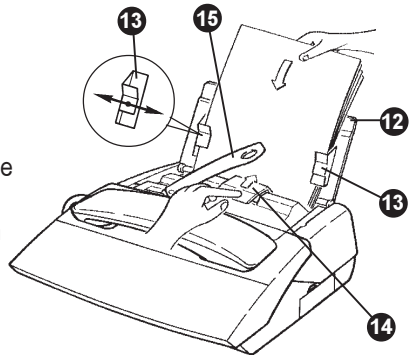

Fax

● Fax senden

- Dokument(e) mit der Schriftseite nach unten in den Dokumenteneinzug einlegen.
- Wählen Sie die Rufnummer des Empfängers.
- Drücken Sie auf START/KOPIE.

● Fax empfangen

- Zum Faxempfang muß sich Papier im Fach befinden.
- Ankommende Faxnachrichten werden direkt ausgedruckt.

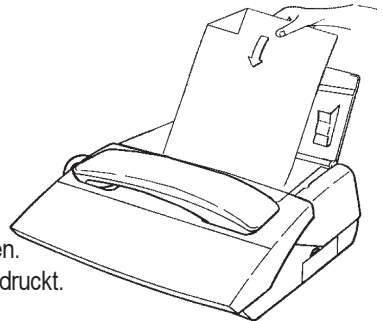



Anpassung an Ihre Bedürfnisse

Die Auswahl der drei möglichen Betriebsarten erfolgt mit Taste BETRIEBSART (20)

1-Telefonmodus

Benutzen Sie diesen Modus, wenn Sie nur gelegentlich Faxnachrichten empfangen.

- Wenn Ihr T-Fax 307P klingelt, heben Sie den Hörer ab und führen das Gespräch. Handelt es sich um einen Anruf eines Faxsenders, so drücken Sie auf START/KOPIE und das T-Fax 307P empfängt automatisch die Faxnachricht.

2-Fax / Telefonmodus

Benutzen Sie diesen Modus, wenn Sie viele Faxnachrichten empfangen und nicht durch das Klingeln gestört werden wollen.

- Beim Anruf schaltet sich das T-Fax 307P selbsttätig an die Leitung und prüft ob es sich um einen Faxsender handelt. Ist dies der Fall, wird automatisch auf Faxempfang umgeschaltet. Ist es ein Telefonanruf, so klingelt das Telefon ihres T-Fax 307P und der Anrufende hört solange Hinweistöne, bis Sie den Hörer Ihres T-Fax 307P abheben.

3-Faxmodus

Benutzen Sie diesen Modus, wenn Sie Ihr T-Fax 307P zum reinen Faxbetrieb benötigen und das integrierte Telefon nur gelegentlich für abgehende Gespräche nutzen wollen.

- In dieser Betriebsart muß stets Papier im Papierschacht eingelegt sein. Beim Anruf schaltet sich das T-Fax 307P nach der eingestellten Rufzahl immer als Faxempfänger an die Leitung. Durch Abheben des Hörers kann die Verbindung **nicht** übernommen werden.

Kopieren

- Machen Sie Ihre persönlichen Fotokopien auf Normalpapier.
- Legen Sie Papier in das Papierfach.
- Das zu kopierende Dokument mit der Schriftseite nach unten in den Dokumenteneinzug einlegen.
- Drücken Sie auf START/KOPIE.

Funktionsmenü ausdrucken

- Drücken Sie die Taste  (23)
- Das Funktionsmenü wird direkt ausgedruckt.

Alternative:

- Drücken Sie auf die MENU-Taste, dann Taste «5», dann Taste «1».
- Drücken Sie auf START/KOPIE, um den Ausdruck zu starten.



KURMA

Bađlantý

- Ahizenin fişini faks (1) takýn.
- Telefon kablosunun küçük fişini faks (2) ve diđer ucunu da duvardaki telefon prizine takýn.
- Cereyan kablosunun küçük fişini faks (3) ve büyük fişini cereyan prizinetakýn.

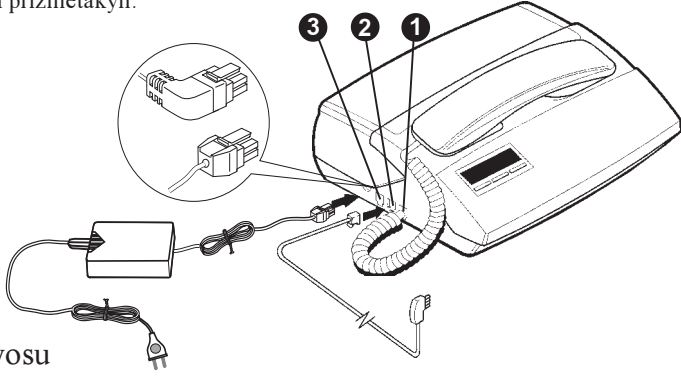

Baský folyosu

- Faksýn ön kapađýný (4) ve arka kapađýný (5) açýn.
- Baský folyosunu, yapýþkan þeridi çýkartmaksýzýn kalýn rulo yaylý milin sađ ucu üzerinde olacak þekilde kasanýn yatađýna (6) yerleþtirin
- Yapýþkan þeridi çýkartýn.
- Boþ ruloyu yatađýna (7) yerleþtirin.
- Chip kartýnýn kapađýný (8) çýkartýn.

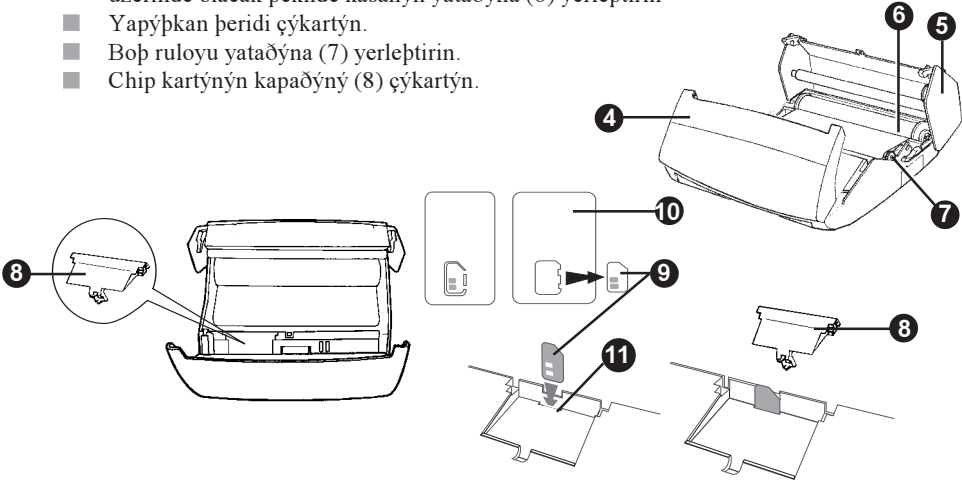

- Chip kartýný (9) (zýmbaly) baský folyolu karttan (10) çýkartýn .
- Yeni chip kartýný (9) oyuda (11), chip size bakacak ve kesik köþe sađ üst tarafa olacak þekilde yerleþtirin.
- Kapađý (8) iterek tekrar baþtaki pozisyonuna getirin.
- Faksýn arka kapađýný (5) ve daha sonra da ön kapađýný (4) kapatýn.

Kađýt

- Kađýtkutusunun kapađýný (12) açýn.
- Kađýdýn destek kolunu dýþarý çekin.
- Kađýt demetini (30 sayfaya kadar) kađýt yoluna (13) yerleþtirin.
- Kađýt yolundaki sol ayar sürgüsünü kađýt geniþliðine (13) ayarlayýn.
- Kađýt demetini faksýn kađýt oyuduına sürmek için sürgüyü (14) itin.
- Fotokopilerin yere düþmemesi için kađýt destek kolunu (15) yukarý kaldýrýn.

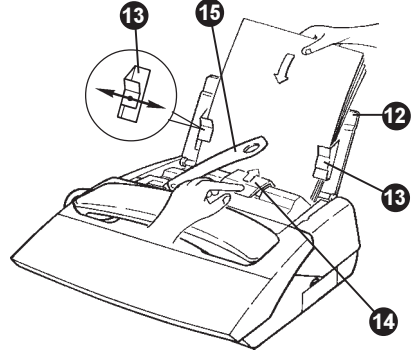

Faks

- *Faks göndermek için*
 - Kađýdý, yazýlý tarafý alta gelecek þekilde kađýt yoluna yerleþtirin.
 - Alýcýnýn numarasýný çevirin.
 - "START/KOPIE" tuþuna basýn.
- *Faks almak için*
 - Kađýt kutusunda kađýt olduðu zaman, gelen faksler otomatik olarak kađýda basýlýr

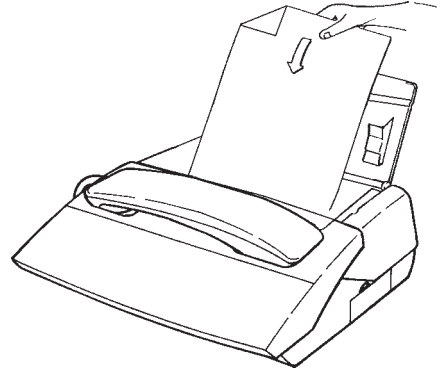

Ýhtiyaçlarýnýza göre ayarlama

1. Telefon modu



Size gelen fakslarýn sayýsý fazla deðilse bu modu kullanýn.

- Faksýnýz T-Fax 307P'nýn zili çaldýđý zaman, ahizeyi kaldýrýn görüpün.
- Ahizeyi aldýđýnýzda faks sinyali duymanýz halinde,
- START/KOPIE tuþuna basýn ve T-Fax 307P'nýz gelen faksý otomatik olarak alýr.

2. Fax-Telefon modu



Fazla faks gelmesi ve zil sesinden rahatsýz olmak istememeniz halinde bu modu kullanýnýz

- Faksýn zili çaldýđý zaman, gelenin telefon deðil de faksolmasý halinde, T-Fax 307P'nýz otomatik olarak faks alma moduna geçer. Faksýn zili çaldýđý zaman gelenin telefon olmasý halinde, Gelenin telefon T-Fax 307P'nýzýn zili çalar ve arayan kiþi, siz ahizeyi kaldýrýncaya kadar "Einen Moment bitte", yani "lütfen biraz bekleyin" þeklinde bir not mesajý duyar.

Fotokopi

- Özel fotokopilerinizi normal kađýda yapýn
- Kađýđý kađýt kutusuna koyun.
- Fotokopi çekilecek kađýđý yazýlý tarafý alta gelecek þekilde kađýt yoluna koyun.
- "START/KOPIE" tuþuna basýnýz

Fonksiyon menüsünü yazdırmak

- Önce "MENU" tuþuna ve daha sonra 5'e daha sonra da 1'e basýn.
- Teyit etmek için "START/KOPIE" tuþuna basýn.

ALMANCA	TÜRK
AENDERN	DEĞİSTİRMEK
AMTSKENNZEI	ALAN KODU
ANSCHLUSSART	SEBEKE TİPİ
AUFTRAEGE	MENÜ
AUFTRAGSLIST	LISTE BASIMI
AUS	KAPALI
AUSFUEHREN	YERİNE GETİRMEK
AUSDRÜCKE	BASKI
BESTAETIGEN	ONAYLAMAK
CHIP WECHSELN	ÇİPİ DEĞİSTİRİNİZ
DATUMEINGEBEN	TARİH GİRİŞİ
DATUM/ZEIT	TARİH VE SAAT
DOK DRUCKEN	KAGIDA KAYDETMEK
DOK EINLEGEN	KAGIT KOYUNUZ
DOKUMENT BEREIT	KAGIT HAZIR
DOC ZUM ABRUF	YOLLANAN KAGIT
DRUCKERDECKEL	BASKI KAPAGI
EIN	ACIK
EINSTELLUNG	AYAR
EMPAENGER	ALICI
FARBAND PRUEFEN	SERİT KONTROLÜ
FAX-JOURNALE	RAPOR
FUNKTIONEN	FONKSİYON
FUNKTIONENSMENU	MENÜ
HAUPTANSCHLUSS	ANA BAĞLANTI
IMFEHLERFALL	HATA HALİNDE
IWV	ANALOJİK SİSTEM
KAPAZITAET	KAPASİTE
KEINE CHIPKARTE	ÇİP KARTI YOK
KENNUNG	NUMARA GÖSTER
KW-NR	HAFİZA GİRİŞİ
KURZWAHL6NR	KISA ARAMA
LAENGE NUMMER	NUMARA UZUNLUĞU
LAUTHOERN	SESLİ DİNLEMİYİ ACMA
LAUTLOS	ZİLSİZ
LOESCHEN	SİLMEK
MELODIE	MELODİ
MFV	ÇOK FREKANSLI SİSTEM
MIT	İLE
NAME	İSİM
NAME EINGEBEN	İSİM GİRİŞİ (KAYDET)
NAME/LOGO	İSİM/AMBLEM
NEBENSTELLE	DAHİLİ NUMARA
NUMMER	NUMARA
NUMMER EINGEBEN	NUMARAYI GİRİŞİ
OHNE	YOK
PAPIERENDE	KAGIT YOK
PAPIER EINLEGEN	KAGIT KOY
PAPIERSTAU	KAGIT SIKISTI
RUFNUMMER	ARANAN NUMARA
RUFSIGNALE	ZİL TİPİ (SAYISI)
SEITENANZAHL	SAYFA SAYISI
SENDEBRUF	FAKS ALMA
SENDEBERICHT	BAGLANTI RAPORU
SONDERFUNKT	EKSTRA FONKSİYON
SPEICHER VOLL	HAFİZA DOLU
(STOP)GEDRUECKT	İPTAL ÇALIŞTIR
TELEFONBUCH	TELEFON REHBERİ
UEBERHITZUNG	ASIRI İSİNMA
UEBERTRAG	ARAMA
UHRZEIT EINGEBEN	SAATI GİRİŞİ
WAHLVERFAHR	BAGLANTI TİPİ
WARTEN	BEKLEYİNİZ
WECKER	ALARM SAAT
ZEITV SENDEN	ZAMANLI ARAMA

INSTALLATION

Connections

- Plug the handset cord into the fax machine (1).
- Plug the telephone cord into the connector (2) on the machine and the other end to the telephone socket on the wall.
- Plug the power supply unit into the fax machine (3) and the other end to the main power supply.

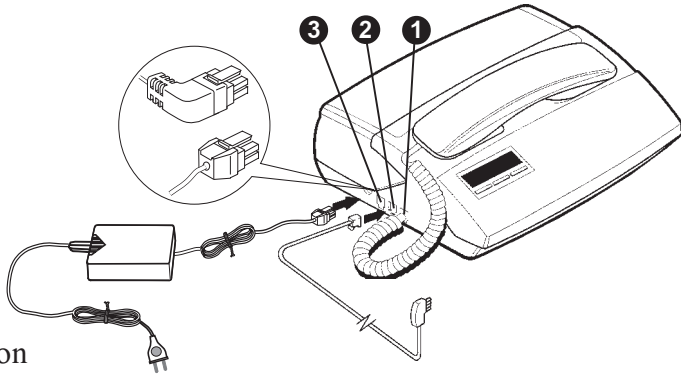

Ink ribbon

- Open the front (4) and the back (5) covers of the housing.
- Place the ink ribbon in its mounting (6) without removing the adhesive tape, with the large roll at the right end of the spring-loaded axel.
- Remove the adhesive tape.
- Place the empty roll in its mounting (7).
- Remove the cover (8) of the chip card.

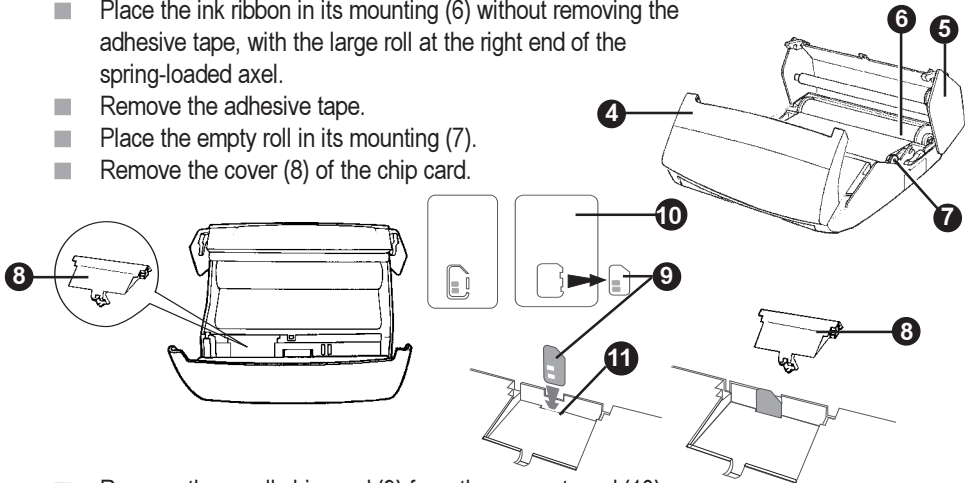

- Remove the small chip card (9) from the support card (10).
- Insert the new chip card (9) in the slot (11) with the chip facing towards you and cut-off corner top right.
- Replace the cover (8).
- Close the back cover (5), then the front cover (4).

Paper

- Open the paper tray cover (12).
- Pull up the paper supporting bracket.
- Put the paper (up to 30 pages) between the paper guides (13).
- Adjust the left paper guide (13) to the paper width.
- Push the slider (14) forward to feed the paper into the paper tray.
- Pull up the document supporting bracket (15) to ease the collection of printed pages.

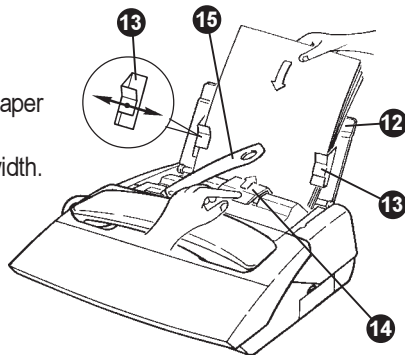

Fax

- *Sending a fax*
 - Insert the document into the document feeder, printed-side down.
 - Dial the number.
 - Press the START key. The machine scans and stores the document, then sends it.
- *Receiving a fax*
 - There must be paper in the tray
 - Incoming faxes will be printed automatically.

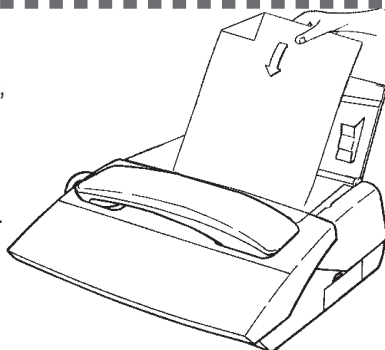



Choosing the mode of operation

1-Telephone mode

Use this mode if you seldom receive faxes.

- When the T-Fax 307P rings, pick up the handset : you can talk if it is a voice call. If you hear a fax tone press the START key and your machine will receive the fax automatically.

2-Fax - Telephone mode

Use this mode if you receive many faxes and you do not want to be disturbed when the fax machine rings.

- When you receive a call, your T-Fax 307P will answer automatically, without ringing. If it is a fax machine calling, your machine goes into fax receive mode. If it is a voice call, your T-Fax 307P rings in order to inform you, while your caller hears pre-recorded beeps, requesting him/her to remain on the line until you answer.

Copyring

Make a photocopy on normal paper.

- Insert paper into the paper tray.
- Insert the document to be copied in the document feeder, printed-side down.
- Press the START/KOPIE key.

Printing the function list

There must be paper in the paper tray:

- Press the  key (23), function list will be printed automatically.
- or
- Press the MENU key, then "5", then "1".
- Press the START/KOPIE key to confirm.



GERMAN	ENGLISH
AENDERN	MODIFY
AMTSKENNZEICHEN	PREFIX
ANSCHLUSSART	TYPE OF CONNECTION
AUFTRAEGE	COMMANDS
AUFTRAGLISTE	PRINTING COMMAND LIST
AUS	OFF
AUSFUEHREN	PERFORM
AUSDRUCKE	PRINTOUTS
BERUECKSICHTIGT	TAKEN INTO CONSIDERATION
BESTAETIGEN	CONFIRM
CHIP WECHSELN	CHANGE CHIP
DATUM EINGEBEN	ENTER DATE
DATUM/ZEIT	DATE AND TIME
DOK DRUCKEN	PRINT DOCUMENT
DOK EINLEGEN	INSERT DOCUMENT
DOKUMENT BEREIT	DOCUMENT READY
DOK ZUM ABRUF	DOCUMENT FOR POLLING
DRUCKERDECKEL	PRINTER COVER
EIN	ON
EINGABE AKZ	ENTER PREFIX
EINSTELLUNG	SET-UP
EMPFAENGER	RECIPIENT
EMPFANGABRUF	RX POLIING
FARBAND PRUEFEN	CHECK RIBBON
FAX-JOURNALE	LOGS
FUNKTIONEN	FEATURES
FUNKTIONSMENUE	FEATURES MENU
HAUPTANSCHLUSS	PSTN
IM FEHLERFALL	IN CASE OF FAILURE
IWV	PULSE DIALLING
JOURNALE	TRANSMISSION LOGS
KAPAZITAET	CAPACITY
KEINE CHIPKARTE	NO CHIP CARD
KENNUNG	ID
KW-NR	MEMORY NUMBER
KURZWAHL-NR	ABBREVIATED NUMBER
LAENGE NUMMER	LENGTH OF NUMBER
LAUTHOEREN	LOUDSPEAKER ON
LAUTLOS	SILENT
LOESCHEN	DELETE
MELODIE	MELODY
MFV	TONE DIALLING
MIT	WITH
NAME	NAME
NAME EINGEBEN	ENTER NAME
NAME/LOGO	NAME/LOGO
NEBENSTELLE	PABX
NUMMER	FAX NUMBER
NUMMER EINGEBEN	ENTER NUMBER
OHNE	WITHOUT
PAPIERENDE	NO PAPER



PAPIER EINLEGEN	OUT OF PAPER
PAPIERSTAU	PAPER JAM
RUFNUMMER	NUMBER
RUFSIGNALE	NUMBER OF RINGS
SEITENANZAHL	NUMBER OF PAGES
SENDEABRUF	TX POLLING
SENDEBERICHT	TRANSMISSION REPORT
SONDERFUNKT	EXTRA FEATURES
SPEICHER VOLL	MEMORY FULL
(STOP) GEDRUECKT	STOP ACTIVATED
TELEFONBUCH	DIRECTORY
UEBERHITZUNG	OVERHEATING
UEBERTRAG	TRANSMISSION
UHRZEIT EINGEBEN	ENTER TIME
WAHLVERFAHR	DIALLING TYPE
WARTEN	WAIT
WECKER	ALARM CLOCK
ZEITV SENDEN	DELAYED TRANSMISSION



QUICK USER GUIDE TO CUT OFF

Herausgeber:
Deutsche Telekom AG

Änderungen vorbehalten.
MNR 40 158 047 EA
Stand: 06-99

