

Das T-Fax 362 PC

Das Multitalent für Ihren PC.
Komfortabel und zuverlässig
faxen, drucken, scannen und
kopieren.



Deutsche
Telekom



Verbraucherschutz

Seit dem 1. Januar 1996 müssen alle in der Europäischen Union in den Handel gebrachten Geräte die sogenannte "CE-Norm" erfüllen, die in erster Linie dem Verbraucherschutz dient. Natürlich erfüllt Ihr neuer T-Fax 362 PC die zugrundeliegenden einschlägigen und gegebenenfalls anwendbaren Richtlinien und trägt das CE-Zeichen.

Rücknahme

Wenn Ihr Gerät in ein paar Jahren ausgedient hat, werfen Sie es bitte nicht einfach auf den Müll, sondern bringen Sie das Altgerät wieder zu uns zurück. Die Deutsche Telekom AG nimmt im Rahmen der "Recycling Initiative" die alten Geräte zurück und führt sie der Wiederverwertung zu. Denn viele Bestandteile des Gerätes können als Grundstoffe für die Produktion neuer Geräte benutzt werden und sollten nicht auf der Mülldeponie landen! Rund 80% der Materialien sind wiederverwertbar - die übrigen "Reststoffe" entsorgen wir umweltgerecht.

Die Deutsche Telekom AG erfüllt damit schon heute die Vorgaben der geplanten "Elektronik-Schrott-Verordnung", in der die Rücknahme und Wiederverwertung elektrischer Geräte und elektronischer Bauteile verbindlich vorgeschrieben wird.

Warenzeichen

Adobe Photoshop® und Adobe PageMaker® sind eingetragene Warenzeichen der Adobe Corporation.

Centronics® ist ein eingetragenes Warenzeichen der Centronics Data Computer Corporation.

IEEE™ ist ein Warenzeichen des Institute of Electrical and Electronics Engineers, Inc.

Microsoft® und Windows® sind eingetragene Warenzeichen der Microsoft Corporation.

PhotoFinish™ ist ein Warenzeichen der Zsoft Corporation.

WordScan™ ist ein Warenzeichen der Caere Corporation.

Andere Produkt- und Markennamen können Warenzeichen oder eingetragene Warenzeichen der entsprechenden Hersteller sein.

Inhaltsverzeichnis

Kapitel 1	Einleitung	1-1
	Willkommen.....	1-2
	Merkmale des T-Fax 362 PC.....	1-3
	Leistungsmerkmale der Farbdruck-Funktion.....	1-4
	Leistungsmerkmale der Normalpapierfax-Funktion.....	1-5
	Leistungsmerkmale der Scanner-Funktion.....	1-6
	Leistungsmerkmale der Kopier-Funktion.....	1-7
	Verwendung des T-Fax 362 PC mit dem T-Fax 362 PC-	
	Software für Windows.....	1-8
	Zubehör und Ausrüstung.....	1-9
	Tintenpatronen und Tintentanks.....	1-9
	Spezialpapier.....	1-10
	Fotoausrüstung.....	1-10
	Wichtige Sicherheitshinweise.....	1-11
	Zu Ihrer Dokumentation.....	1-14
	Zu dieser Bedienungsanleitung.....	1-14
	Zeichenerklärung.....	1-15
	Kundendienst.....	1-16
Kapitel 2	Einrichten Ihres T-Fax 362 PC	2-1
	Wahl des Aufstellungsortes Ihres T-Fax 362 PC.....	2-3
	Auspacken Ihres T-Fax 362 PC.....	2-5
	Ist der Lieferumfang vollständig?.....	2-5
	Entfernen der Transportsicherungen.....	2-8
	Machen Sie sich mit dem T-Fax 362 PC vertraut.....	2-11
	Vorderansicht.....	2-11
	Rückansicht.....	2-12
	Das Bedienfeld.....	2-13
	Sonderfunktionstasten.....	2-15
	Papierführung und Patronenhalter.....	2-16
	Einrichten des T-Fax 362 PC.....	2-17
	Anbringen der Komponenten.....	2-17
	Anbringen der Dokumentablage.....	2-17
	Anbringen der Dokumentablage für eingelesene	
	Dokumente.....	2-18
	Anbringen der Verlängerung des Ausgabefaches....	2-19
	So schließen Sie Ihr T-Fax 362 PC an Ihren PC an...	2-20
	Anschluß der Telefonleitung.....	2-21
	Anschluß eines externen Telefons oder eines	
	Anrufbeantworters.....	2-22

Anschlüsse	2-23
Auswahl und Installation der Tintenpatrone.....	2-25
Hinweise zum Gebrauch und zur Pflege von	
Tintenpatronen	2-25
Auswahl der zu benutzenden Tintenpatrone	2-27
Installieren der Tintenpatrone	2-29
Lagerung von Tintenpatronen	2-34
Auswahl und Einlegen der Druckträger	2-35
Auswahl der Druckträger	2-35
Normale Druckträger	2-35
Druckträger	2-36
Der bedruckbare Bereich.....	2-38
Normale und Spezialdruckträger	2-38
Umschläge	2-39
Einstellen des Papierführungshebels	2-40
Einlegen von Druckträgern	2-42
Einlegen von Druckträgern in den automatischen	
Dokumenteinzug	2-43
Einlegen von Druckträgern in den	
Einzelblatteinzug	2-47
Verwendung spezieller Druckträger.....	2-48
Drucken auf hochauflösendem Papier HR-101	2-48
Drucken auf Druckstoff FS-101	2-50
Verwendung der Dokumentstützen beim Drucken	
mit den IH-225N Tintenpatronen	2-51
Hinweise zur Eingabe von Absenderinformationen	
in das T-Fax 362 PC	2-52
Eingabehinweise	2-53
Eingabe eines Namens.....	2-53
Bearbeitung Ihrer Eingabe	2-55
Eingabe der Absenderinformationen.....	2-56
Bearbeitung der Absenderinformationen.....	2-58
Wählen über eine Nebenstellenanlage	2-59
Speichern von Nebenstellenbetrieb und Art	
der Amtsholung unter der R-Taste	2-59
Einstellungen des T-Fax 362 PC	2-61
Liste der Einstellungen.....	2-61
Allgemeine Einstellungen	2-62
Sendeeinstellungen	2-63
Empfangseinstellungen	2-65
Einstellungen für die atomatischen	
Wahlverfahren	2-67
Andere Einstelloptionen.....	2-67
Die Geräteeinstellungen des T-Fax 362 PC	2-68

	Zugriff auf die Geräteeinstellungen T-Fax 362 PC..	2-71
	Zugriff auf die Einstellungen der Option LAUTSTÄRKE EINST (F/T-RUFLAUTST., LAUTST. TASTATUR, LAUTST. SIGNAL, LAUTST. MONITOR).....	2-71
	Zugriff auf die Einstellungen F/T-RUFTON und PAPIERAUSWAHL	2-72
	Einstellen der RSD-Funktion	2-74
	Probelauf des T-Fax 362 PC.....	2-76
Kapitel 3	Senden und Empfangen von Dokumenten.....	3-1
	Sendevorbereitungen	3-3
	Auflösung.....	3-3
	Einstellen der Auflösung.....	3-3
	Kontrast	3-4
	Einstellen des Einlesekontrasts	3-4
	Senden von Dokumenten	3-6
	Vorbereiten der Dokumente.....	3-6
	Manuelles Senden	3-7
	Speichersendung	3-8
	Abbrechen einer Sendung	3-10
	Automatische Wahlverfahren.....	3-11
	Speichern von Zielwahlnummern.....	3-12
	Verändern einer Zielwahlnummer/eines Zielwahlnamens	3-14
	Speichern von Kurzwahlnummern.....	3-17
	Verändern von unter Kurzwahl Tasten gespeicherten Nummern und Namen.....	3-19
	Benutzen der Zielwahl oder Kurzwahl	3-22
	Automatische Wahlwiederholung	3-24
	Abbrechen der automatischen Wahlwiederholung	3-25
	Wahlwiederholung mit manuellem Senden	3-25
	Rundsenden.....	3-26
	Gruppenwahl	3-28
	Einrichten von Gruppen für die Gruppenwahl.....	3-28
	Benutzen der Gruppenwahl.....	3-31
	Programmiertes Senden.....	3-32
	Senden anderer Dokumente während das T-Fax 362 PC auf programmiertes Senden eingestellt ist..	3-32
	Bei einem Stromausfall	3-32
	Ausländische Rufnummern	3-33
	Eingabe von Pausen.....	3-33
	Benutzen des Tonwahlverfahrens (temporär) bei einem Telefonanschluß mit Impulswahlverfahren	3-34

	Empfangen von Dokumenten.....	3-35
	Einstellen des Empfangsmodus.....	3-37
	Dokumente und Anrufe automatisch empfangen:	
	Der Modus FAX/TEL.....	3-38
	Dokumente manuell empfangen:	
	Der Modus MANUELLER EM	3-40
	Dokumente automatisch empfangen:	
	Der Modus AUTOM. EMPFANG	3-41
	Einen Anrufbeantworter verwenden:	
	Der Modus ANRB/FAX SCHALT	3-41
	Verwenden des T-Fax 362 PC mit einem	
	Anrufbeantworter	3-42
	Displaymeldungen während des Speicherempfangs	3-43
	Ausdruck eines Dokuments aus dem Speicher.....	3-44
	Empfangen von Dokumenten während gleichzeitig	
	gespeichert, kopiert oder gedruckt wird.....	3-45
Kapitel 4	Einlesen von Dokumenten und Erstellen von Kopien ...	4-1
	Einlesen von Dokumenten	4-2
	Arten von Dokumenten, die eingelesen werden	
	können	4-2
	Effektive Bildgröße.....	4-4
	Einlegen des Dokuments	4-5
	Hinzufügen von Seiten zu dem Dokument im	
	automatischen Dokumenteinzug (ADF).....	4-7
	Probleme mit mehrseitigen Dokumenten.....	4-8
	Erstellen von Kopien	4-9
Kapitel 5	Drucken von Ihrem PC aus.....	5-1
	Papierhandhabung	5-2
	Auswahl des Papiers	5-2
	Umschläge bedrucken.....	5-2
	Ratschläge zum Farbdruck.....	5-6
	Auswahl des Papiers und anderer Druckträger.....	5-6
	Verstehen der Fähigkeiten Ihrer Anwendung.....	5-6
	Verstehen des Bildschirms und der Farben Ihres PC...	5-7
	Optimieren der Druckgeschwindigkeit.....	5-8
	Kontrolle der Druckkosten	5-9
Kapitel 6	Fehlersuche	6-1
	Wenn Sie das Problem nicht lösen können.....	6-3
	Häufig auftretende Probleme	6-4
	Papierstau.....	6-6
	Papierstau im automatischen	
	Dokumenteinzug (ADF).....	6-6
	Stau im Dokumenteinzug	6-8

	Druckprobleme.....	6-9
	Probleme mit der Druckqualität	6-14
	Probleme mit dem Farbdruck	6-16
	Probleme mit dem Nachlegen von Papier in das Einlegefach vom T-Fax 362 PC.....	6-19
	Sende- und Empfangsprobleme	6-22
	Sendeprobleme	6-22
	Empfangsprobleme	6-24
	Probleme in Kombination mit einem Telefon.....	6-27
	Kopierprobleme	6-28
	Andere Probleme	6-29
	Fehlernummern, -meldungen und Lösungen	6-30
Kapitel 7	Pflege Ihres T-Fax 362 PC.....	7-1
	Reinigen des T-Fax 362 PC	7-2
	Reinigen der Außenteile	7-2
	Reinigen des Geräteinnern	7-2
	Die Tintenpatronen	7-4
	Testdruck.....	7-4
	Reinigen und Prüfen des Druckkopfes der Tintenpatrone	7-5
	Wann die Tintenpatrone ersetzt werden muß.....	7-6
	Die Tintenpatrone ersetzen	7-8
	Einen Tintentank in einer Fax-Tintenpatrone IH-215N ersetzen.....	7-13
	Transport des T-Fax 362 PC	7-17
Anhang A	Spezifikationen.....	A-1
	Allgemeines	A-2
	Normalpapierfax	A-4
	Kopierer	A-5
	Drucker	A-6
	Druckbereich: Papier	A-7
	Druckbereich: Umschläge.....	A-8
	Scanner	A-10
	Dokumentformate	A-11
	PC-Schnittstelle.....	A-12
	T-Fax 362 PC-Software für Windows	A-12
	Gerantieerklärung	A-13
Glossar	G-1
Index	I-1

Kapitel 1

Einleitung

Dieses Kapitel stellt Ihnen Ihr T-Fax 362 PC vor und beschreibt seine Hauptmerkmale. Es werden auch Angaben zu den Druckträgern und -patronen gemacht, die Sie mit Ihrem T-Fax 362 PC verwenden können.

- ❑ Willkommen 1-2
- ❑ Merkmale des T-Fax 362 PC..... 1-3
 - Leistungsmerkmale der Farbdruck-Funktion..... 1-4
 - Leistungsmerkmale der Normalpapierfax-Funktion .. 1-5
 - Leistungsmerkmale der Scanner-Funktion 1-6
 - Leistungsmerkmale der Kopier-Funktion 1-7
- ❑ Verwendung des T-Fax 362 PC mit dem T-Fax 362 PC-Software für Windows 1-8
- ❑ Zubehör und Ausrüstung..... 1-9
 - Tintenpatronen und Tintentanks 1-9
 - Spezialpapier 1-10
 - Fotoausrüstung 1-10
- ❑ Wichtige Sicherheitshinweise 1-11
- ❑ Zu Ihrer Dokumentation 1-14
 - Zu dieser Bedienungsanleitung 1-14
 - Zeichenerklärung 1-15
- ❑ Kundendienst 1-16

Willkommen

Herzlichen Glückwunsch zum Kauf Ihres neuen T-Fax 362 PC. Mit dem T-Fax 362 PC können Sie anfallende Arbeiten schneller und effizienter ausführen. Das T-Fax 362 PC Faxgerät kann Ihre Anforderungen an Telefax leicht und bequem erfüllen, ebenso wie Ihre Anforderungen an Druck-, Kopier- und Scanner-Funktionen.

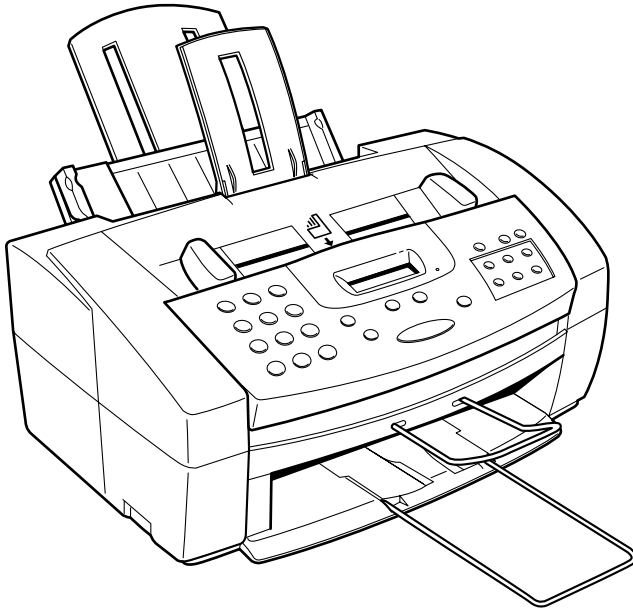

Merkmale des T-Fax 362 PC

Das T-Fax 362 PC ist ein vollständiges Multifunktionssystem für Ihr Zuhause oder ein kleines Büro. Im T-Fax 362 PC sind die im Folgenden genannten, wichtigen Bürogeräte zu einer Einheit zusammengefaßt:

- Farbdrucker
- Telefax
- Kopierer
- Scanner
- PC-Fax

Zum Lieferumfang Ihres T-Fax 362 PC gehört auch die T-Fax 362 PC-Software für Windows®. Dieses exclusive Softwarepaket bietet Ihnen ein "PC-Fax", d.h. Sie können von der Windows-Umgebung Ihres PC aus drucken, faxen und scannen.

Das T-Fax 362 PC ist multitaskingfähig und erlaubt daher die gleichzeitige Ausführung mehrerer Aufgaben. Zum Beispiel können Sie drucken, ein Dokument scannen oder Kopien erstellen, während Sie gleichzeitig ein Dokument senden oder im Speicher empfangen.

Wegen seiner Kompaktheit (197 mm Höhe, 400 mm Breite und 361 mm Tiefe) läßt sich das T-Fax 362 PC ideal auf dem Schreibtisch aufstellen und kann an Orten eingesetzt werden, an denen man andere Geräte nicht unterbringen könnte.

Leistungsmerkmale der Farbdruck-Funktion

Tintenpatronen

Das T-Fax 362 PC verwendet Tintenpatronen, um Ihnen einen erstklassigen, klaren Ausdruck mit kraftvollen Farben zu liefern. Die Wartung ist einfach und bequem.

Ausgezeichnete Druckqualität und -geschwindigkeit

Der Hochleistungsdruckkopf des T-Fax 362 PC bietet eine Auflösung von bis zu 720×360 dpi. So erhalten Sie eine hohe Auflösung von Farben, Texten und Graphiken, alles bei einer herausragenden Geschwindigkeit - bis zu fünf Seiten pro Minute.

Eindrucksvolle Druckleistung bei einer Vielzahl von Druckträgern

Das T-Fax 362 PC bietet einen scharfen Schwarzweiß- oder einen kraftvollen Farbdruck auf einer Vielzahl von Druckträgern. Dazu gehört Papier der Formate A4, Letter und Legal, Hochglanzpapier, Umschläge, Overhead- und Hinterdruckfolien sowie Druckstoff.

Bequeme Papierhandhabung

Die Papierablage hat ein Fassungsvermögen von bis zu 100 Blatt in den Formaten A4, Letter oder Legal; 50 Blatt Overhead- und 10 Blatt Hinterdruckfolien; oder 10 Umschläge.

Wirtschaftliches, tintensparendes Drucken

Das T-Fax 362 PC hat einen Druckmodus, bei dem man bis zu 50% weniger Tinte verbraucht. Dadurch wird auch die Lebensdauer der Tintenpatrone verlängert.

Drucken in Foto-Qualität

Mit der wahlweise erhältlichen Fotoausrüstung (Photo Kit) kann das T-Fax 362 PC Halbtöne benutzen, um wunderschöne Fotos auszudrucken.

Leistungsmerkmale der Normalpapierfax-Funktion

Fehlerkorrektur-Modus (ECM)

Der Einsatz des Fehlerkorrektur-Modus des T-Fax 362 PC verringert Übertragungsfehler beim Senden oder Empfangen von Dokumenten von anderen Faxgeräten, die auch mit einem Fehlerkorrektur-Modus ausgestattet sind.

Automatische FAX-/TEL-Umschaltung

Durch die automatische FAX-/TEL-Umschaltung des T-Fax 362 PC können Sie Faxdokumente und Telefonanrufe über die gleiche Telefonleitung empfangen.

Übertragungsrate

Das T-Fax 362 PC verwendet G3-Datenverschlüsselungsmethoden, die die Sendegeschwindigkeit auf etwa 6 Sekunden* pro Seite erhöhen.

Senden/Empfangen mit dem Fax-Speicher

In seinem eingebauten Speicher kann das T-Fax 362 PC bis zu 42 empfangene* oder zu sendende Dokument-Seiten speichern. Es kann selbst dann Dokumente empfangen, wenn Sie gerade drucken, oder wenn Ihr PC ausgeschaltet ist.

Druckverkleinerung

Das T-Fax 362 PC paßt den Maßstab empfangener Dokumente automatisch an das Format des Papiers an, das sich in der Papierablage befindet. Wenn Ihr Kunde Ihnen nun ein Dokument mit dem Papierformat Letter schickt und Sie Papier des Formats A4 in der Papierzuführung haben, wird das Dokument dem Papierformat A4 angepaßt und dann ausgedruckt.

Automatisches Wählen und Senden

Um das Versenden von Dokumenten noch einfacher zu machen, bietet das T-Fax 362 PC mehrere automatische Wählfunktionen: Ziel- oder Kurzwahl und Gruppenwahl. Mit dem T-Fax 362 PC können Sie Dokumente - auch solche, die erst später gesendet werden sollen - an bis zu 57 Gegenstellen gleichzeitig versenden.

Wählen mit der Maus

Mit der T-Fax 362 PC-Software können Sie auf dem Bildschirm Ihres PC eine Faxnummer auswählen und durch einfaches Anklicken mit der Maus direkt anwählen lassen.

*Basierend auf dem FAX-Standardbrief Nr. 1, Standardmodus

Leistungsmerkmale der Scanner-Funktion

Automatische Dokumentzuführung

Das T-Fax 362 PC ist mit einer automatischen Dokumentzuführung (ADF) ausgestattet. So können leicht bis zu 20 Seiten auf einmal eingelesen oder als Dokument versendet werden. Dazu brauchen Sie eine Windows-Anwendung, die den TWAIN-Scanning-Standard (siehe unten) und mehrseitiges Einlesen unterstützt.

Auflösung von 200, 300 oder 400 dpi

Das T-Fax 362 PC kann Dokumente mit einer Auflösung von 200 dpi oder mit einer elektronisch verbesserten Auflösung von 300 oder 400 dpi einlesen.

TWAIN-kompatibel

Das T-Fax 362 PC unterstützt den TWAIN-Scanning-Standard. Wenn Sie eine Grafiken- oder OCR-Anwendung haben, die ebenfalls den TWAIN-Standard unterstützt, können Sie mit dem T-Fax 362 PC auch Bilder einlesen.

256 Grauschattierungen

Wenn Sie die Einstellungen der T-Fax 362 PC-Software für Grauschattierungen verwenden, können Sie Bilder mit 256 Graustufen anstatt nur in schwarzweiß einlesen. Dadurch werden die Bilder so klar wie möglich wiedergegeben.

Leistungsmerkmale der Kopier-Funktion

Bis zu 99 Kopien

Das T-Fax 362 PC kann von einem Dokument bis zu 99 Kopien auf einmal erstellen, bei einem Durchsatz von bis zu drei Kopien pro Minute.

Auflösung von 360 dpi

Das T-Fax 362 PC kopiert Dokumente mit einer Auflösung von 360 dpi.

Verkleinerte Kopien

Das T-Fax 362 PC kann Kopien auf 90%, 80% oder 70% der Originalgröße verkleinern. Damit können Sie z.B. Dokumente mit dem Papierformat Legal auf das Format A4 kopieren.

Verwendung des T-Fax 362 PC mit der T-Fax 362 PC-Software für Windows

Mit der T-Fax 362 PC-Software für Windows können Sie die Druck-, Scanner-, und Fax-Funktionen des T-Fax 362 PC direkt von Ihrem PC aus nutzen:

- Sie können das T-Fax 362 PC als Standarddrucker für Windows-Anwendungen verwenden
- Sie können mit jeder beliebigen Windows-Anwendung, die eine Druckoption hat, Dokumente vom T-Fax 362 PC versenden
- Sie können Dokumente in die T-Fax 362 PC-Software oder eine andere beliebige Windows-Anwendung, die den TWAIN-Scanning-Standard unterstützt, einlesen
- Sie können eine unbegrenzte Anzahl von Faxnummern im Faxbuch Ihres PC speichern
- Über den Bildschirm Ihres PC können Sie Dokumente sowohl ansehen als auch abspeichern, drehen, drucken oder in die Ablage Ihres PC kopieren
- Von Ihrem PC aus können Sie Dokumente an eine beliebige Anzahl von Gegenstellen versenden
- Sie können jedem Fax, das Sie von Ihrem PC aus versenden, ein personalisiertes Deckblatt anhängen

Das T-Fax 362 PC-Software-Paket enthält auch ein Utility-Programm, das Ihnen weiterhilft, wenn an der Schnittstelle zwischen Ihrem Computer und dem T-Fax 362 PC Probleme auftreten.

Zubehör und Ausrüstung

Ihr T-Fax 362 PC verwendet Tintenpatronen und Tintentanks, Druckträger und weitere, wahlfreie Ausrüstung, damit Sie die bestmöglichen Ergebnisse erzielen.

Tintenpatronen und Tintentanks

Das T-Fax 362 PC verwendet Tintenpatronen, um Ihnen erstklassige, klare Ausdrücke mit kraftvollen Farben zu liefern.

Die Tintenpatronen sind mit qualitativ hochwertiger Tinte gefüllt, die schnell trocknet, auf einfachem Papier sehr gut aussieht und sehr lichtbeständig und wischfest ist. Außerdem versiegeln sich die Druckköpfe der Tintenpatronen automatisch, wenn sie nicht gebraucht werden. Dadurch wird Tinte gespart, da ein Austrocknen der Druckköpfe vermieden wird.

Tintenpatronen sind wartungsfreundlich. Wenn Ihre Fax-Tintenpatrone IH-215N leer ist, ersetzen Sie einfach den leeren Tintentank durch einen vollen (mit schwarzer oder farbiger Tinte). Wenn die Fax-Tintenpatrone IH-205, oder die Fax-Tintenpatrone IH-225N Photo leer ist, ersetzen Sie die ganze Patrone.



Hinweis

Um Probleme beim Drucken zu vermeiden, verwenden Sie bitte nur die in dieser Anleitung aufgeführten Tintenpatronen und Tintentanks. Patronen von anderen Herstellern können zu unbefriedigenden Ergebnissen führen. Bitte benutzen Sie in der Fax-Tintenpatrone IH-215N nur die Fax-Tinte IJ-215 Black und Fax-Tinte IJ-215 Color.

Spezialpapier

Auf Normalpapier können Sie mit dem T-Fax 362 PC vorzügliche Schwarzweiß- oder Farbdrucke erzielen, aber Canon hat eine breite Palette von Druckträgern entwickelt, um Ihre Druckmöglichkeiten zu erweitern. Unter "Auswahl der Druckträger" auf Seite 2-35 finden Sie detaillierte Beschreibungen dieser Druckträger.

Wenn Sie Druckträger von anderen Herstellern verwenden wollen, sollten Sie diese zuerst im T-Fax 362 PC testen, bevor Sie eine Großbestellung aufgeben.

Fotoausrüstung

Mit der wahlweise erhältlichen Fotoausrüstung kann das T-Fax 362 PC Halbtöne benutzen, um wunderschöne Fotos auszudrucken. Zu der Ausrüstung gehören die Fax-Tintenpatrone IH-225N Photo, der BJ-Patronenbehälter SB-21 und 60 Blatt mit hoher Auflösung (HR-101).

Wichtige Sicherheitshinweise

Bevor Sie Ihr T-Fax 362 PC benutzen, sollten Sie die folgenden Sicherheitshinweise sorgfältig lesen. Dies gilt auch, falls zu einem späteren Zeitpunkt Fragen auftreten sollten.



Von den in dieser Bedienungsanleitung beschriebenen Fällen abgesehen, sollten Sie niemals versuchen, Ihr T-Fax 362 PC selbst zu reparieren. Zerlegen Sie das Gerät niemals selbst, da sonst stromführende Teile im Inneren des Gerätes freiliegen und bei Berührung zu einem Stromschlag führen könnten. Wenden Sie sich bei Problemen grundsätzlich an einen autorisierten Telekom-Fachhändler.

- Beachten Sie alle am Gerät angebrachten Hinweise und Warnungen.
- Stellen Sie das T-Fax 362 PC auf eine stabile, ebene Fläche. Wenn das T-Fax 362 PC herunterfällt, könnte es schwer beschädigt werden.
- Betreiben Sie das Gerät nicht in der Nähe von Wasser oder anderen Flüssigkeiten. Sollte Flüssigkeit auf oder in das Gerät gelangen, ziehen Sie bitte sofort den Netzstecker und wenden Sie sich an Ihren Telekom-Fachhändler.
- Auf der Rück- und Unterseite des Gerätes befinden sich Schlitze und Öffnungen zur Lüftung. Diese Öffnungen sollten nicht verdeckt werden, damit das Gerät nicht überhitzt (Überhitzung kann zu Funktionsstörungen führen). Stellen Sie das T-Fax 362 PC weder auf ein Bett, Sofa, Teppich oder einen ähnlichen Untergrund noch in die Nähe von Heizkörpern. Weiterhin sollte das Gerät nicht in einem Schrank, in einem Einbauelement oder auf ein Regal installiert werden, wenn keine ausreichende Belüftung gewährleistet ist. Lesen Sie die Richtlinien unter "Wahl des Aufstellungsortes Ihres T-Fax 362 PC" auf Seite 2-3, um zu erfahren, wieviel Raum das T-Fax 362 PC zur Belüftung benötigt.
- Die Anschlußspannung muß den Angaben auf dem Typenschild entsprechen. Sollten Sie hierzu Fragen haben, wenden Sie sich bitte an Ihr Energieversorgungsunternehmen.
- Überlasten Sie den Stromanschluß nicht. Die angeschlossenen Verbraucher dürfen den Stromwert (Ampere) der Haussicherung nicht überschreiten.

- ❑ Stellen Sie keine Gegenstände oder Büromöbel auf das Netzkabel. Halten Sie es frei zugänglich und verlegen Sie das Kabel so, daß es nicht verknotet/geknickt ist und niemanden behindert.
- ❑ Stecken Sie niemals Gegenstände in die Öffnungen Ihres T-Fax 362 PC, da sonst stromführende Teile berührt werden können. Es besteht die Gefahr eines elektrischen Schlages bzw. Brandgefahr durch Kurzschluß.
- ❑ Achten Sie darauf, daß keine kleinen Gegenstände, z.B. Büroklammern, Heftklammern etc., in das T-Fax 362 PC fallen. Sollte ein Fremdkörper in das Faxgerät gelangen, ziehen Sie bitte sofort den Netzstecker und wenden Sie sich an Ihren Telekom-Fachhändler.
- ❑ Ziehen Sie jedesmal den Stecker, wenn Sie das T-Fax 362 PC bewegen oder reinigen.
- ❑ Wenn Sie das T-Fax 362 PC vom Stromnetz trennen, warten Sie mindestens fünf Sekunden, bevor Sie es erneut einschalten.
- ❑ Setzen Sie das T-Fax 362 PC niemals direkter Sonneneinstrahlung aus, da dies zu Beschädigungen führen kann. Sollte sich der Aufstellungsort neben einem Fenster befinden, bringen Sie bitte Vorhänge oder Jalousien an.
- ❑ Vermeiden Sie Aufstellungsorte mit extremen Temperaturschwankungen. Die Temperatur sollte zwischen 10°C und 32,5°C betragen.
- ❑ Bei schweren Gewittern sollten Sie immer den Netzstecker ziehen.
- ❑ Vor einem Transport sollten Sie grundsätzlich die Tintenpatrone entfernen.
- ❑ Versuchen Sie niemals, das Gerät an den Papierkassetten anzuheben. Halten Sie es immer an beiden Seiten fest.

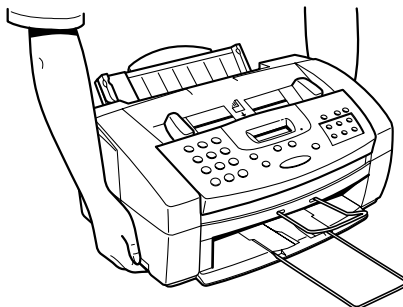

**Achtung**

In folgenden Fällen sollten Sie den Netzstecker ziehen und sich umgehend mit Ihrem Telekom-Fachhändler in Verbindung setzen:

- Wenn das Stromkabel beschädigt oder ausgefranst ist.
- Wenn Flüssigkeit in das T-Fax 362 PC eindringt oder wenn es auf irgendeine Art und Weise Regen oder Flüssigkeiten ausgesetzt ist.
- Wenn Sie Rauch oder ungewöhnliche Geräusche bzw. Gerüche wahrnehmen.
- Wenn das T-Fax 362 PC nicht einwandfrei funktioniert, obwohl Sie alle Hinweise beachtet haben. Betätigen Sie nur diejenigen Regler, deren Funktion in diesem Handbuch erläutert wird. Unsachgemäßes Betätigen anderer Regler kann zu Beschädigungen führen. Unter Umständen kann das Gerät dann nur von einem Techniker wieder instandgesetzt werden.
- Wenn Ihr T-Fax 362 PC heruntergestoßen wurde oder das Gehäuse beschädigt ist.
- Wenn Funktionsstörungen auftreten und diese Störungen nicht durch in Kapitel 6 "Fehlersuche" beschriebene Maßnahmen behoben werden können.

**Hinweis**

Bei Anschluß der Erde (innerhalb einer Telefonanlage) sind bei elektromagnetischer Beeinflussung kurzzeitige Übertragungsstörungen möglich.

Zu Ihrer Dokumentation

Zum Lieferumfang des T-Fax 362 PC gehört folgende Dokumentation, die Ihnen helfen soll, den Umgang mit Ihrem Gerät schnell und leicht zu erlernen:

- ❑ **Bedienungsanleitung** (das vorliegende Buch) - Dieses Handbuch enthält detaillierte Hinweise zu Aufstellung, Betrieb und Wartung des T-Fax 362 PC sowie Tips zur Fehlerbeseitigung.
- ❑ **Benutzerhandbuch für die T-Fax 362 PC-Software für Windows®** - Dieses Handbuch beschreibt, wie Sie Ihr T-Fax 362 PC aus der Windows-Umgebung Ihres PC zum Drucken, Einlesen, und Versenden und Empfangen von Dokumenten einsetzen können. Lesen Sie bei Bedarf die entsprechenden Abschnitte aufmerksam durch.



Hinweis

Alle Einstellungen des T-Fax 362 PC können über die T-Fax 362 PC-Software für Windows® geändert werden. Nähere Informationen entnehmen Sie bitte dem *Benutzerhandbuch der T-Fax 362 PC-Software für Windows®*.

Zu dieser Bedienungsanleitung

Aufstellung und Betrieb des T-Fax 362 PC sind am einfachsten zu erlernen, wenn Sie folgende Schritte dieses Handbuchs befolgen:

- ❑ Lesen Sie dieses Kapitel, um sich mit den Funktionen des T-Fax 362 PC vertraut zu machen und etwas über das erhältliche Zubehör und die Ausrüstung und den sicheren Umgang mit dem Gerät zu erfahren.
- ❑ Beachten Sie genau die Anweisungen in Kapitel 2 "Einrichten Ihres T-Fax 362 PC", um Ihr T-Fax 362 PC ordnungsgemäß einzurichten.
- ❑ In den Kapiteln 3 bis 5 können Sie nachlesen, wie man das T-Fax 362 PC zum Drucken, Einlesen von Dokumenten, Erstellen von Kopien und zum Senden und Empfangen von Dokumenten einsetzen kann.
- ❑ Wenn Ihr T-Fax 362 PC nicht einwandfrei funktioniert, schlagen Sie in Kapitel 6 "Fehlersuche" nach und versuchen Sie, den Fehler zu beheben.

- ❑ Lesen Sie Kapitel 7 "Pflege Ihres T-Fax 362 PC" und machen Sie sich mit den Maßnahmen zur Reinigung Ihres T-Fax 362 PC, zum Auswechseln der Tintenpatrone und des Tintentanks sowie zum Drucken eines Journals vertraut.
- ❑ Angaben zu den Spezifikationen Ihres T-Fax 362 PC finden Sie in Anhang A.

Sollten Sie weitere Fragen zu Ihrem T-Fax 362 PC haben, wenden Sie sich bitte an den T-Service unter der Rufnummer 0800 33 02000 oder unsere Service-Hotline unter 0180/51880.

Zeichenerklärung

In dieser Anleitung werden für bestimmte Informationen die folgenden Symbole verwendet, um Ihnen die ordnungsgemäße und sichere Benutzung Ihres T-Fax 362 PC zu ermöglichen :



Achtung, wie Sie Verletzungen bzw. Beschädigungen am Gerät vermeiden können.



Hinweis, nützliche Tips, Einschränkungen und Anmerkungen zur Fehlermeldung.

Weiterhin werden in der Anleitung große fettgedruckte Zeichen verwendet, um auf Tasten und Schalter Ihres Gerätes hinzuweisen, z.B. **Start/Kopie**, **Funktion** oder **Stop**. Die Benennung von Anzeigen oder Displaymeldungen erfolgt ebenfalls in Großbuchstaben, z.B. EMPFANG OK.

Kundendienst

Ihr T-Fax 362 PC wurde mit der neuesten Technologie für einen langjährigen, störungsfreien Betrieb entwickelt. Falls einmal ein Problem auftritt, sollten Sie versuchen, es mit Hilfe von Kapitel 6 "Fehlersuche" selbst zu beseitigen. Wenn Sie das Problem nicht selbst lösen können oder der Ansicht sind, daß Ihr T-Fax 362 PC fachmännisch gewartet werden muß, wenden Sie sich bitte an den T-Service unter der Rufnummer 0800 33 02000 oder unsere Service-Hotline unter 0180/51880.

Kapitel 2

Einrichten Ihres T-Fax 362 PC

Dieses Kapitel beschreibt das Auspacken und Einrichten Ihres T-Fax 362 PC, Auswahl und Einsetzen der Tintenpatrone, Einlegen des Papiers und die Eingabe Ihrer Absenderinformation, kurz: alles, was Sie wissen müssen, um Ihr T-Fax 362 PC betriebsbereit zu machen.

- ❑ Wahl des Aufstellungsortes Ihres T-Fax 362 PC 2-3
- ❑ Auspacken Ihres T-Fax 362 PC 2-5
 - Ist der Lieferumfang vollständig?..... 2-5
 - Entfernen der Transportsicherungen 2-8
- ❑ Machen Sie sich mit dem T-Fax 362 PC vertraut 2-11
 - Vorderansicht..... 2-11
 - Rückansicht 2-12
 - Das Bedienfeld..... 2-13
 - Sonderfunktionstasten 2-15
 - Papierführung und Patronenhalter 2-16
- ❑ Einrichten des T-Fax 362 PC..... 2-17
 - Anbringen der Komponenten 2-17
 - Anbringen der Dokumentablage 2-17
 - Anbringen der Dokumentablage für eingeleseene Dokumente 2-18
 - Anbringen der Verlängerung des Ausgabefaches.. 2-19
 - So schließen Sie Ihr T-Fax 362 PC an Ihren PC an .. 2-20
 - Anschluß der Telefonleitung..... 2-21
 - Anschluß eines externen Telefons oder eines Anrufbeantworters..... 2-22
- ❑ Anschlüsse 2-23
- ❑ Auswahl und Installation der Tintenpatrone 2-25
 - Hinweise zum Gebrauch und zur Pflege von Tintenpatronen 2-25
 - Auswahl der zu benutzenden Tintenpatrone 2-27
 - Installieren der Tintenpatrone..... 2-29
 - Lagerung von Tintenpatronen 2-34
- ❑ Auswahl und Einlegen der Druckträger 2-35
 - Auswahl der Druckträger 2-35
 - Normale Druckträger 2-35
 - Druckträger 2-36

- Der bedruckbare Bereich 2-38
 - Normale und Spezialdruckträger 2-38
 - Umschläge 2-39
- Einstellen des Papierführungshebels 2-40
- Einlegen von Druckträgern 2-42
 - Einlegen von Druckträgern in den automatischen
Dokumenteinzug 2-43
 - Einlegen von Druckträgern in den Einzelblatteinzug .. 2-47
- Verwendung spezieller Druckträger 2-48
 - Drucken auf hochauflösendem Papier HR-101 2-48
 - Drucken auf Druckstoff FS-101..... 2-50
- Verwendung der Dokumentstützen beim Drucken
mit den IH-225N Tintenpatronen 2-51
- Hinweise zur Eingabe von Absenderinformationen
in das T-Fax 362 PC 2-52
 - Eingabehinweise 2-53
 - Eingabe eines Namens 2-53
 - Bearbeitung Ihrer Eingabe..... 2-55
 - Eingabe der Absenderinformationen 2-56
 - Bearbeitung der Absenderinformationen 2-58
- Wählen über eine Nebenstellenanlage 2-59
 - Speichern von Nebenstellenbetrieb und Art der
Amtsholung unter der R-Taste..... 2-59
- Einstellungen des T-Fax 362 PC 2-61
 - Liste der Einstellungen 2-61
 - Allgemeine Einstellungen 2-62
 - Sendeinstellungen..... 2-63
 - Empfangseinstellungen 2-65
 - Einstellungen für die atomatischen Wahlverfahren .. 2-67
 - Andere Einstelloptionen 2-67
 - Die Geräteeinstellungen des T-Fax 362 PC.....2-68
 - Zugriff auf die Geräteeinstellungen T-Fax 362 PC ..2-71
 - Zugriff auf die Einstellungen der Option LAUTSTÄRKE
EINST (F/T-RUFLAUTST., LAUTST. TASTATUR,
LAUTST. SIGNAL, LAUTST. MONITOR). 2-71
 - Zugriff auf die Einstellungen F/T-RUFTON und
PAPIERAUSWAHL..... 2-72
- Einstellen der RSD-Funktion 2-74
- Probelauf des T-Fax 362 PC 2-76

Wahl des Aufstellungsortes Ihres T-Fax 362 PC

Bitte beachten Sie die folgenden Hinweise, bevor Sie Ihr T-Fax 362 PC auspacken und aufstellen.



Achtung

Bitte lesen Sie nochmals die Informationen in "Wichtige Sicherheitshinweise" auf Seite 1-11 um sicherzustellen, daß das T-Fax 362 PC an einem sicheren und geeigneten Ort aufgestellt wird.

- Wählen Sie einen trockenen, kühlen und sauberen Aufstellungsort:
 - Der Aufstellungsort muß staubfrei sein.
 - Die Temperatur sollte zwischen 10°C und 32,5°C betragen.
 - Die relative Luftfeuchtigkeit sollte zwischen 10% und 90% liegen.
- Vermeiden Sie direkte Sonneneinstrahlung.
- Wenn möglich, stellen Sie das T-Fax 362 PC in der Nähe eines bereits vorhandenen Telefonanschlusses auf, damit Sie die Kosten für einen neuen Anschluß sparen.
- Wählen Sie einen Aufstellungsort in der Nähe einer Wandsteckdose mit 200 bis 240 V Wechselspannung.
- Achten Sie darauf, daß das T-Fax 362 PC in der Nähe des PC aufgestellt wird, mit dem es verbunden werden soll. Stellen Sie sicher, daß es leicht zugänglich ist, da Sie es als Drucker, Faxgerät, Kopierer und Scanner verwenden werden.
- Schließen Sie Ihr T-Fax 362 PC nicht an einen Stromkreis an, an den Geräte wie Klimaanlage, elektrische Schreibmaschine, Fernseher oder Kopierer angeschlossen sind. Diese Geräte erzeugen Störfrequenzen, die den Betrieb Ihres T-Fax 362 PC beeinträchtigen können.
- Wählen Sie eine ebene, stabile und vibrationsfreie Stellfläche für Ihr T-Fax 362 PC. Die Stellfläche muß so beschaffen sein, daß sie das Gewicht des T-Fax 362 PC (etwa 5,6 kg) tragen kann.
- Vergewissern Sie sich, daß der Aufstellungsort groß genug ist, damit eine ausreichende Belüftung und Bedienungsfreiheit gewährleistet ist. Die unten dargestellte Abbildung veranschaulicht den Platzbedarf.

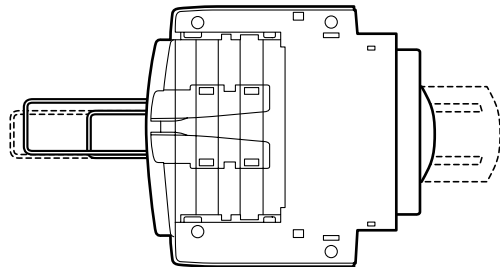
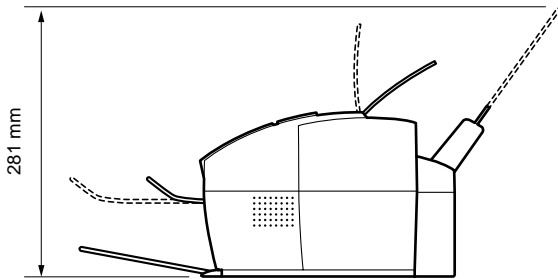
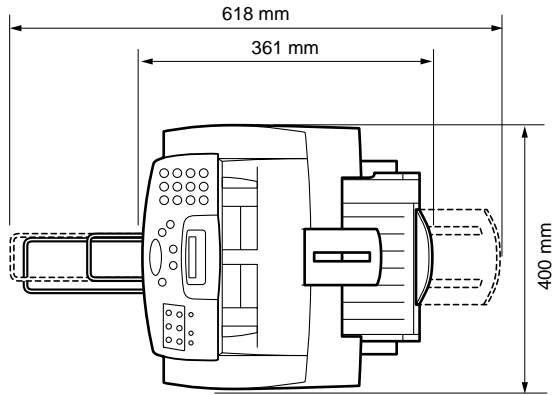

Auspacken Ihres T-Fax 362 PC

Bitte befolgen Sie die unten angegebenen Anweisungen, um Ihr T-Fax 362 PC ordnungsgemäß auszupacken und um sicherzustellen, daß alle Komponenten und alle Teile der Dokumentation vorhanden sind.

Ist der Lieferumfang vollständig?

Wenn Sie das T-Fax 362 PC ausgepackt haben, sollten Sie das Verpackungsmaterial für einen eventuellen Transport aufbewahren.

1. Nehmen Sie alle Teile vorsichtig aus dem Karton. Dies ist am einfachsten, wenn der Karton beim Herausziehen des Gerätes von einer zweiten Person gehalten wird.

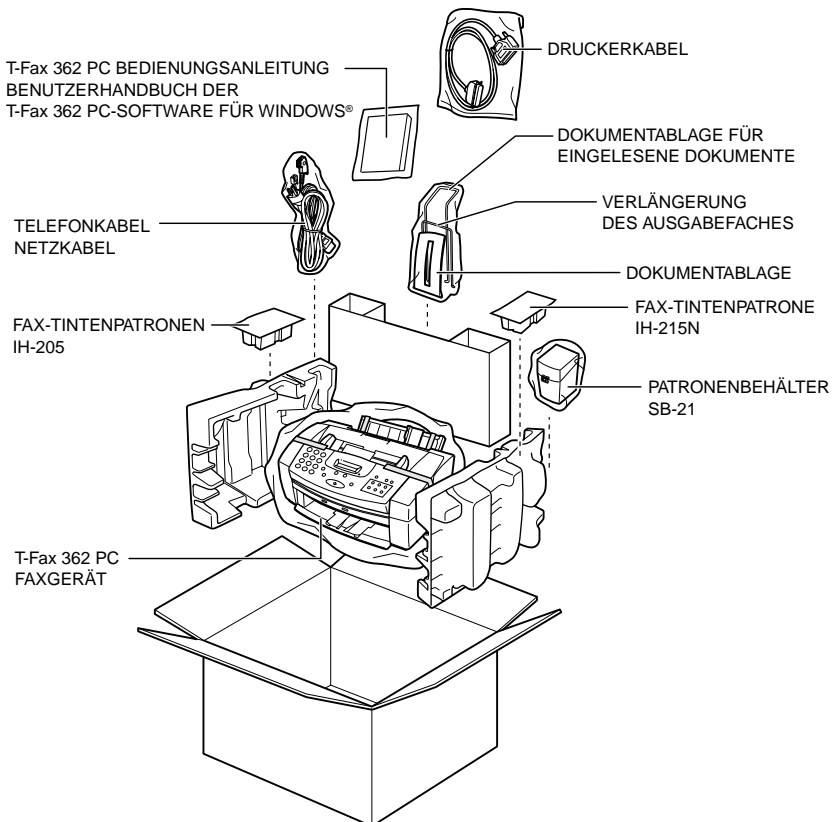

2. Prüfen Sie, ob folgende Teile vorhanden sind:



T-Fax 362 PC FAXGERÄT

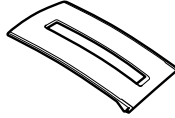

DOKUMENTABLAGE

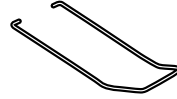

DOKUMENTABLAGE FÜR
EINGELESENE DOKUMENTE

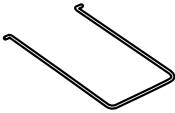

VERLÄNGERUNG DES
AUSGABEFACHES

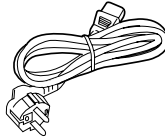

NETZKABEL

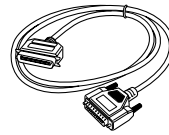

DRUCKERKABEL

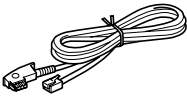

TELEFONKABEL



PATRONENBEHÄLTER SB-21



BEDIENUNGSANLEITUNG
(dieses Handbuch)

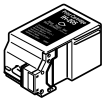

FAX-TINTENPATRONE IH-205



FAX-TINTENPATRONE IH-215N



BENUTZERHANDBUCH DER
T-Fax 362 PC-SOFTWARE
FÜR WINDOWS®

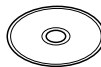

CD-ROM MIT
T-Fax 362 PC-SOFTWARE
FÜR WINDOWS®
SOFTWARE UND DRUCKERTREIBER



Hinweis

-
- Sollte die Lieferung unvollständig oder beschädigt sein, setzen Sie sich bitte sofort mit Ihrem Telekom-Händler in Verbindung.
-

Entfernen der Transportsicherungen

Entfernen Sie alle Transportsicherungen, bevor Sie mit der Einrichtung Ihres T-Fax 362 PC beginnen. Befolgen Sie dazu folgende Anweisungen:

1. Entfernen Sie alle Klebestreifen an der Außenseite des T-Fax 362 PC.

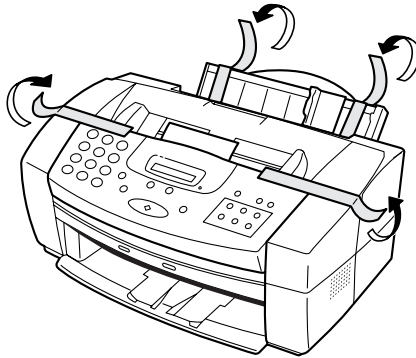

2. Entfernen Sie die Klebestreifen und Schutzpappen von der Papierablage.

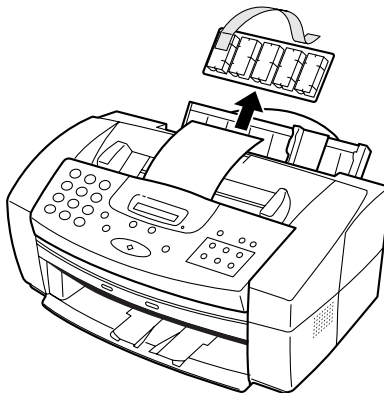

3. Öffnen Sie das Bedienfeld, indem Sie es mit beiden Händen vorsichtig zu sich ziehen.

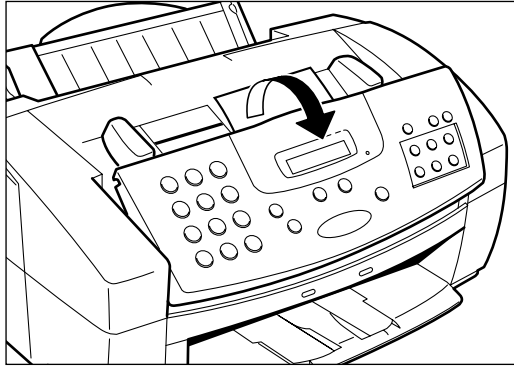

4. Entfernen Sie das Styropor-Schutzblatt aus dem automatischen Dokumenteinzug (ADF). Dann drücken Sie das Bedienfeld wieder in Position, bis es hörbar einrastet.

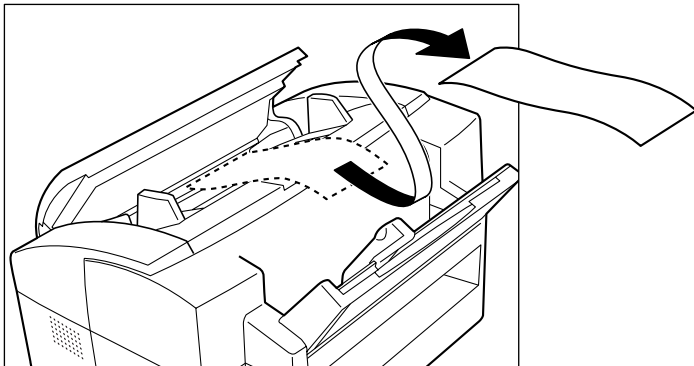

- Die LCD-Anzeige ist mit einer Plastikfolie überzogen. Ziehen Sie diese Folie bitte ab.

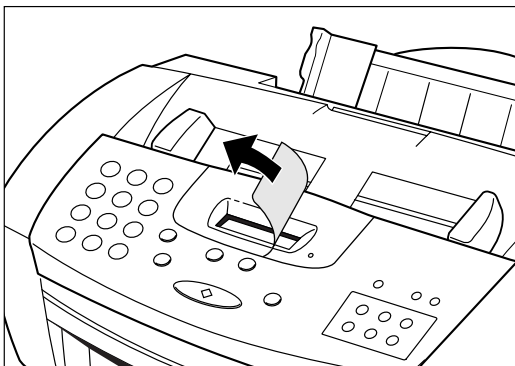

Machen Sie sich mit dem T-Fax 362 PC vertraut

Bevor Sie Ihr T-Fax 362 PC benutzen, sollten Sie sich die Abbildungen auf den folgenden Seiten genau anschauen, um sich mit den Komponenten und Funktionen des Gerätes vertraut zu machen.

Vorderansicht

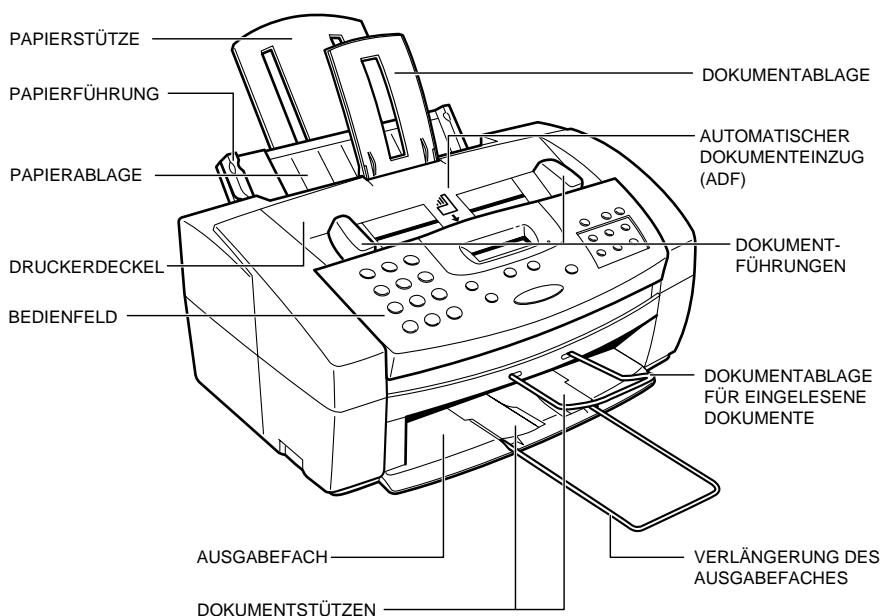

Rückansicht

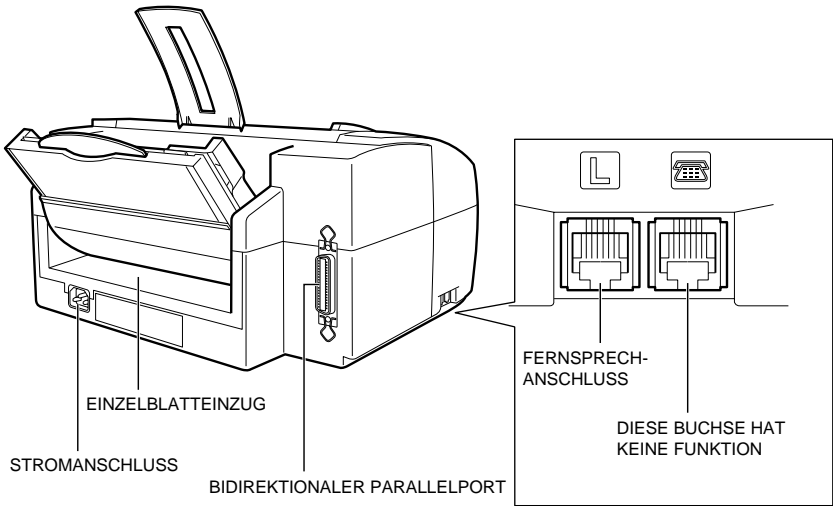

Das Bedienfeld

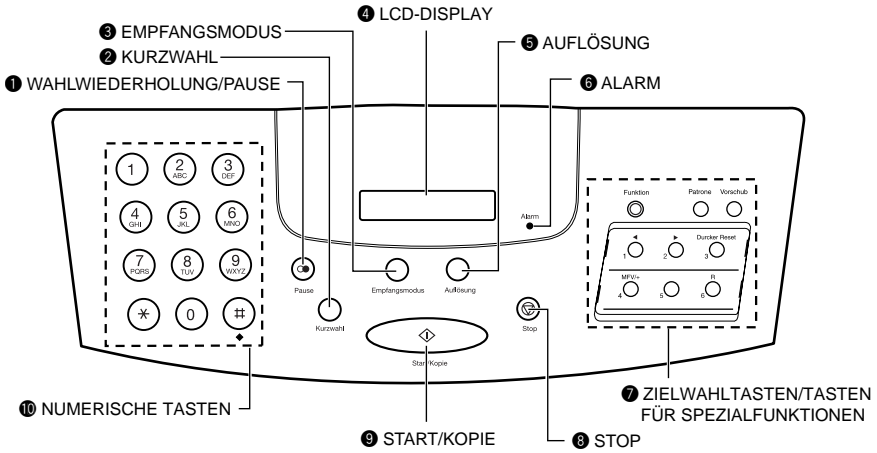

Einrichten Ihres T-Fax 362 PC

1 ● (Wahlwiederholung)/Pause-Taste

Zur Wiederholung der letzten mit den numerischen Tasten gewählten Rufnummer, oder um bei der Eingabe von Faxnummern Leerstellen zwischen den Ziffern einzufügen.

2 ● Kurzwahl-Taste

Drücken Sie diese Taste und geben Sie zum Wählen den zweistelligen numerischen Code ein, unter dem Sie die gewünschte Faxnummer gespeichert haben.

3 ● Empfangsmodus-Taste

Mit dieser Taste schalten Sie das T-Fax 362 PC auf manuellen Empfang ("Manueller EM"), auf automatischen Empfang ("Autom. Empfang"), auf Empfang über den Anrufbeantworter ("Anrb/Fax Schalt") oder auf die automatische FAX-/TEL Umschaltung ("Fax/Tel Schalter").

- ④ **LCD-Display**
Anzeige von Nachrichten und Meldungen während des Betriebs. Zeigt Auswahl, Text, Ziffern und Namen, wenn Informationen gespeichert werden.
- ⑤ **Auflösung-Taste**
Zur Einstellung der Auflösung des zu sendenden oder einzulesenden Dokumentes.
- ⑥ **Alarm-Anzeige**
Blinkt, wenn ein Fehler aufgetreten ist oder wenn Papier oder Tinte aufgebraucht sind.
- ⑦ **Zielwahltasten/Tasten für Spezialfunktionen**
Verwenden Sie diese Tasten zur Zielwahl, zur Eingabe von Absenderinformation, zum Drucken von Dokumenten aus dem Speicher sowie zum Reinigen des Druckkopfes.
- ⑧ **⏏ (Stop)-Taste**
Drücken Sie diese Taste, um einen Vorgang abubrechen.
- ⑨ **⏏ (Start/Kopie)-Taste**
Drücken Sie diese Taste zum Senden, Empfangen, Scannen oder um andere Funktionen auszuführen, bzw. um beim Speichern von Informationen bestimmte Funktionen auszuwählen.
- ⑩ **Numerische Tasten**
Zur Eingabe von Faxnummern und Namen. Mit Hilfe dieser Tasten werden Fax- oder Telefonnummern angewählt, die nicht in einem der automatischen Wählverfahren gespeichert sind.

Sonderfunktionstasten

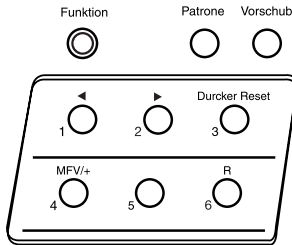

- ❑ **Funktion-Taste**
Mit dieser Taste können Sie auf verschiedene Funktionen zugreifen, wie zum Beispiel zur Eingabe der Absenderinformationen, Ausführung der Selbstreinigung des T-Fax 362 PC, Überprüfen der Tintendüsen, oder zum Ausdrucken von Dokumenten im Empfangsspeicher.
- ❑ **Patrone-Taste**
Mit dieser Taste wird der Patronenhalter in die Mitte des T-Fax 362 PC bewegt, damit die Druckpatrone installiert oder ausgewechselt werden kann. (Nach der Installation der Druckpatrone muß diese Taste nochmals betätigt werden, damit der Patronenhalter in die Ausgangsposition zurückkehrt.)
- ❑ **Vorschub-Taste**
Um ein Blatt im Drucker-Modus auszuwerfen (Papiervorschub).
- ❑ **Pfeiltasten (◀, ▶)-Tasten 1 und 2**
Mit Hilfe dieser Tasten können Sie in der Menü-Auswahl "blättern" oder bei der Eingabe von Daten den Cursor bewegen.
- ❑ **Drucker Reset-Taste 3**
Mit dieser Taste starten Sie das T-Fax 362 PC neu, wenn Ihr PC nicht mehr reagiert. Dadurch bleiben alle Dokumente, die sich gegenwärtig im Speicher befinden, gespeichert. Ziehen Sie nicht den Netzstecker des T-Fax 362 PC, um das Gerät neuzustarten, denn dadurch gehen alle gespeicherten Dokumente verloren.
- ❑ **MFV/+ -Taste 4**
Mit dieser Taste können Sie vorübergehend auf Tonwahl umschalten, wenn Ihr Gerät auf Impulswahl eingestellt ist. Drücken Sie die Taste auch, wenn Sie in Ihrer Ruf- oder Faxnummer ein "+" einfügen möchten.
- ❑ **R-Taste 6**
Dient zur Amtsholung im Nebenstellenbetrieb.

Papierführung und Patronenhalter

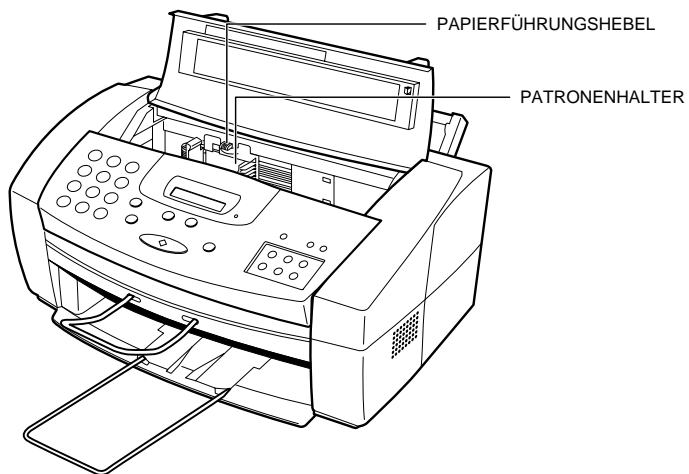

Einrichten des T-Fax 362 PC

Befolgen Sie folgende Anleitungen zum Einrichten Ihres T-Fax 362 PC und seiner Komponenten. Unter "Machen Sie sich mit dem T-Fax 362 PC vertraut" auf Seite 2-11 finden Sie eine Abbildung eines vollständig eingerichteten T-Fax 362 PC.

Anbringen der Komponenten

Anbringen der Dokumentablage

Die Dokumentablage stützt Dokumente, die vom automatischen Dokumenteinzug (ADF) eingezogen werden.

Um diese Stütze anzubringen, führen Sie einen der Stifte in den entsprechenden Schlitz am oberen Ende des automatischen Dokumenteinzugs (ADF) ein. Mit festem, aber sanftem Druck wird auch der andere Stift in den entsprechenden Schlitz eingeführt.

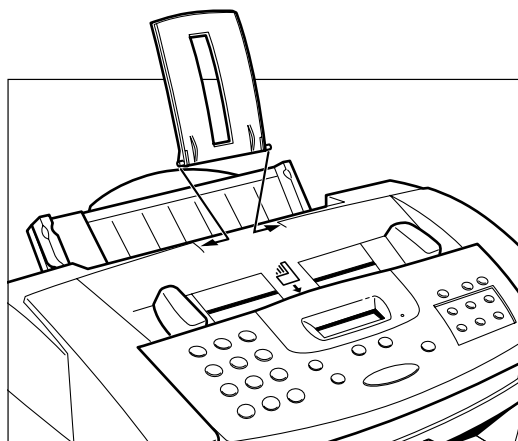

Anbringen der Dokumentablage für eingelesene Dokumente

Die Dokumentstütze fängt Dokumente auf, die nach der Versendung oder nach dem Einlesen wieder aus dem T-Fax 362 PC ausgegeben werden. Das T-Fax 362 PC kann auch ohne diese Stütze betrieben werden.

Die Enden der metallenen Stütze passen in die Schlitze an der Vorderseite des T-Fax 362 PC, wie unten dargestellt. Zum Anbringen der Stütze drücken Sie die Enden leicht zusammen, führen Sie sie in die Schlitze ein und lassen sie vorsichtig los. Dann schieben Sie die Stütze in das Gerät, bis sie hörbar einrastet. Nun ist die Stütze in Position.

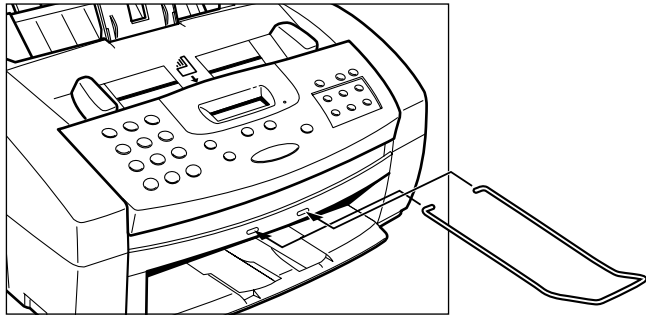

Wenn die Stütze angebracht ist, können Sie sie aus dem Gerät herausziehen oder sie in das Gerät hineinschieben, je nach Größe des Dokuments.

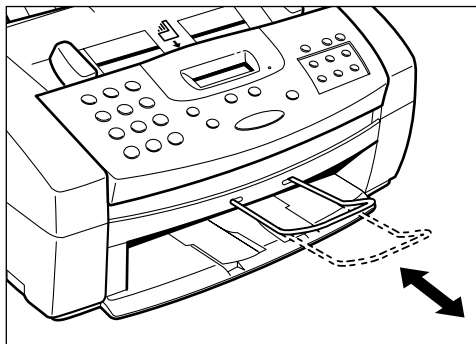

Hinweis

- Achten Sie beim Anbringen der Dokumentstütze darauf, daß die Krümmung nach oben weist, wie oben dargestellt.
- Wenn Sie die Stütze nicht benutzen möchten, können Sie sie ganz entfernen.

Anbringen der Verlängerung des Ausgabefaches

Die Verlängerung des Ausgabefaches hält die ausgedruckten Seiten nach der Ausgabe aus dem T-Fax 362 PC.

Die Enden der metallenen Verlängerung passen in die Schlitzte am Ausgabefach, wie unten dargestellt. Zum Anbringen drücken Sie die Enden leicht zusammen, führen Sie sie in die Schlitzte ein und lassen sie vorsichtig los.

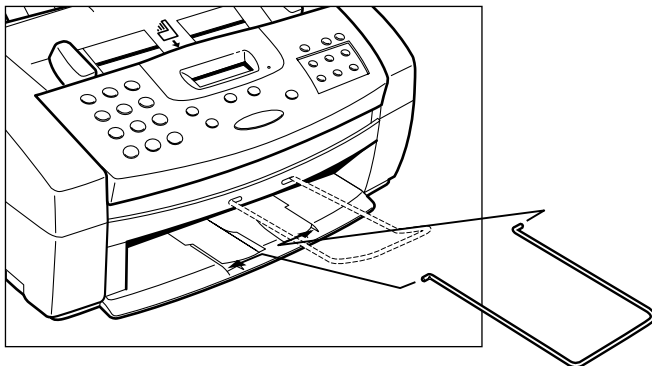

So schließen Sie Ihr T-Fax 362 PC an Ihren PC an

Das T-Fax 362 PC ist mit einem 8-bit bidirektionalen, parallelen Anschluß ausgestattet, der einen Datenaustausch mit Ihrem PC ermöglicht. Ein passendes Kabel liegt Ihrem Gerät bei.



Hinweis

Wir empfehlen die Verwendung eines Kabels von maximal 2 m Länge. Nur so ist die zuverlässige Datenübertragung zwischen Ihrem PC und dem T-Fax 362L sichergestellt. Das Kabel sollte der IEEE-Norm 1284 entsprechen.

Schließen Sie das T-Fax 362 PC wie folgt an Ihren Computer an:

1. Achten Sie darauf, daß der Computer ausgeschaltet und das T-Fax 362 PC nicht an das Stromnetz angeschlossen ist.
2. Verbinden Sie das Parallelschnittstellenkabel mit Ihrem T-Fax 362 PC:
 - a. Richten Sie den Stecker nach dem Schnittstellenanschluß aus.
 - b. Drücken Sie den Stecker behutsam in die Anschlußdose.
 - c. Sichern Sie den Stecker, indem Sie beiden seitlich der Anschlußdose befindlichen Drahtbügel an den Stecker drücken und wie unten dargestellt einrasten lassen.

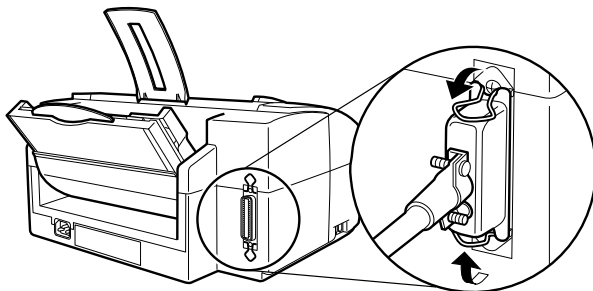

3. Das andere Kabel wird an den Parallelschnittstellenanschluß Ihres Computers angeschlossen.

Anschluß der Telefonleitung

Das T-Fax 362 PC wird wie folgt mit dem Telefonkabel verbunden:

1. Stecken Sie das mitgelieferte Telefonkabel in die mit  markierte Buchse.

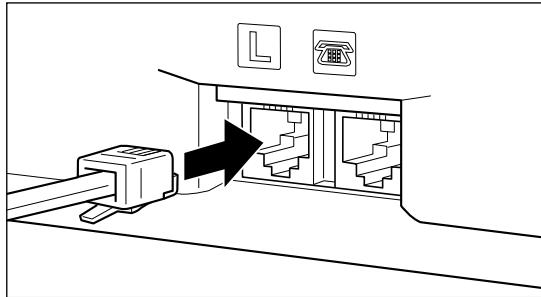

2. Schließen Sie das andere Ende des Telefonkabels an Ihre Telefondose an.



Hinweis

-
- Das Gerät wird mit einem 6N-TAE Kabel an analogen Anschaltewerten (TAE Dose N-kodiert) angeschlossen.
 - Das Gerät kann mit vor- und/oder nachgeschalteten zugelassenen Endeinrichtungen betrieben werden.
-

Anschluß eines externen Telefons oder eines Anrufbeantworters

Falls Sie Ihr Gerät mit einem zusätzlichen externen Telefon oder einem zusätzlichen Anrufbeantworter verbinden möchten, benötigen Sie eine TAE-Anschlußdose mit NFN Kodierung. Bitte verwenden Sie nur für den deutschen Markt zugelassene Telefone und Anrufbeantworter.



Hinweis

Im Fax/Tel Modus klingelt das angeschlossene Telefon nicht !
Vom Gerät wird ein Bedieneruff erzeugt, der das Abheben des Hörers signalisiert.

Anschlüsse



Beachten Sie die folgenden Hinweise, wenn Sie Ihr T-Fax 362 PC an das Stromnetz anschließen.

- ❑ Das Gerät benötigt eine Stromspannung von 200 bis 240 V Wechselstrom. Benutzen Sie das T-Fax 362 PC nur in dem Land, in dem Sie es erworben haben.
- ❑ Verwenden Sie das T-Fax 362 PC nur mit dem mitgelieferten Stromkabel. Die Verwendung von längeren Kabeln oder Verlängerungskabeln kann zu Störungen führen.
- ❑ Ziehen Sie den Netzstecker, indem Sie am Stecker ziehen und nicht am Kabel.
- ❑ Verwenden Sie keine Mehrfachsteckdose. Insbesondere nicht, wenn daran Geräte wie Klimaanlage, Computer, Schreibmaschinen oder Kopierer angeschlossen sind, die Störfrequenzen erzeugen können.
- ❑ Stellen Sie keine Gegenstände auf das Stromkabel und verlegen Sie es so, daß niemand über das Kabel stolpern kann.
- ❑ Überlasten Sie den Stromanschluß nicht. Die angeschlossenen Verbraucher dürfen den Stromwert (Ampere) der Haussicherung nicht überschreiten.

Das Netzkabel wird wie folgt angeschlossen:

1. Stecken Sie ein Ende des mitgelieferten Netzkabels in die Buchse am T-Fax 362 PC.

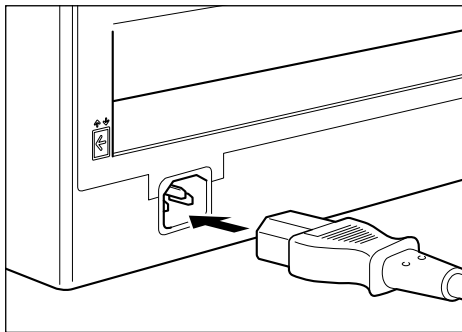

2. Stecken Sie das andere Ende des Kabels in die Steckdose.



Hinweis

Ihr Faxgerät hat keinen Netzschalter und ist daher immer eingeschaltet, wenn das Netzkabel angeschlossen ist. Warten Sie jetzt einen Moment, bis Ihr Telefax betriebsbereit ist. Abhängig von der Zahl der im Speicher befindlichen Seiten kann es bis zu vier Minuten dauern, bis Ihr Faxgerät betriebsbereit ist.

- ❑ Nachdem Sie das Netzkabel angeschlossen haben erscheint die Meldung **BITTE WARTEN** im Display des T-Fax 362 PC:

BITTE WARTEN

- ❑ Wenn die aktuelle Zeit und der Empfangsmodus erscheint, befindet sich das T-Fax 362 PC im Bereitschafts-Modus und kann benutzt werden.

13:30 AUTO.EM



Hinweis

Ist die Tintenpatrone noch nicht installiert, erscheint abwechselnd die Meldung **PATRONE EINSETZ.** und das aktuelle Datum im Display:

PATRONE EINSETZ.

13:30 AUTO.EM

Auswahl und Installation der Tintenpatrone

Telekom bietet eine Reihe von Tintenpatronen, um eine Vielzahl von Druckanforderungen zu befriedigen. (Das T-Fax 362 PC wird mit einer Fax-Tintenpatrone IH-215N und IH-205 geliefert.) In diesem Abschnitt wird beschrieben, wie Sie die Druckpatrone auswählen, die Ihren Anforderungen am besten entspricht. Installation und Wartung der Patrone werden ebenfalls erläutert.

Hinweise zum Gebrauch und zur Pflege von Tintenpatronen

Beachten Sie bitte die folgenden Hinweise, um die optimale Druckqualität und die Lebensdauer Ihres T-Fax 362 PC zu erhalten.

- Lagern Sie die Patronen bei Raumtemperatur.
- Nehmen Sie die Patrone erst aus der Schutzverpackung, wenn Sie sie einsetzen möchten.
- Installieren Sie die Patronen sofort nach dem Entfernen von Druckkopfkappe und Sicherheitsstreifen.
- Verwenden Sie die Patronen möglichst nicht länger als ein Jahr.
- Lagern Sie ausgewechselte Patronen immer im SB-21 BJ-Patronenbehälter.
- Entfernen Sie die Patrone nicht unnötigerweise aus dem T-Fax 362 PC.



Hinweis

Beachten Sie folgende Hinweise, um das Auslaufen von Tinte zu vermeiden. Ausgelaufene Tinte ist nur schwer zu entfernen.

- Versuchen Sie niemals, die Patrone zu zerlegen oder aufzufüllen.
 - Schütteln Sie die Patrone nicht und lassen Sie sie nicht fallen. Achten Sie darauf, daß Sie den Druckkopf nicht nach unten neigen.
 - Bewahren Sie die Patronen außerhalb der Reichweite von Kindern auf.
-



Halten Sie die Tintenpatrone nur an den Seiten fest. Berühren Sie niemals den Druckkopf, die scharfen Kanten des Druckkopfes, die silberne Platte an der Unterseite der Tintenpatrone oder die silberne Metallplatte bzw. den Kontaktbereich an der Seite.

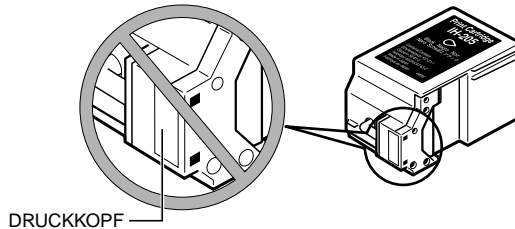

-
- Vergewissern Sie sich, daß sich die Patronenhalterung in der Ausgangsposition befindet (auf der rechten Seite des Geräts), wenn das T-Fax 362 PC nicht benutzt wird. Wenn Sie sich nicht in Ausgangsposition befindet, betätigen Sie die **Patrone**-Taste. Befindet Sie sich an einer anderen Position, kann dies zur Austrocknung des Druckkopfes führen.
 - Führen Sie eine Druckkopfreinigung durch, wenn die Druckqualität nachläßt. Siehe "Reinigen und Prüfen des Druckkopfes der Tintenpatrone" auf Seite 7-5. Sollte sich die Druckqualität nach fünf aufeinanderfolgenden Druckkopfreinigungen nicht bessern, ersetzen Sie die Tintenpatrone oder den Tintentank.
 - Verwenden Sie die Fax-Tintenpatrone IH-215N nicht, wenn einer der Tintentanks fehlt; dies kann zum Verklumpen der Tinte führen.
 - Vermeiden Sie den unnötigen Ausbau der Tintentanks aus der Fax-Tintenpatrone IH-215N, dies kann zu einem Verklumpen der Tinte führen.
 - Versuchen Sie niemals, eine leere Patrone aufzufüllen.

Auswahl der zu benutzenden Tintenpatrone

Telekom bietet mehrere Tintenpatronen und Tintentanks zum Gebrauch mit dem T-Fax 362 PC. (Tintenpatronen sind mit einem Druckkopf ausgestattet und mit Tinte gefüllt, während Tintentanks nur Tinte enthalten.) Lesen Sie die folgenden Beschreibungen um herauszufinden, welche Patrone Ihren Bedürfnissen am besten entspricht.



Hinweis

Um Druckprobleme zu vermeiden, verwenden Sie nur die Fax-Tintenpatrone IH-205 oder IH-215N für den Normaldruck. Mit der zusätzlich erhältlichen Fax-Tintenpatrone IH-225N Photo können Sie fotorealistische Farbbilder drucken. Andere Patronen können unbefriedigende Druckergebnisse verursachen. Weiterhin sollten Sie nur die Fax-Tinte IJ-215 Black und IJ-215 Color benutzen.

Fax-Tintenpatrone IH-205

Die IH-205 Patrone enthält den Druckkopf und schwarze Tinte. Die IH-205 Patrone kann verwendet werden, wenn Sie hauptsächlich in schwarzweiß drucken, z.B. beim Empfangen von Dokumenten, Erstellen von Kopien und für monochrome Dokumente. Sie können mit der IH-205 doppelt so schnell und mit höherer Auflösung als mit der IH-215N drucken.

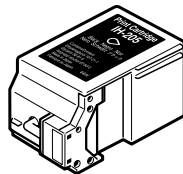

Fax-Tintenpatrone IH-215N

Diese Patrone enthält einen Druckkopf und zwei austauschbare Tintentanks (einen IJ-215 Black und einen IJ-215 Color). Verwenden Sie die IH-215N zum Farbdruk.

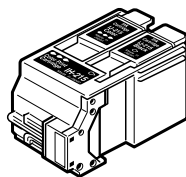

Fax-Tinte IJ-215 Black

Wenn die Tinte aufgebraucht ist, können Sie bei Ihrem Telekom-Vertragshändler einen neuen Tintentank erwerben.

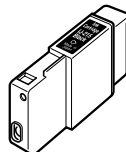

Fax-Tinte IJ-215 Color

Wenn die Tinte aufgebraucht ist, können Sie bei Ihrem Telekom-Vertragshändler einen neuen Tintentank erwerben.

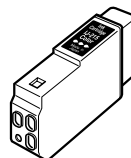

Fax-Tintenpatrone IH-225N Photo

Die IH-225N Patrone enthält den Druckkopf und farbige Tinte. Mit dieser Patrone können Sie fotorealistische Farbbilder drucken.

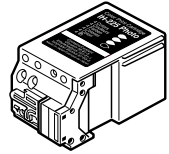

Hinweis

Wenn die IH-225N installiert ist, kann das T-Fax 362 PC keine hereinkommenden Dokumente drucken oder Kopien erstellen. Dadurch soll Tinte gespart werden: da die IH-225N eine Einheit bildet (und keine einzeln auswechselbaren Tintentanks hat), würde beim Ausdrucken von Dokumenten die schwarze Tinte zuerst aufgebraucht. So wäre die Patrone nicht mehr voll einsetzbar, obwohl noch genügend farbige Tinte vorhanden wäre.

SB-21 Patronenbehälter

Verwenden Sie den SB-21 zur Aufbewahrung einer zusätzlichen Patrone. So wird auch ein Austrocknen der Patrone verhindert.

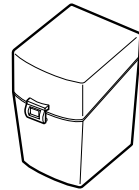

Installieren der Tintenpatrone

Installieren Sie die gewünschte Tintenpatrone wie nachfolgend beschrieben:

1. Vergewissern Sie sich, daß Ihr T-Fax 362 PC eingeschaltet ist.
2. Drücken Sie die Taste **Patrone** am Bedienfeld.
 - Es ertönt ein Signalton und die Patronenhalterung bewegt sich zur Mittelposition.
3. Öffnen Sie den Druckerdeckel, indem Sie ihn an den Dokumentführungen nach oben ziehen.

Patrone

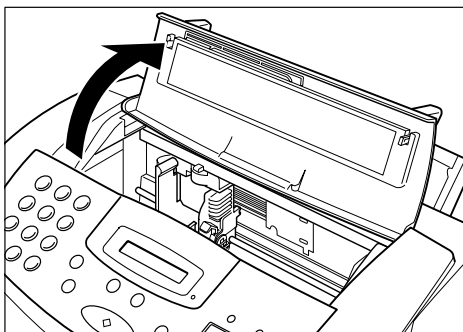

Achtung

- Versuchen Sie niemals, die Patronenhalterung manuell zu bewegen, dies könnte zu Beschädigungen führen.
- Berühren Sie niemals das Flachbandkabel, die kleine Leiterplatte, die Führungs- oder Druckkopfschiene.

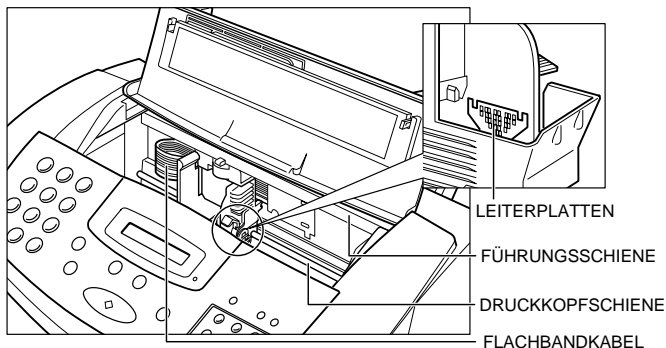

- ❑ Halten Sie die Tintenpatrone nur an den Seiten fest. Berühren Sie niemals den Druckkopf, die scharfen Kanten des Druckkopfes, die silberne Platte an der Unterseite der Tintenpatrone oder die silberne Metallplatte bzw. den Kontaktbereich an der Seite.

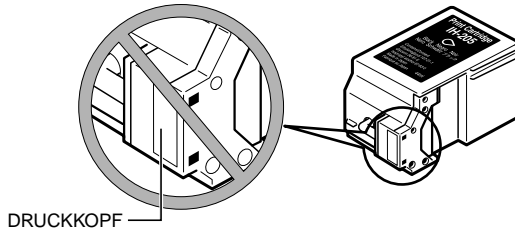

4. Drücken Sie vorsichtig den grünen Verriegelungshebel (an der Patronenhalterung) nach oben.

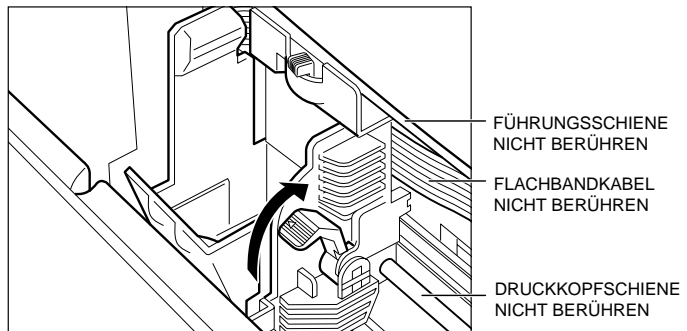

5. Ziehen Sie die Schutzfolie von der Verpackung der neuen Tintenpatrone ab und nehmen Sie die Patrone heraus.

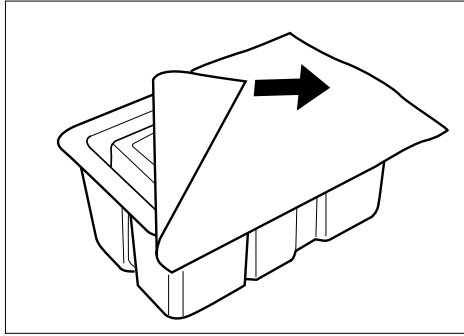

6. Entfernen Sie die orangefarbene Kappe vom Druckkopf und ziehen Sie dann die orangefarbene Folie heraus.

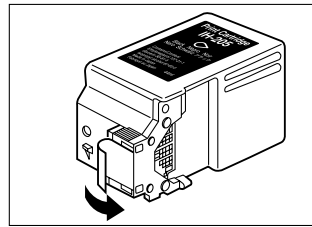
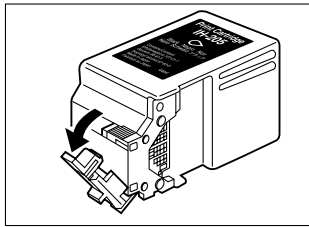

Hinweis

Werfen Sie die Kappe und die Folie sofort weg. Versuchen Sie nie, die Kappe oder die Folie wieder am Druckkopf anzubringen. Dadurch könnten der Tintenfluß oder die Farbqualität der Tinte beeinträchtigt werden.

7. Halten Sie die Patrone so, daß das Etikett nach außen zeigt, neigen Sie sie leicht nach vorn und nach rechts und lassen Sie sie in die Patronenhalterung gleiten.

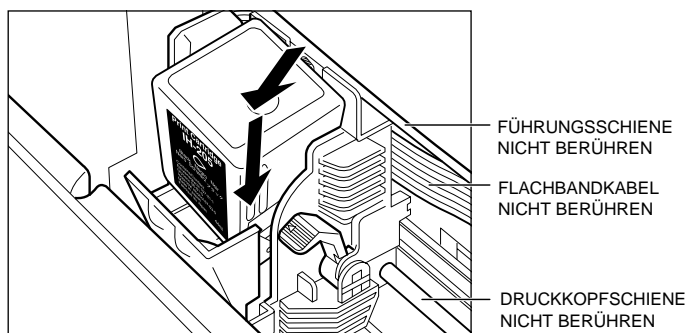

8. Drücken Sie den grünen Hebel wieder nach unten, um die Tintenpatrone in der richtigen Position zu verriegeln.

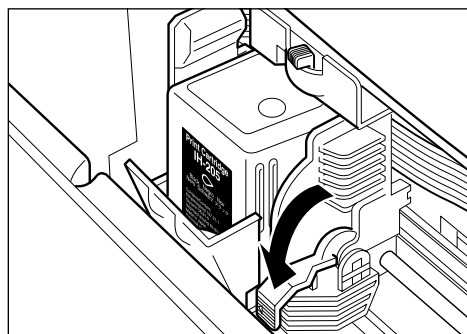

Versuchen Sie niemals, den Patronenhalter von Hand zu bewegen oder anzuhalten, dies könnte zur Beschädigung des Geräts führen.

9. Stellen Sie den Papierführungshebel ein:

<u>Patrone</u>	<u>Position des Papierführungshebels</u>
----------------	--

Fax-Tintenpatrone IH-215N (farbig)	Mitte
------------------------------------	-------

Fax-Tintenpatrone IH-205	links
--------------------------	-------

Fax-Tintenpatrone IH-225N Photo	Mitte
---------------------------------	-------

Auf Seite 2-38 finden Sie weitere Informationen zur Einstellung des Papierführungshebels.

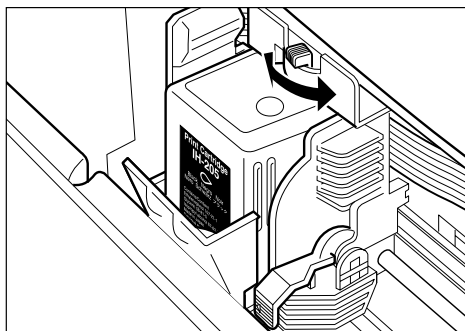

10. Schließen Sie den Druckerdeckel.

Patrone



11. Drücken Sie die Taste **Patrone**.

- Es ertönen zwei Signaltöne, und die Patronenhalterung bewegt sich in die Ausgangsposition auf der rechten Seite des Geräts.
- Wenn sich die Patronenhalterung wieder in der Ausgangsposition befindet, reinigt das Gerät automatisch den Druckkopf.



Hinweis

Ziehen Sie den Netzstecker des T-Fax 362 PC nur, wenn das Gerät sich im Bereitschaftsmodus befindet (im Display werden die aktuelle Zeit und der Empfangsmodus angezeigt). Ziehen Sie den Netzstecker nicht, wenn die Patronenhalterung sich nicht in der Heimposition befindet. Ziehen Sie jedoch den Netzstecker während eines Druckvorgangs oder wenn die Patronenhalterung sich nicht in Ausgangsposition befindet, wird die Patrone nicht verschlossen und kann austrocknen.

Lagerung von Tintenpatronen

Achten Sie darauf, daß der Druckkopf einer ausgepackten Tintenpatrone nicht austrocknet oder durch Austrocknung verstopft. Eine im T-Fax 362 PC installierte Patrone wird vor Austrocknung geschützt, indem sie automatisch zur Ausgangsposition bewegt und verschlossen wird.

Sie können das Austrocknen von ausgepackten Tintenpatronen verhindern, indem Sie sie im mitgelieferten Patronenbehälter aufbewahren.

1. Setzen Sie die Patrone mit dem Etikett nach vorne und dem Druckkopf nach unten in den Behälter ein.

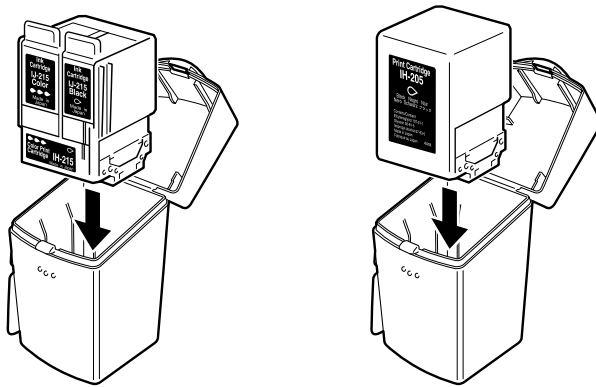

2. Schließen Sie den Behälterdeckel und den Clip.

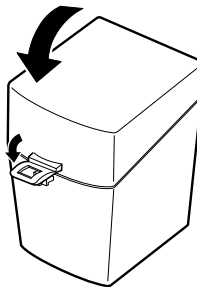

Auswahl und Einlegen der Druckträger

Das T-Fax 362 PC bietet einen scharfen Schwarzweiß- oder einen kraftvollen Farbdruk auf einer Vielzahl von Druckträgern. Dazu gehört Papier der Formate A4, Letter und Legal, Hochglanzpapier, Umschläge, Overheadfolien, Hinterdruckfolien und Druckstoff.



Hinweis

Immer wenn Sie Papier eines anderen Formats in das T-Fax 362 PC einlegen, müssen Sie das Gerät auch mit der T-Fax 362 PC-Software auf das neue Format einstellen. Anleitungen dazu finden Sie in dem *Benutzerhandbuch der T-Fax 362 PC-Software für Windows®*.

Auswahl der Druckträger

Im folgenden wird eine Anzahl von Druckträgern beschrieben, die Sie in Ihrem T-Fax 362 PC verwenden können. Testen Sie den Druckträger, bevor Sie ihn in großen Mengen bestellen. Vollständige Papierspezifikationen finden Sie unter "Drucker" auf Seite A-6.



Hinweis

Wir möchten Sie darauf hinweisen, daß möglicherweise nicht alle in dieser Dokumentation erwähnten Druckträger in Ihrem Land erhältlich sind. Weitere Informationen bezüglich der Verfügbarkeit von Druckträgern erhalten Sie von Ihrem autorisierten Telekom-Händler.

Normale Druckträger

Normalpapier

Das T-Fax 362 PC druckt in Briefqualität auf den meisten Normalpapiersorten, einschließlich Papier auf Baumwollbasis und Fotokopierpapier. Mit dem T-Fax 362 PC können Sie die Formate A4, Letter und Legal verwenden. Das Papier darf nicht dicker als 0,2 mm sein. Das Papiergewicht sollte zwischen 64 und 90 g/m² liegen.



Hinweis

Sie können auch Papier mit einem Gewicht zwischen 90 und 105 g/m² verwenden. Die Blätter müssen dann einzeln eingeführt werden.

Umschläge

Das T-Fax 362 PC kann auf Umschlägen der Formate Europa DL (220 × 110 mm) und US No. 10 (9,5" × 4,1") drucken.

Druckträger

Die folgenden Druckträger wurden speziell von Canon entwickelt, um die Druckmöglichkeiten Ihres T-Fax 362 PC zu erweitern. Wenn Sie Fragen haben oder solche Druckträger erwerben möchten, wenden Sie sich bitte an einen autorisierten Fachhändler in Ihrer Nähe.

LC-301 (Bubble Jet Paper, wasserbeständig)

Dieses wasserbeständige Papier wurde speziell für Farbdrucke mit Farbdruckern (wie das T-Fax 362 PC) entwickelt. Auf LC-301 gedruckte Bilder leuchten strahlend und verlaufen nicht, wenn sie naß werden. Im Gegensatz zu anderen Papiersorten, können auf diesem Papier gedruckte Bilder mit normalen Textmarkern markiert werden, ohne zu verwischen.

HR-101 (Hochauflösendes Papier)

Dieses Papier wurde für Ausdrücke entwickelt, die der Qualität von Fotos sehr nahe kommen. Die Graphiken und Fotografien sind gestochen scharf mit brillanten Farben. Dieses Papier ist zusammen mit der Fax-Tintenpatrone IH-225N Photo zu benutzen. Vergewissern Sie sich, daß auf die weißere Seite des HR-101 Papiers gedruckt wird. Wenn Sie einen Stapel dieses Papiers bedruckt haben, reinigen Sie die Druckrolle mit dem beigelegten Reinigungsblatt.

CF-102 (Overheadfolie)

Diese Overheadfolien wurden speziell für Farbdrucker entwickelt. Mit diesen klaren Folien können Sie klare und professionelle Overhead-Präsentationen erstellen. Verwenden Sie keine anderen Overheadfolien in Ihrem T-Fax 362 PC, da diese die Tinte nicht aufnehmen, die dann verläuft.

BF-102 (Hinterdruckfolie)

Mit dieser einzigartigen Mylar-Folie erhalten Sie farbige Ausdrücke von hoher Qualität im Letter-Format. Dazu gehören auch Fotografien und Graphiken. Sie können sich die Ausdrücke mit einer Beleuchtungseinrichtung wie z.B. einem Leuchtkasten ansehen. Sie erhalten gestochen scharfe Bilder mit brillanten Farben, die Sie in Sitzungen, Messen und anderen Präsentationen einsetzen können.



Hinweis

Wenn Sie von einer Anwendung außerhalb von Windows drucken, muß Ihre Anwendung oder Ihr Druckertreiber spiegelverkehrtes Drucken unterstützen, um auf Hinterdruckfolie drucken zu können.

HG-101 (Hochglanzfolie)

Dies ist eine hochwertige Hochglanzfolie mit der Sie einen lebhafteren Farbausdruck erzielen, als mit beschichtetem Papier möglich ist. Diese Folie bietet Ihnen die beste Farbdruckqualität, die mit der Fax-Tintenpatrone IH-215N möglich ist. Verwenden Sie diese Folie für Messe-Präsentationen usw. sowie wenn Sie mit einer Auflösung von 720 × 360 dpi drucken.

FS-101 (Druckstoff)

Diese weißen Baumwolldruckstoffe wurden speziell für Farbdrucker entwickelt. So können Sie Ihre eigenen Entwürfe für Kreuzstich, Kissen und andere Handarbeitsvorhaben drucken.

TR-101 (Textilabziehpapier)

Auf diese spezielle Papier können Sie Ihre eigenen Entwürfe drucken, die Sie dann auf jedes T-Shirt, Sweatshirt, auf Schürzen, Tragetaschen oder andere Gegenstände aus Gewebe aus Baumwolle oder Baumwollgemisch übertragen können.

**Hinweis**

Vergewissern Sie sich, daß Sie die Hinterdruckfolien-Option gewählt haben, wenn Sie auf Textilabziehpapier TR-101 drucken möchten. Anleitungen dazu finden Sie im *Benutzerhandbuch der T-Fax 362 PC-Software für Windows®*.

Der bedruckbare Bereich

Vergewissern Sie sich, daß der Text oder die Graphiken, die Sie erstellen, innerhalb des bedruckbaren Bereiches bleiben, wie unten dargestellt. Nur so erzielen Sie beste Druckergebnisse. Anderenfalls erhalten Sie eine schlechte Druckqualität oder Zeilenvorschubprobleme. (Wenn zum Beispiel außerhalb der unteren Begrenzung gedruckt wird, entstehen Flecken am unteren Rand des Druckträgers.)

Normale und Spezialdruckträger

Der schraffierte Bereich in der unten dargestellten Abbildung zeigt den bedruckbaren Bereich für Papier.

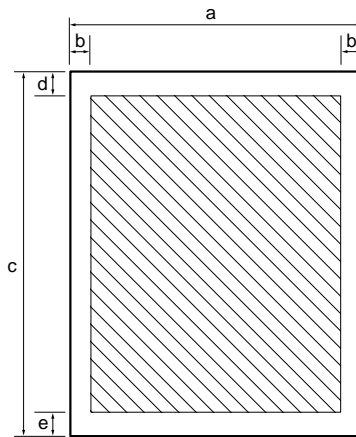

Bedruckbarer Bereich:

<u>Format A4</u>	<u>Format Letter</u>	<u>Format Legal</u>
a 210 mm	a 8,5"	a 8,5"
b 3,4 mm	b 0,25"	b 0,25"
c 297 mm	c 11,0"	c 14,0"
d 3,0 mm	d 0,12"	d 0,12"
e 7,0 mm	e 0,27"	e 0,27"

Umschläge

Der schraffierte Bereich in der unten dargestellten Abbildung zeigt den bedruckbaren Bereich für Umschläge.

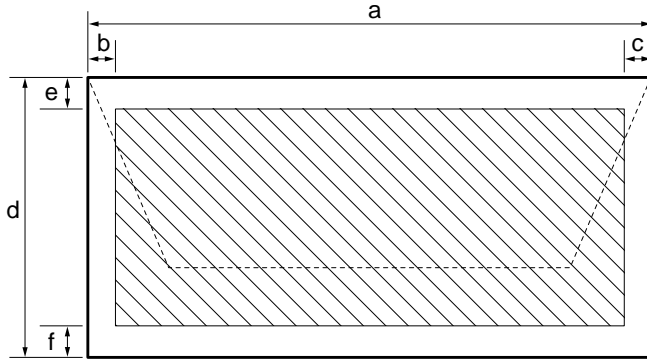

Einrichten Ihres
T-Fax 362 PC

Bedruckbarer Bereich:

Europa DL

a	220 mm
b	6,4 mm
c	10,4 mm
d	110 mm
e	3,0 mm
f	7,0 mm

US No. 10

a	9,5"
b	0,25"
c	1,2"
d	4,1"
e	0,12"
f	0,27"

Einstellen des Papierführungshebels

Bevor Sie einen Druckträger in das T-Fax 362 PC einlegen, passen Sie mit dem Papierführungshebel den Abstand zwischen dem Druckkopf und dem zu bedruckenden Papier entsprechend der Papierdicke an.



Hinweis

Wenn der Abstand zwischen dem Druckkopf und dem Papier nicht richtig eingestellt ist, kann das zum Verschmieren der Tinte oder zu schlechten Druckergebnissen führen.

Der Papierführungshebel wird wie folgt eingestellt:

Patrone



1. Drücken Sie auf die **Patrone**-Taste, um die Patronenhalterung in die Mittelposition zu bewegen.
2. Öffnen Sie den Druckerdeckel, indem Sie ihn an den Dokumentführungen nach oben ziehen.

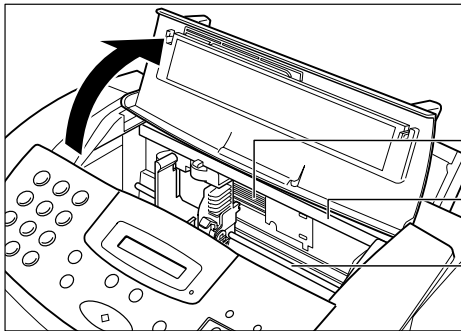

FLACHBANDKABEL NICHT BERÜHREN

FÜHRUNGSSCHIENE NICHT BERÜHREN

DRUCKKOPFSCHIENE NICHT BERÜHREN



Achtung

Versuchen Sie niemals, den Patronenhalter von Hand zu bewegen oder anzuhalten, dies könnte zur Beschädigung des T-Fax 362 PC führen.

- Schieben Sie den Papierführungshebel nach links, in die Mitte oder nach rechts, entsprechend der folgenden Tabelle:

<u>Druckträger</u>	<u>Position des Hebels</u>	
	<u>Schwarz</u>	<u>Farbe</u>
Normalpapier*	links	Mitte
Bubble-Jet-Papier	links	Mitte
Umschläge*		rechts
Hochauflösendes Papier (HR-101*)		Mitte
Glanzpapier (GP-101)		Mitte
Overheadfolie (CF-102*)		Mitte
Hinterdruckfolie (BF-102*)		Mitte
Hochglanzfolie (HG-101*)		Mitte
Druckstoff (FS-101*)		rechts
Textilabziehpapier (TR-101)		rechts

* Über den Bürofachhandel zu beziehen, Typbezeichnung des Herstellers Canon

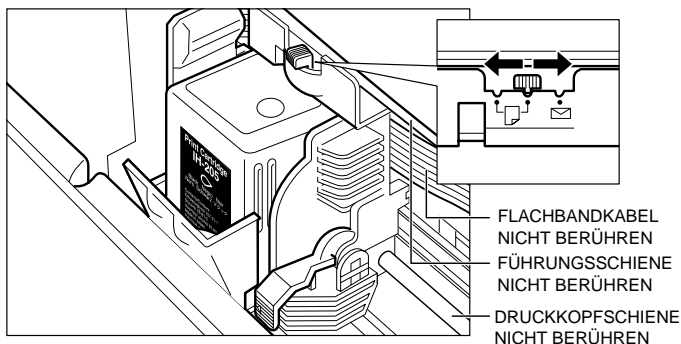

Versuchen Sie niemals, den Patronenhalter von Hand zu bewegen oder anzuhalten, dies könnte zur Beschädigung des T-Fax 362 PC führen.

- Schließen Sie den Druckerdeckel.



- Drücken Sie erneut die **Patrone**-Taste, um die Patronenhalterung in die Ausgangsposition zurückzubewegen.

Einlegen von Druckträgern

Beachten Sie bitte die folgenden Hinweise, wenn Sie Druckträger für Ihr T-Fax 362 PC auswählen oder in das Gerät einlegen:

- ❑ Normalpapier, Umschläge und andere Druckträger können stapelweise in die Papierzuführung des T-Fax 362 PC eingelegt werden. Die Größe des Stapels hängt von dem Druckträger ab:

Druckträger	maximale Stapelgröße
Normalpapier	100 Blatt (Stapelhöhe max. 10 mm)
Umschläge	10 Umschläge
Overheadfolien	50 Blatt
Hinterdruckfolien	10 Blatt

- ❑ Um Papierstaus und schlechte Druckqualität zu vermeiden, drucken Sie bitte niemals auf feuchtem, gewelltem, zerknittertem oder eingerissenem Papier.
- ❑ Lagern Sie Papier und andere Druckträger flach und in ihrer Originalverpackung. Nicht benötigtes Papier aus geöffneten Paketen sollte kühl und trocken in der Originalverpackung gelagert werden.
- ❑ Lagern Sie Papier bei einer Temperatur von 18° bis 24°C und bei einer relativen Luftfeuchte von 40 bis 60%.
- ❑ Wenn das T-Fax 362 PC das Papier schräg oder zwei Blätter auf einmal einzieht, oder wenn es bei der Verwendung von beschichtetem Papier, Overheadfolien oder Hinterdruckfolien in der Papierzuführung zu Staus kommt, benutzen Sie bitte den Einzelblatteinzug. (Diese Probleme treten bei niedrigeren Temperaturen häufiger auf.)
- ❑ Warten Sie bis das Papier aufgebraucht ist, bevor Sie neues nachlegen. Mischen Sie "neues" Papier nicht mit Papier, das bereits in der Papierzuführung liegt.
- ❑ Verwenden Sie nur fertig geschnittenes Papier, kein Papier von der Rolle (wie Fax-Papier).
- ❑ Bei der Benutzung von Millimeterpapier kann es passieren, daß die Linien nicht übereinstimmen, da der 4,23 mm Zeilenabstand des T-Fax 362 PC etwas geringer ist als der von Millimeterpapier.
- ❑ Wenn die Druckdichte auf einer Seite sehr hoch ist, kann sich leichtes Papier durch die große Tintenmenge etwas wellen. Wenn Sie Graphiken mit hoher Dichte drucken, sollten Sie schwereres Papier verwenden.

- ❑ Verwenden Sie kein Papier, das dicker ist als in den Spezifikationen für das T-Fax 362 PC angegeben. Wenn das Papier so dick ist, daß es mit den Tintendüsen am Druckkopf in Berührung kommt, kann die Tintenpatrone beschädigt werden. Vollständige Papierspezifikationen finden Sie unter "Drucker" auf Seite A-6.

Einlegen von Druckträgern in den automatischen Dokumenteinzug

Die Papierzuführung des T-Fax 362 PC kann Druckträger der folgenden Formate handhaben:

Papierformat:	A4	210 × 297 mm
	Letter	8,5" × 11"
	Legal	8,5" × 14"
Umschlagformat:	Europa DL	220 × 110 mm
	US No.10	9,5" × 4,1"
Papiergewicht:	64–90 g/m ²	

Papier oder andere Druckträger

Nachfolgend einige Tips zum Einlegen von Normalpapier, Overheadfolien CF-102, Hinterdruckfolien BF-102 oder hochauflösendes Papier HR-101 in die Papierzuführung des T-Fax 362 PC. (Anleitungen zum Einlegen anderer Medien werden auf den nachfolgenden Seiten gegeben.)

1. Öffnen Sie den Druckerdeckel, indem Sie ihn an den Dokumentführungen nach oben ziehen.
 - ❑ Vergewissern Sie sich, daß der Papierführungshebel für den entsprechenden Druckträger richtig eingestellt ist. Siehe "Einstellen des Papierführungshebels" auf Seite 2-40.



Achtung

Öffnen Sie niemals den Druckerdeckel zum Einstellen des Papierführungshebels, während gedruckt wird. Das könnte zu Papierstaus, Verschmieren der Tinte oder anderen Problemen führen.

2. Ziehen Sie die Papierstütze bis zum Anschlag heraus.

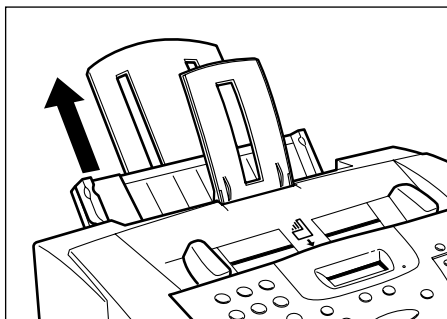

3. Fächern Sie das Papier auf und richten Sie es an den Kanten bündig aus, bevor Sie es in die Papierzuführung des T-Fax 362 PC einlegen.

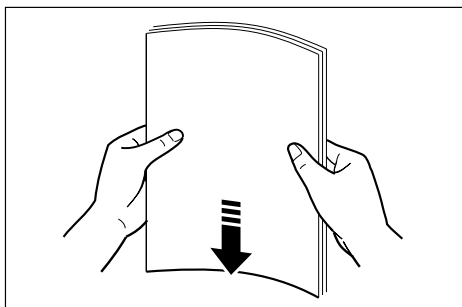

4. Schieben Sie das Papier in die Papierzuführung, bis Sie einen Widerstand spüren. Die rechte Seite des Papierstapels muß an der rechten Seite der Papierzuführung ausgerichtet sein.





Hinweis

Achten Sie darauf, daß der Papierstapel nicht höher als die Grenzmarkierung (▲) ist.

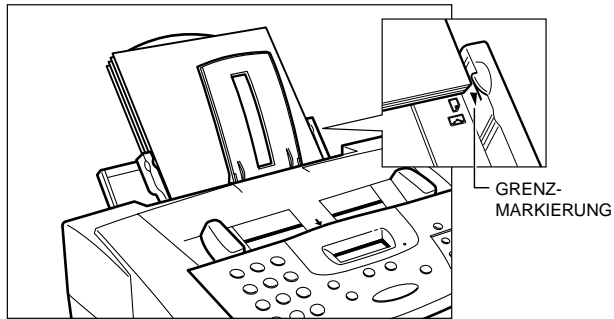

5. Schieben Sie die Papierführungen gegen den Papierstapel. Jetzt können Sie drucken.

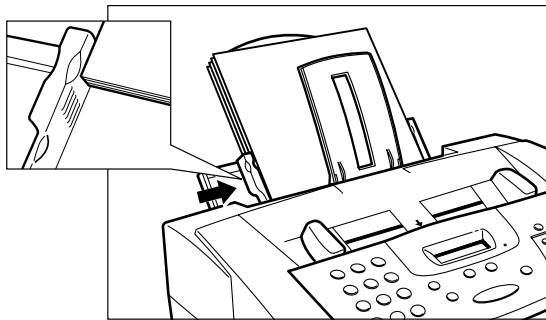

Hinweis

- Viele Druckträger haben eine "richtige" Seite zum Bedrucken. Wenn Sie einen solchen Druckträger verwenden, achten Sie darauf, daß Sie ihn mit der zu bedruckenden Seite nach oben in die Papierzuführung einlegen:
 - Hinterdruckfolie BF-102 : matte Seite nach oben
 - Hochauflösendes Papier HR-101: hellere Seite nach oben
- Wenn Sie einen Stapel hochauflösenden Papiers HR-101 bedruckt haben, reinigen Sie die Druckrolle des T-Fax 362 PC mit dem beigelegten Reinigungsblatt. Siehe "Drucken auf hochauflösendem Papier HR-101", Seite 2-48.

Glanzpapier

Nachfolgend einige Tips zum Einlegen von GP-101 Glanzpapier.



Hinweis

Sie erzielen die besten Ergebnisse, wenn Sie nur jeweils ein Blatt Glanzpapier in die Papierzuführung des T-Fax 362 PC einlegen.

1. Öffnen Sie den Druckerdeckel, indem Sie ihn an den Dokumentführungen nach oben ziehen.
 - Vergewissern Sie sich, daß sich der Papierführungshebel in der Mitte befindet. Siehe "Einstellen des Papierführungshebels" auf Seite 2-40.
2. Schließen Sie den Druckerdeckel.
3. Ziehen Sie die Papierstütze bis zum Anschlag heraus.
4. Legen Sie ein Blatt Glanzpapier ein – mit der glänzenden Seite nach oben – bis Sie einen Widerstand spüren. Richten Sie die Papierführung an der Seite des Blattes aus.

Einlegen von Druckträgern in den Einzelblatteinzug

Nachfolgend einige Tips zum Einlegen schwerer Druckträger (90 bis 105 g/m²) in den Einzelblatteinzug des T-Fax 362 PC.



Hinweis

Vor dem Drucken sollten Sie im Dialogfenster Ihrer Windows-Anwendung "Einzelblatteinzug" auswählen. Anleitungen dazu finden Sie in dem *Benutzerhandbuch der T-Fax 362 PC-Software für Windows*[®]. Legen Sie das Blatt ein, sobald Sie von der Anzeige im Dialogfenster dazu aufgefordert werden. Wenn Sie die Option "Einzelblatteinzug" nicht gewählt haben, wird das Blatt wieder ausgegeben.

1. Öffnen Sie den Druckerdeckel, indem Sie ihn an den Dokumentführungen nach oben ziehen.
 - Vergewissern Sie sich, daß der Papierführungshebel für den entsprechenden Druckträger richtig eingestellt ist. Siehe "Einstellen des Papierführungshebels" auf Seite 2-40.
2. Halten Sie das Blatt mit der zu bedruckenden Seite nach oben und richten Sie es an der linken Seite des Einzelblatteinzugs aus (an der Rückseite des Geräts).
3. Führen Sie das Blatt ein, bis Sie einen Widerstand spüren und halten Sie es so lange fest, bis das T-Fax 362 PC es einzieht.

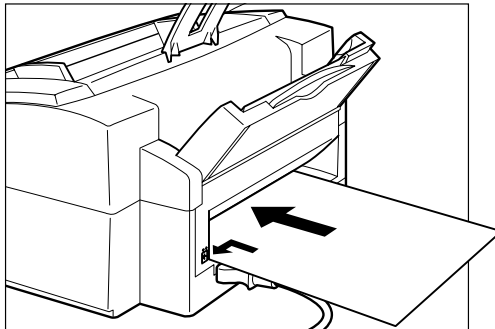

4. Wenn das Blatt eingezogen ist, öffnen Sie den Druckerdeckel und vergewissern Sie sich, daß das Blatt gerade eingezogen wurde. Wenn nötig, ziehen Sie das Blatt heraus und führen es erneut ein.
5. Schließen Sie den Druckerdeckel.

Verwendung spezieller Druckträger

Der Bürofachhandel bietet mehrere verschiedene Spezialpapiersorten des Herstellers Canon, die sie mit ihrem T-Fax 362 PC benutzen können.

Drucken auf hochauflösendem Papier HR-101

Nachfolgend einige Tips zum Einlegen von hochauflösendem Papier HR-101.

1. Öffnen Sie den Druckerdeckel, indem Sie ihn an den Dokumentführungen nach oben ziehen.
 - Vergewissern Sie sich, daß sich der Papierführungshebel in der Mitte befindet. Siehe "Einstellen des Papierführungshebels" auf Seite 2-40.
2. Schließen Sie den Druckerdeckel.
3. Ziehen Sie die Papierstütze bis zum Anschlag heraus.
4. Legen Sie das Papier in die Papierzuführung, wie in "Einlegen von Druckträgern in den automatischen Dokumenteinzug" auf Seite 2-43 beschrieben.
5. Richten Sie die Dokumentstützen auf, wie in "Verwendung der Dokumentstützen beim Drucken mit den IH-225N Tintenpatronen auf Seite 2-51 beschrieben.
6. Wenn der Druckvorgang beendet ist, entfernen Sie die verbleibenden Blätter HR-101 Papier aus der Papierzuführung.

Verwendung des Reinigungsblatts (im HR-101-Paket enthalten)

Das HR-101-Paket enthält ein Reinigungsblatt zur Reinigung der Walzen des T-Fax 362 PC. Verwenden Sie dieses Blatt, nachdem Sie 100 Seiten ausgedruckt haben (Paketinhalt).

1. Entfernen Sie die beiden Klebestreifen von diesem Blatt.

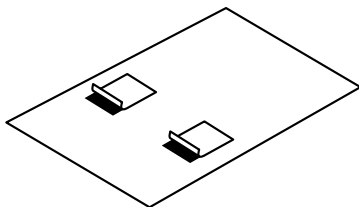

2. Führen Sie das Reinigungsblatt mit der klebrigen Seite nach oben und zum Gerät weisend ein. Richten Sie das Blatt an der rechten Seite der Papierzuführung aus und schieben Sie es in das Gerät, bis Sie einen Widerstand spüren.

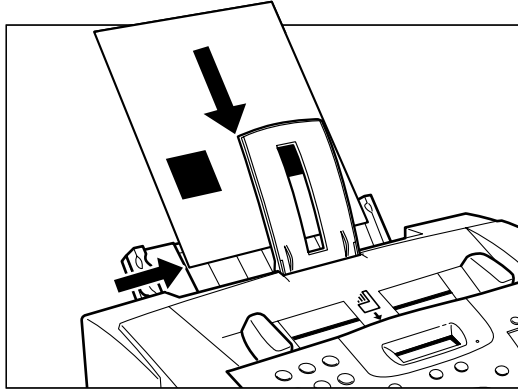

3. Schieben Sie die Papierföhrung an die Seite des Reinigungsblattes.
4. Starten Sie Wordpad auf Ihrem Computer.
5. Stellen Sie die Anwendung auf das Drucken eines leeren Blattes ein.
 - Das Reinigungsblatt wird in das T-Fax 362 PC eingezogen. Der Vorgang zur Reinigung der Druckrolle ist abgeschlossen, sobald das Blatt wieder ausgegeben wird.

Drucken auf Druckstoff FS-101

Nachfolgend einige Tips zum Einlegen und Bedrucken von Druckstoff FS-101.



- Lesen und befolgen Sie die Vorsichtsmaßnahmen und Handhabungshinweise, die mit dem Druckstoff FS-101 geliefert werden.
- Beim Drucken mit dem T-Fax 362 PC brauchen Sie das mit dem Druckstoff FS-101 gelieferte Fixiermittel nicht verwenden.
- Berühren Sie nicht den Aufdruck eines frisch bedruckten Druckstoffes, bevor er vollständig getrocknet ist. (Der Trocknungsvorgang dauert etwa eine Stunde.)

1. Öffnen Sie den Druckerdeckel, indem Sie ihn an den Dokumentführungen nach oben ziehen.
 - Vergewissern Sie sich, daß sich der Papierführungshebel rechts befindet. Siehe "Einstellen des Papierführungshebels" auf Seite 2-40.
2. Führen Sie ein Blatt in die Papierzuführung ein, bis Sie einen Widerstand spüren. Dabei muß die Gewebeseite Ihnen zugewandt sein. Das offene Ende muß nach oben zeigen. Richten Sie die Papierführung an der Seite des Blattes aus. Jetzt können Sie drucken.

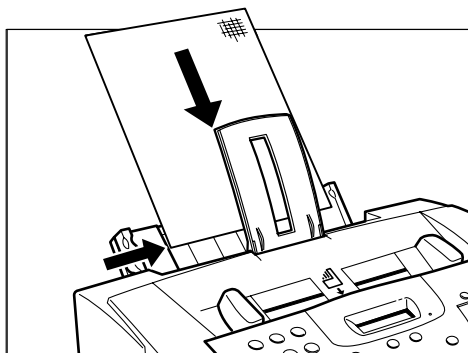

DAS OFFENE ENDE MUSS
NACH OBEN ZEIGEN

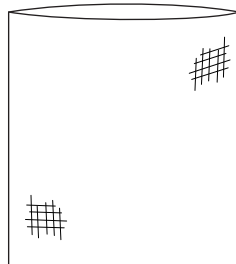

Verwendung der Dokumentstützen beim Drucken mit den IH-225N Tintenpatronen

Wenn Sie mit der Fax-Tintenpatrone IH-225N Photo für Drucke in Fotoqualität auf hochauflösendem Papier HR-101 drucken, sollten Sie die Dokumentstützen am Ausgabeschacht des T-Fax 362 PC aufrichten, um das ausgegebene Dokument zu stützen. Dadurch wird verhindert, daß das Blatt durchhängt und bei der Ausgabe durch das Gerät gezogen wird, was zu schlechter Druckqualität führen könnte.

1. Richten Sie beide Dokumentstützen auf, bis sie senkrecht stehen.

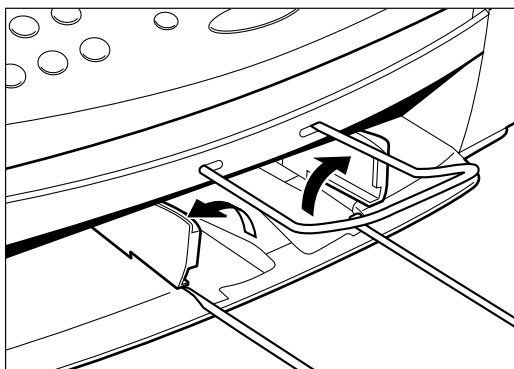

Hinweis

-
- Richten Sie immer beide Dokumentstützen auf.
 - Benutzen Sie die Dokumentstützen immer, wenn Sie auf hochauflösendem Papier HR-101 drucken, selbst wenn Sie mit den IH-205 oder IH-215N Tintenpatronen drucken.
-

2. Wenn Sie nicht mehr mit der IH-225N Tintenpatrone drucken möchten, klappen Sie die Dokumentstützen wieder herunter.



Hinweis

Wenn die Dokumentstützen aufgerichtet sind, kann der Ausgabeschacht maximal 20 Blätter aufnehmen. Klappen Sie die Dokumentstützen immer herunter, wenn Sie das T-Fax 362 PC als Faxgerät benutzen, sonst stapeln sich die Dokumente und verursachen einen Papierstau.

Hinweise zur Eingabe von Absenderinformationen in das T-Fax 362 PC

Dokumente, die Sie senden, können bei der empfangenden Stelle mit Ihrer Rufnummer, Ihrem Namen sowie Datum/Uhrzeit ausgedruckt werden. Diese Angaben (TTI = Transmit Terminal Identification) werden in der Kopfzeile des Dokumentes in kleinen Buchstaben ausgedruckt.

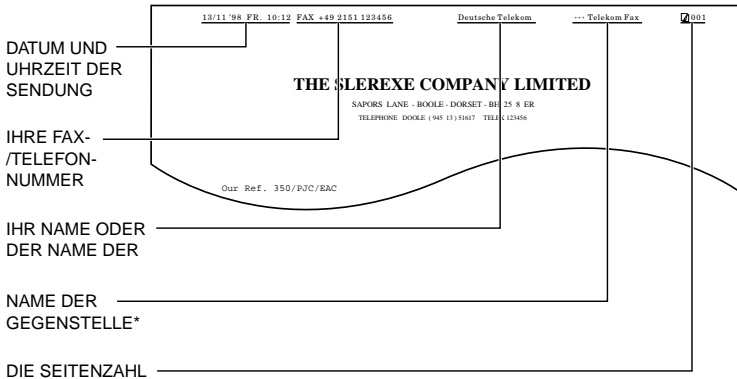

*Nur wenn Sie das Dokument mit Kurz- oder Kurzwahl gesendet haben, erscheint auch der Empfängername in der Kopfzeile (wenn er zusammen mit der Rufnummer gespeichert wurde).

Diese Information kann auf zwei verschiedene Arten eingegeben werden:

Methode 1: T-Fax 362 PC Bedienfeld

Bei dieser Methode werden alle Einstellungen über das Bedienfeld des Gerätes selbst eingegeben. Die Vorgehensweise ist auf den folgenden Seiten beschrieben. So können Sie das T-Fax 362 PC als Faxgerät benutzen, auch wenn es nicht an einen PC angeschlossen ist.

Methode 2: T-Fax 362 PC-Software

Sie können die Absenderinformationen auch über das Einstellungs Menü der T-Fax 362 PC-Software eingeben. Beachten Sie bitte, daß auf diese Weise eingegebene Informationen gegenüber den am Gerät gemachten Eingaben Vorrang haben. Mehr dazu finden Sie in dem *Benutzerhandbuch der T-Fax 362 PC-Software für Windows®*.

Eingabehinweise

Beachten Sie bitte folgende allgemeinen Hinweise, wenn Sie Informationen in Ihr T-Fax 362 PC speichern:



Hinweis

- ❑ Bei Eingabepausen von mehr als 60 Sekunden schaltet Ihr T-Fax 362 PC wieder auf Bereitschaft. Sie müssen dann alle Eingaben wiederholen.
- ❑ Wenn das T-Fax 362 PC läutet, während Sie Informationen eingeben, drücken Sie die Ⓢ (**Stop**) Taste und nehmen Sie den Telefonhörer des externen Telefons ab. Das T-Fax 362 PC speichert automatisch alle Informationen, die Sie bis zur letzten Betätigung der Ⓢ (**Start/Kopie**) Taste eingegeben haben.
 - Wenn Sie nichts oder einen leisen Signalton hören, versucht jemand, Ihnen ein Dokument zu senden. Drücken Sie die Ⓢ (**Start/Kopie**) Taste.
 - Wenn Sie eine Stimme hören, empfangen Sie einen Telefonanruf.
 - Wenn Ihr T-Fax 362 PC auf automatischen Empfang eingestellt ist, müssen Sie die Ⓢ (**Stop**) Taste nicht drücken. Das T-Fax 362 PC wird das Dokument automatisch empfangen. Siehe "Empfangen von Dokumenten" auf Seite 3-35.

Einrichten Ihres T-Fax 362 PC

Eingabe eines Namens

Verwenden Sie die numerischen Tasten, um einen Namen einzugeben (z.B. Name/Firma). Jeder numerischen Taste ist eine Zahl und eine Gruppe von Klein- und Großbuchstaben zugeordnet. Mit Hilfe der folgenden Tabelle können Sie bestimmen, welche Zahl für welches Zeichen gedrückt werden muß.

Taste	Großbuchstaben	Kleinbuchstaben
1		
2	ABCÄÅÄÄÄÄÆÇ	abcääääääæç
3	DEFÈÉÉÉÉÊ	defð ééèèê
4	GHIÏÎÎÎÎÏ	ghiïïïïï
5	JKL	jkl
6	MNOÑÖÓÔÕÖ	mnoñøöóôõö
7	PQRS Þ	pqrs þ
8	TUVÚÛÜÛ	tuvúúúú
9	WXYZÝ	wxyzý
0		
*	↶ Großbuchstaben → Kleinbuchstaben → Zahlen ↷	
#	-.*#!",;:^`_=/ '?\$@%&+()[]{}<>	

Drücken Sie die * -Taste, um zwischen den Modi für Zahlen sowie für Klein- und Großbuchstaben umzuschalten. Der Modus wird mit jeder Tastenbetätigung geändert.

Wenn Sie sich im Zahlenmodus befinden, erscheint eine "1" rechts im Display.

— : 1

Wenn Sie sich im Großbuchstabenmodus befinden, erscheint ein "A" rechts im Display.

— : A

Wenn Sie sich im Kleinbuchstabenmodus befinden, erscheint ein "a" rechts im Display.

— : a

Eingabe eines einzelnen Buchstaben

Beispiel: Eingabe des Kleinbuchstaben "b":



1. Drücken Sie die Taste * bis ein "a" in der rechten Ecke angezeigt wird.

— : a



2. Drücken Sie zweimal die Taste 2. Im Display erscheint ein "b".



b : a

Eingabe von zwei Buchstaben der gleichen Gruppe

Um zwei Buchstaben aus der gleichen Gruppe einzugeben, betätigen Sie die rechte Pfeiltaste (▶). Wenn Sie z.B. AA eingeben möchten:



1. Drücken Sie die * -Taste, bis ein "A" rechts auf dem Display erscheint. Drücken Sie die Taste "2", um das erste "A" anzuzeigen.



A : A



2. Drücken Sie die rechte Pfeiltaste (▶), um ein "A" einzugeben und bewegen Sie den Cursor einen Schritt nach rechts.

A_ : A



3. Drücken Sie die Taste 2, bis das zweite "A" erscheint.

AA : A

Bearbeitung Ihrer Eingabe

- ❑ Sie können Buchstaben, die Sie bereits eingegeben haben, wie folgt korrigieren:
 1. Bewegen Sie mit der ►-Taste den Cursor zu dem Buchstaben, den Sie ändern möchten
 2. Mit der ◀-Taste wird der über dem Cursor stehende Buchstabe gelöscht. (Der Cursor bewegt sich einen Schritt nach links.)
 3. Mit der ►-Taste bewegen Sie den Cursor zurück zur Leerstelle. Nun können Sie den gewünschten Buchstaben eingeben.
- ❑ Wenn Sie die Eingabe abbrechen und neu beginnen möchten, drücken Sie die Ⓢ (Stop) Taste. (DATUM & ZEIT, EIGENE RUFNUMMER, NAME/FIRMA usw.)

Eingabe der Absenderinformationen

Auf den folgenden Seiten wird Ihnen gezeigt, wie Sie Ihren Namen oder den Namen Ihrer Firma, Ihre Rufnummer und Datum und Uhrzeit eingeben und wie Sie das Wahlverfahren Ihres T-Fax 362 PC auswählen.

Funktion



1. Drücken Sie die Taste **Funktion**.

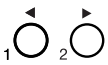

2. Drücken Sie ◀ oder ▶, bis **BEDIENEREINGABEN** im Display angezeigt wird, dann drücken Sie die **Start/Kopie**-Taste.

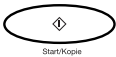

3. Drücken Sie nochmals die **Start/Kopie**-Taste.



- Im Display erscheinen das aktuelle Datum und die Uhrzeit.

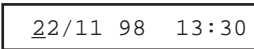

4. Verwenden Sie die numerischen Tasten, um das aktuelle Datum und die Uhrzeit einzugeben.



- Benutzen Sie das Format TT/MM JJ für das Datum und das 24-Stunden-System für die Uhrzeit.

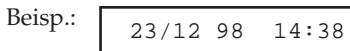

5. Drücken Sie die **Start/Kopie**-Taste, um Datum und Uhrzeit zu speichern.



6. Drücken Sie nochmals die **Start/Kopie**-Taste, um mit Hilfe der numerischen Tasten Ihre Rufnummer einzugeben (bis zu 20 Stellen).

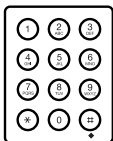
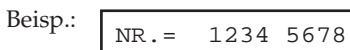

- Mit der Pfeiltaste ▶ können Sie zwischen den Ziffern Leerstellen einfügen. Die Nummer ist dann leichter zu lesen.



7. Drücken Sie die **Start/Kopie**-Taste, um die eigene Rufnummer zu speichern.

NAME / FIRMA



8. Drücken Sie nochmals die **Start/Kopie**-Taste und geben Sie mit Hilfe der numerischen Tasten Ihren Namen oder den Namen Ihrer Firma ein (bis zu 24 Stellen).

- Eine Anleitung finden Sie unter "Eingabe eines Namens" auf Seite 2-53.



Beisp.: TELEKOM : A



9. Drücken Sie die **Start/Kopie**-Taste, um Ihren Namen oder den Ihrer Firma zu speichern. Drücken Sie dann die ◀ oder ▶-Taste, bis WAHLVERFAHREN angezeigt wird.



WAHLVERFAHREN



10. Drücken Sie die **Start/Kopie**-Taste und dann die Taste ◀ oder ▶, um das gewünschte Wahlverfahren auszuwählen.



MEHRFREQUENZWAHL

IMPULSWAHL



Hinweis

Wenn Sie nicht sicher sind, welche Art von Anschluß Sie haben, wenden Sie sich an Ihre Telefongesellschaft.



11. Drücken Sie die **Start/Kopie**-Taste, um das Wahlverfahren zu speichern.

R-TASTE



Stop

12. Drücken Sie die **Stop**-Taste, um in den Bereitschafts-Modus zurückzukehren.

14 : 38 AUTO . EM

Bearbeitung der Absenderinformationen

Wenn Sie den Bedienernamen, die Rufnummer oder das Wahlverfahren ändern oder Datum und Uhrzeit umstellen möchten, können Sie nach den oben angegebenen Anweisungen vorgehen, um die gewünschten Einstellungen im Display anzeigen zu lassen. Sie können sie dann mit Hilfe der numerischen Tasten und der ◀ und ▶-Tasten bearbeiten.

Wählen über eine Nebenstellenanlage

Eine Nebenstellenanlage ist eine hausinterne Vermittlungsstelle. Wenn Ihr T-Fax 362 PC an eine Nebenstellenanlage angeschlossen ist, müssen Sie zur Amtsholung zuerst die Kennziffer und dann die Rufnummer der Gegenstelle wählen.

Sie können die Vermittlungsart und die Nummer zur Amtsholung unter der **R**-Taste speichern. Anschließend können Sie einfach Ihre gewünschte Rufnummer nach Betätigung der Tasten **Funktion** und **R** wählen. Folgende Anweisungen beschreiben, wie die **R**-Taste gespeichert werden kann.

Speichern von Nebenstellenbetrieb und Art der Amtsholung unter der R-Taste

Befolgen Sie diese Anweisungen, um den Nebenstellenbetrieb und die Art der Amtsholung unter der **R**-Taste zu speichern.

Funktion



1. Drücken Sie die Taste **Funktion**.

FUNKTION



2. Drücken Sie die Tasten ◀ oder ▶, bis **BEDIENEREINGABEN** im Display angezeigt wird.

BEDIENEREINGABEN



3. Drücken Sie die **Start/Kopie**-Taste und dann die Taste ◀ oder ▶, bis **R-TASTE** im Display angezeigt wird.

R-TASTE



4. Drücken Sie die **Start/Kopie**-Taste und dann die Taste ◀ oder ▶, um **NEBENSTELLE** oder **HAUPTANSCHLUß** auszuwählen.



HAUPTANSCHLUß

NEBENSTELLE



5. Drücken Sie die **Start/Kopie**-Taste.

Wenn Sie in Schritt 4 HAUPTANSCHLUß gewählt haben



6. Drücken Sie die **Stop**-Taste, um in den Bereitschafts-Modus zurückzukehren.

14 : 38 AUTO . EM

Wenn Sie in Schritt 4 NEBENSTELLE gewählt haben

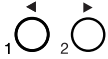

6. Drücken Sie die Taste ◀ oder ▶, um die Art der Amtsholung für die Nebenstellenanlage auszuwählen.

KENNZIFFER

FLASH

ERDTASTE

7. Drücken Sie die **Start/Kopie**-Taste.



Wenn Sie in Schritt 6 KENNZIFFER gewählt haben



8. Drücken Sie die **Start/Kopie**-Taste und dann geben Sie mit Hilfe der numerischen Tasten die Kennziffer zur Amtsholung ein.



KENNZIFFER

Beisp.: 123456

- Für den Zugriff auf eine Amtsleitung können Sie eine bis zu 19-stellige Nummer eingeben.



9. Drücken Sie die **Pause**-Taste.

123456P

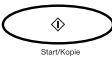

10. Drücken Sie die **Start/Kopie**-Taste und dann die **Stop**-Taste, um in den Bereitschafts-Modus zurückzukehren.



14 : 38 AUTO . EM

Wenn Sie in Schritt 6 ERDTASTE oder FLASH gewählt haben



8. Drücken Sie die **Start/Kopie**-Taste und dann die **Stop**-Taste, um in den Bereitschafts-Modus zurückzukehren.



14 : 38 AUTO . EM

Einstellungen des T-Fax 362 PC

Sie können die Betriebs-, Sende- und Empfangseinstellungen sowie die Wahlverfahren des T-Fax 362 PC nach den folgenden beiden Methoden Ihren ganz individuellen Bedürfnissen anpassen:

Methode 1: Verwendung der T-Fax 362 PC-Software

Mit Hilfe der T-Fax 362 PC-Software, die zum Lieferumfang des T-Fax 362 PC gehört, können Sie die Geräteeinstellungen von Ihrem PC aus vornehmen. Auf den folgenden Seiten finden Sie eine Liste der Einstellungen, die Sie vornehmen können. Wie Sie beim Einstellen der einzelnen Optionen vorzugehen haben, entnehmen Sie bitte der Anleitung im *Benutzerhandbuch der T-Fax 362 PC-Software für Windows®*.

Methode 2: Verwendung des T-Fax 362 PC-Bedienfelds

Einige der Einstellungen, die über die T-Fax 362 PC-Software vorgenommen werden können, lassen sich auch direkt über das Bedienfeld des T-Fax 362 PC eingeben. Diese Methode ist vorzuziehen, wenn sie das T-Fax 362 PC nicht an einem PC angeschlossen haben oder wenn es sich um Einstellungen handelt, die nur über das Bedienfeld geändert werden können.



Hinweis

Da über die T-Fax 362 PC-Software mehr Einstellungen vorgenommen werden können als über das Bedienfeld, empfehlen wir, ihn ausschließlich für die Einstellungen zu verwenden, die sich sowohl über die T-Fax 362 PC-Software als auch über das Bedienfeld eingeben lassen. Außerdem ist zu bedenken, daß alle Einstellungen, die über die T-Fax 362 PC-Software vorgenommen werden, die über das Bedienfeld eingegebenen Einstellungen überschreiben. Darüber hinaus werden die Einstellungen, die über das Bedienfeld eingegeben werden, nicht in der T-Fax 362 PC-Software angezeigt.

Liste der Einstellungen

Auf den folgenden Seiten finden Sie eine Liste der Einstellungen, die sowohl über die T-Fax 362 PC-Software als auch direkt über das Bedienfeld des T-Fax 362 PC vorgenommen werden können. Die Einzelheiten zur Eingabe von Einstellungen über das Bedienfeld können Sie den angegebenen Seiten entnehmen. Wollen Sie die Einstellungen über die T-Fax 362 PC-Software vornehmen, finden Sie eine genaue Anleitung im *Benutzerhandbuch der T-Fax 362 PC-Software für Windows®*.

Allgemeine Einstellungen

Beschreibung der Einstellung	Einstellungsbezeichnung in der T-Fax 362 PC-Software	Einstellungsbezeichnung auf dem Bedienfeld
Datum und Uhrzeit	*	DATUM & UHRZEIT Siehe Seite 2-56
Datumsformat	Datumsformat	—
Sprache, die in der LCD-Anzeige des T-Fax 362 PC verwendet wird	Display-Sprache	DISPLAYSPRACHE Siehe Seite 2-69
Bestätigungsaufforderung beim Löschen von Dokumenten über die T-Fax 362 PC-Software	Vor dem Löschen bestätigen	—
Druck-Spooler	Druckvorgang Spooler	—
Optionalen Anschluß eines Telefons an das T-Fax 362 PC über die TAE-Wandsteckdose	Telefon angeschlossen	—
Lautstärke	<ul style="list-style-type: none"> – Eingehender Rufton – Tastenfeld – Alarm – Lautsprecher 	<ul style="list-style-type: none"> – F/T-RUFLAUTST. – LAUTST. TASTATUR – LAUTST. SIGNAL – LAUTST. MONITOR – F/T RUFTON Siehe Seite 2-68, 2-69

*Verwendung von Datum und Uhrzeit Ihres PCs

Sendeeinstellungen

Beschreibung der Einstellung	Einstellungsbezeichnung in der T-Fax 362 PC-Software	Einstellungsbezeichnung auf dem Bedienfeld
Name des Absenders im Briefkopf der Faxesendung	– Überschrift – Firma	NAME/FIRMA Siehe Seite 2-56
Fax-/Telefonnummer des Absenders im Briefkopf der Faxesendung	Faxnummer	EIGENE RUFNUMMER Siehe Seite 2-56
Auswahl der Telefonanschlußleitung	Telefonleitung Typ	WAHLVERFAHREN Siehe Seite 2-56
Vorwahl für den Zugriff auf eine Amtsleitung	Amtsholung	—
Auswahl des automatischen Wahlverfahrens	– Automatische Wiederholungen Anzahl – Pause zwischen Wiederholungen	—
Sendebereich drucken (plus Zeitpunkt)/ nicht drucken	– Automatischer Bericht – Faxbild einbeziehen	—
Übertragungsgeschwindigkeit des Modems beim Senden von Faxdokumenten	Geschwindigkeit	—
Pausenlänge	Dauer der Unterbrechung	—
Fehlerkorrekturmodus (ECM) beim Senden ein/ aus	Fehlerbehebung	—

Einrichten Ihres T-Fax 362 PC

Beschreibung der Einstellung	Einstellungsbezeichnung in der T-Fax 362 PC-Software	Einstellungsbezeichnung auf dem Bedienfeld
Automatische Sendefunktion des T-Fax 362 PC ein/aus	Senden automatisch starten	—
Alarm ein/aus, wenn Telefonhörer nicht aufgelegt wird	Hörer auflegen	—
Kontrast der Faxsendungen	Bild Kontrast	KONTRASTWAHL Siehe Seite 3-4
Position des Briefkopfes der Faxsendungen (TTI)	Faxüberschrift Position	—
Wahlwiederholung ein/aus bei fehlerhafter Übertragung bzw. Angabe der noch einmal zu sendenden Seiten	Bei Fehler Erneut senden	—
Einstelloptionen der R-Taste	R-Taste	R-TASTE Siehe Seite 2-59
Einstelloptionen der Wahlsperre	Telefonsperre	—

Empfangseinstellungen

<i>Beschreibung der Einstellung</i>	<i>Einstellungsbezeichnung in der T-Fax 362 PC-Software</i>	<i>Einstellungsbezeichnung auf dem Bedienfeld</i>
Papiergröße zum Ausdrucken eines Faxdokuments	Papiergröße	—
Empfangenes Faxdokument auf verwendete Papiergröße verkleinern/nicht verkleinern	Verkleinern	—
Auswahl des Empfangsmodus	Antwort Empfangsmodus	* Siehe Seite 3-37
Klingeln (plus Anzahl der Klingelzeichen)/nicht klingeln bei ankommender Faxeinsendung	– Empfang im Ruhemodus – Anzahl der Ruftöne	—
Handhabung von ankommenden Faxdokumenten bei ein- bzw. ausgeschaltetem Computer (oder wenn das Papier des T-Fax 362 PC ausgegangen ist)	Empfangsbedingungen	—
Empfangsbericht drucken (plus Zeitpunkt)/nicht drucken	Bericht Drucken	—
Übertragungsgeschwindigkeit des Modems beim Empfang von Faxdokumenten	Geschwindigkeit	—

*Kann über die **Empfangsmodus**-Taste eingestellt werden.

Beschreibung der Einstellung	Einstellungsbezeichnung in der T-Fax 362 PC-Software	Einstellungsbezeichnung auf dem Bedienfeld
Fehlerkorrekturmodus (ECM) beim Empfang ein/aus	Fehlerbehebung	—
Ausdrucken von Dokumenten aus der T-Fax 362 PC-Software im Tintensparmodus	Tintensparmodus	—
Fax-/Telefon-Umschaltoptionen	<ul style="list-style-type: none"> – Wartezeit vor Klingeln – Rufzeit – Rufton – Standardaktion wenn Telefon nicht beantwortet wird 	—
Manueller Modus des T-Fax 362 PC: automatischer Faxempfang ein/aus nach einer bestimmten Anzahl von Klingelzeichen	Manuell/Auto-Schalter	—
Einstelloptionen für angeschlossenen Anrufbeantworter	Optionen für Anrufbeantwortermodus	—
Fernempfang ein/aus plus zu verwendender Empfangscode	<ul style="list-style-type: none"> – Ferngesteuert Empfangen – Kennnummer 	—

Einstellungen für die automatischen Wahlverfahren

Beschreibung der Einstellung	Einstellungsbezeichnung in der T-Fax 362 PC-Software	Einstellungsbezeichnung auf dem Bedienfeld
Eingabe der Zielwahlnummern	Siehe Registerkarte Kurzwahl	ZIELWAHL Siehe Seite 3-12
Eingabe der Kurzwahlnummern	Siehe Registerkarte Kurzwahl	KURZWAHL Siehe Seite 3-17
Eingabe der Gruppenwahlnummern	Siehe Registerkarte Kurzwahl	GRUPPENWAHL Siehe Seite 3-28

Andere Einstelloptionen

Beschreibung der Einstellung	Einstellungsbezeichnung in der T-Fax 362 PC-Software	Einstellungsbezeichnung auf dem Bedienfeld
Ausdrucken eines Faxdokuments aus dem Speicher (statt Herunterladen auf PC)	—	DATEIAUSDRUCK Siehe Seite 3-44
Reinigung des Druckkopfs der Tintenpatrone	—	REINIGUNG Siehe Seite 7-5
Testdruck zum Überprüfen der Tintenpatrone	—	TESTDRUCK Siehe Seite 7-4

Die Geräteeinstellungen des T-Fax 362 PC

Die untenstehende Tabelle enthält alle Einstellungen, die über das Bedienfeld des T-Fax 362 PC vorgenommen werden können. Wie Sie auf die einzelnen Einstellungen zugreifen können, entnehmen Sie bitte den in der Tabelle angegebenen Seiten.



Hinweis

Die in der folgenden Tabelle angegebenen Werksvoreinstellungen sind **fettgedruckt**.

<i>Einstellung</i>	<i>Beschreibung</i>	<i>Optionen</i>	<i>Seite</i>
RUFNR. EINGABE			
ZIELWAHL	Siehe „Zielwahl“.	—	3-12
KURZWAHL	Siehe „Kurzwahl“.	—	3-17
GRUPPENWAHL	Siehe „Gruppenwahl“.	—	3-28
BEDIENEREINGABEN			
DATUM & UHRZEIT	Datum und Uhrzeit	—	2-56
EIGENE RUFNUMMER	Ihre Faxnummer.	—	2-56
NAME/FIRMA	Ihr Name oder der Name Ihrer Firma.	—	2-56
KONTRASTWAHL	Zum Einstellen des Kontrasts, mit denen die zu sendenden Dokumente eingelesen werden sollen.	STANDARD/ DUNKLER/ HL	3-4
LAUTSTÄRKE EINST			
F/T RUFLAUTST.	Zum Einstellen der Lautstärke des Rufzeichens, wenn das T-Fax 362 PC im Empfangsmodus FAX/TEL-UMSCHALTEN einen Telefonanruf entgegennimmt.	MITTEL/ LAUT/ LEISE	2-71
LAUTST. TASTATUR	Zum Einstellen der Lautstärke der Töne, die bei der Betätigung der Tasten ertönen.	MITTEL/ LAUT/ AUS/ LEISE	2-71

Einstellung	Beschreibung	Optionen	Seite
LAUTST. SIGNAL	Zum Einstellen der Lautstärke des Fehlersignals.	MITTEL/ LAUT/ AUS/ LEISE	2-71
LAUTST. MONITOR	Zum Einstellen der Lautstärke des Leitungsmonitors (die Töne beim Wählen).	MITTEL/ LAUT/ AUS/ LEISE	2-71
F/T-RUFTON	Zum Einstellen der Lautstärke hereinkommender Anrufe.	STANDARD / HOCH	2-72
WAHLVERFAHREN	Zum Einstellen des T-Fax 362 PC auf das Wahlverfahren Ihres Telefonanschlusses eingestellt.	MEHR- FREQUENZWAHL / IMPULSWAHL	2-56
R-TASTE	Zum Einstellen der Nebenstelle, mit der das T-Fax 362 PC verbunden ist.	HAUPTAN- SCHLUB / NEBENSTELLE	2-59
SYSTEMEINSTELL.			
DISPLAYSPRACHE	Zum Einstellen der Sprache, in der die Meldungen im Display der LCD-Anzeige während des Betriebs angezeigt werden.	DEUTSCH / ITALIENISCH/ HOLLÄNDISCH/ FINNISCH/ PORTUGIESISCH/ NORWEGISCH/ SCHWEDISCH/ DÄNISCH/ SLOWENISCH/ TSCHECHISCH/ UNGARISCH/ ENGLISCH/ FRANZÖSISCH/ SPANISCH	2-73
RSD	Zur Feineinstellung und Ferndiagnose des T-Fax 362 PC durch die Deutsche Telekom AG.	AUS / NUR DIAGN./ EINSTELL & DIAGN	2-74

<i>Einstellung</i>	<i>Beschreibung</i>	<i>Optionen</i>	<i>Seite</i>
DATEIAUSDRUCK	Zum Ausdrucken von Faxdokumenten aus dem Empfangsspeicher des T-Fax 362 PC. Diese Dokumente können dann nicht mehr auf den PC heruntergeladen werden.	—	3-44
REINIGUNG	Zur Reinigung des Druckkopfes der Tintenpatrone.	—	7-5
TESTDRUCK	Zum Ausdrucken einer Testseite, um zu sehen, ob die Tintenpatrone normal funktioniert.	—	7-4

Zugriff auf die Geräteeinstellungen des T-Fax 362 PC

Auf den folgenden Seiten wird erklärt, wie Sie auf einige der auf den Seiten 2-68 bis 2-70 aufgelisteten Einstellungen zugreifen können.

Zugriff auf die Einstellungen der Option LAUTSTÄRKE EINST (F/T-RUFLAUTST., LAUTST. TASTATUR, LAUTST. SIGNAL, LAUTST. MONITOR)

Funktion



1. Drücken Sie **Funktion**.

FUNKTION



2. Drücken Sie ◀ oder ▶, bis **BEDIENEREINGABEN** im Display angezeigt wird.

BEDIENEREINGABEN



3. Drücken Sie **Start/Kopie**.

DATUM & UHRZEIT



4. Drücken Sie ◀ oder ▶, bis **LAUTSTÄRKE EINST** im Display angezeigt wird.

LAUTSTÄRKE EINST



5. Drücken Sie **Start/Kopie**.

F/T RUFLAUTST.



6. Drücken Sie ◀ oder ▶ die Einstellung aus, die Sie ändern möchten.

Beisp.:

LAUTST. TASTATUR

- ❑ Wählen Sie F/T-RUFLAUTST., LAUTST. TASTATUR, LAUTST. SIGNAL oder LAUTST. MONITOR.



7. Drücken Sie **Start/Kopie**.

Beisp.:

LEISE

- Die aktuelle Einstellung wird angezeigt.



8. Wählen Sie mit den Pfeiltasten die neue Einstellung aus.

Beisp.:

MITTEL

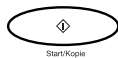

9. Drücken Sie **Start/Kopie**.

Beisp.:

LAUTST. SIGNAL

- Die neue Einstellung wird erst dann aktiviert, wenn Sie die **◇ (Start/Kopie)**-Taste drücken.



10. Drücken Sie **Stop**, um in den Betriebsmodus zurückzukehren.

13:00	AUTO.EM
-------	---------

Zugriff auf die Einstellungen F/T-RUFTON und PAPIERAUSWAHL

Funktion



1. Drücken Sie **Funktion**.

FUNKTION



2. Drücken Sie **◀** oder **▶**, bis **BEDIENEREINGABEN** im Display angezeigt wird.

Beisp.:

BEDIENEREINGABEN



3. Drücken Sie **Start/Kopie**.

DATUM & UHRZEIT



4. Drücken Sie **◀** oder **▶** die Einstellung aus, die Sie ändern möchten.

Beisp.:

F/T-RUFTON

- Wählen Sie **F/T-RUFTON** oder **PAPIERAUSWAHL**.



5. Drücken Sie **Start/Kopie**.

Beisp.: STANDARD

Die aktuelle Einstellung wird angezeigt.

6. Fahren Sie mit Schritt 4 fort.

Zugriff auf die Einstellung DISPLAYSPRACHE

Funktion



1. Drücken Sie **Funktion**.

FUNKTION

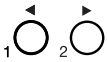

2. Drücken Sie ◀ oder ▶, bis SYSTEMEINSTELL. im Display angezeigt wird.

SYSTEMEINSTELL.



3. Drücken Sie zweimal **Start/Kopie**.

DISPLAYSPRACHE



Beisp.: DEUTSCH

Die aktuelle Einstellung wird angezeigt.



4. Wählen Sie mit ◀ oder ▶ die neue Einstellung aus.



5. Drücken Sie **Start/Kopie**.

Die neue Einstellung wird erst dann aktiviert, wenn Sie die ◊ (**Start/Kopie**)-Taste drücken



6. Drücken Sie **Stop**, um in den Betriebsmodus zurückzukehren.

13:00 AUTO.EM

Einstellen der RSD-Funktion

Dieses Gerät ist mit einer Funktion namens RSD (Remote Setup and Diagnostics) ausgestattet. Diese Funktion ermöglicht die Feineinstellung und Ferndiagnose Ihres Geräts durch die Deutsche Telekom AG.

Wenn Sie RSD nutzen möchten, können Sie sich das Auftragsformblatt hierzu unter der Rufnummer 0421/64 33-445 per Fax abrufen.

Anmerkung: Fax-Abruf bei T-Fax 362 PC nur mit externem angeschlossenen Telefon möglich.

Beachten Sie bitte, dass es für RSD zwei unterschiedliche Einstellmöglichkeiten gibt:

- NUR DIAGN = Die Telekom kann nur eine Ferndiagnose durchführen.
- EINSTELL & DIAGN = Die Telekom kann neben der Ferndiagnose auch Ihr Fax einstellen:

Bitte folgen Sie den nachfolgenden Schritten, um die RSD-Funktion zu aktivieren:

Funktion



1. Drücken Sie auf **Funktion**.

FUNKTION



2. Drücken Sie auf ◀ oder ▶, bis SYSTEMEINSTELL. angezeigt wird.

SYSTEMEINSTELL.



3. Drücken Sie auf **Start/Kopie**. Drücken Sie dann auf ◀ oder ▶, um RSD anzuzeigen.

DISPLAYSPRACHE



RSD



4. Drücken Sie auf **Start/Kopie**.

- ☐ Auf dem Anzeigefeld erscheint die RSD-Einstellung. Sollte die RSD-Funktion nicht eingestellt sein (dies ist die Voreinstellung), erscheint die Anzeige AUS.

AUS



5. Wählen Sie mit ◀ oder ▶, die Einstellung NUR DIAGN. oder EINSTELL & DIAGN.

NUR DIAGN.

oder

EINSTELL & DIAGN



6. Drücken Sie auf **Start/Kopie** um Ihre Auswahl zu speichern, und danach **Stop**, um in den Bereitschaftsmodus zurückzukehren.



14 : 38 AUTO . EM



Hinweis

Wenn Sie die RSD ausschalten möchten, wählen Sie im Schritt 5 bitte die Einstellung AUS.

Probelauf des T-Fax 362 PC

Nachdem Sie Ihr T-Fax 362 PC eingerichtet, eine Tintenpatrone installiert, Druckträger eingelegt und Ihre Absenderinformationen eingegeben haben, können Sie jetzt testen, ob das T-Fax 362 PC auch richtig druckt. Dazu erstellen Sie mehrere Kopien von einem Dokument. Anleitungen dazu finden Sie unter „Erstellen von Kopien“ auf Seite 4-9.

- ❑ Beachten Sie bitte folgendes, wenn Sie auf Normalpapier drucken:
 - Wenn die bedruckten Seiten bei der Ausgabe aus dem T-Fax 362 PC gewellt sind, entfernen Sie sie sofort aus dem Ausgabeschacht, um Papierstaus zu vermeiden.
 - Achten Sie darauf, daß die Texte oder Graphiken sich im bedruckbaren Bereich befinden.
 - Wenn der Druckkopf über den Rand des Papiers hinaus direkt auf die Schreibwalze druckt, muß die Schreibwalze gereinigt werden. Siehe „Reinigen des Geräteinneren“ auf Seite 7-2.
- ❑ Beachten Sie bitte folgendes, wenn Sie auf Overhead- oder Hinterdruckfolien drucken:
 - Nehmen Sie bedruckte Folien sofort aus dem Ausgabeschacht. Die Folien dürfen sich nicht im Ausgabeschacht stapeln.
 - Lassen Sie bedruckte Folien trocknen, bevor Sie sie lagern. (Folien benötigen etwa 15 Minuten, um ganz trocken zu werden).
 - Wenn die Folien getrocknet sind, bedecken Sie die bedruckte Seite mit einem Blatt Normalpapier, bevor Sie sie lagern. Das ist auch notwendig, wenn Sie die Folien in Klarsichthüllen aufbewahren.

Kapitel 3

Senden und Empfangen von Dokumenten

Dieses Kapitel beschreibt, wie Sie mit Ihrem T-Fax 362 PC Dokumente senden und empfangen können.

- Sendevorbereitungen 3-3
 - Auflösung..... 3-3
 - Einstellen der Auflösung 3-3
 - Kontrast 3-4
 - Einstellen des Einlesekontrasts 3-4
- Senden von Dokumenten 3-6
 - Vorbereiten der Dokumente 3-6
 - Manuelles Senden 3-7
 - Speichersendung 3-8
 - Abbrechen einer Sendung 3-10
- Automatische Wahlverfahren 3-11
 - Speichern von Zielwahlnummern 3-12
 - Verändern einer Zielwahlnummer/eines Zielwahlnamens 3-14
 - Speichern von Kurzwahlnummern 3-17
 - Verändern von unter Kurzwahltasten gespeicherten Nummern und Namen 3-19
 - Benutzen der Zielwahl oder Kurzwahl 3-22
 - Automatische Wahlwiederholung 3-24
 - Abbrechen der automatischen Wahlwiederholung .. 3-25
 - Wahlwiederholung mit manuellem Senden 3-25
- Rundsenden 3-26
- Gruppenwahl 3-28
 - Einrichten von Gruppen für die Gruppenwahl 3-28
 - Benutzen der Gruppenwahl 3-31
- Programmirtes Senden 3-32
 - Senden anderer Dokumente während das T-Fax 362 PC auf programmiertes Senden eingestellt ist.. 3-32

Senden und Empfangen von Dokumenten

- ❑ Bei einem Stromausfall 3-32
- ❑ Ausländische Rufnummern 3-33
 - Eingabe von Pausen 3-33
- ❑ Benutzen des Tonwahlverfahrens (temporär) bei einem
Telefonanschluß mit Impulswahlverfahren 3-34
- ❑ Empfangen von Dokumenten 3-35
 - Einstellen des Empfangsmodus 3-37
 - Dokumente und Anrufe automatisch empfangen:
Der Modus FAX/TEL 3-38
 - Dokumente manuell empfangen: Der Modus
MANUELLER EM 3-40
 - Dokumente automatisch empfangen: Der Modus
AUTOM. EMPFANG..... 3-41
 - Einen Anrufbeantworter verwenden: Der Modus
ANRB/FAX SCHALT 3-41
Verwenden des T-Fax 362 PC mit einem
Anrufbeantworter 3-42
 - Displaymeldungen während des
Speicherempfangs 3-43
- ❑ Ausdruck eines Dokuments aus dem Speicher..... 3-44
- ❑ Empfangen von Dokumenten während gleichzeitig
gespeichert, kopiert oder gedruckt wird..... 3-45

Sendevorbereitungen

Bevor Sie ein Fax senden können, müssen Sie das Dokument in den automatischen Dokumenteinzug (ADF) des T-Fax 362 PC einlegen. Weitere Anleitungen und Informationen über geeignete Dokumente für den T-Fax 362 PC finden Sie unter "Arten von Dokumenten, die eingelesen werden können" auf Seite 4-2.

Auflösung

Einstellen der Auflösung

Ihr T-Fax 362 PC verfügt über drei Auflösungen:

- STANDARD** Auflösung (8 Punkte/mm × 3,85 Zeilen): ist für die meisten Textdokumente ausreichend.
- FEIN** Auflösung (8 Punkte/mm × 7,7 Zeilen/mm): eignet sich für das Senden von Dokumenten mit kleingedrucktem Text (kleiner als die Schrift in diesem Satz).
- FOTO** Auflösung (8 Punkte/mm × 7,7 Zeilen/mm, mit Halbtönen): eignet sich für Dokumente, die Bilder enthalten. Mit dieser Einstellung werden die Bereiche des Dokuments, die Bilder enthalten, automatisch mit 64 Graustufen gelesen, anstatt nur mit zwei (schwarz und weiß). Eine bessere Wiedergabe der Bilder ist gewährleistet, allerdings erhöht sich die Übertragungszeit.

Ändern der Kontrasteinstellung:

1. Drücken Sie die Taste **Auflösung**.

- Die LCD-Anzeige zeigt die aktuelle Einleseauflösung an.



Auflösung

STANDARD



Hinweis

Wenn die Taste **Auflösung** gedrückt wird, wird auf der LCD-Anzeige ca. fünf Sekunden lang die aktuelle Auflösung angezeigt. Anschließend kehrt das Gerät wieder in den Bereitschaftsmodus zurück.



- Verwenden Sie die Taste **Auflösung**, um die gewünschte Auflösung anzuzeigen.

FEIN
FOTO
STANDARD

- Fahren Sie mit den Einstellungen fort, die Sie weiterhin vornehmen möchten.
 - Nehmen Sie keine weiteren Änderungen vor, kehrt die LCD-Anzeige nach ca. 5 Sekunden in den Bereitschaftsmodus zurück.

14:38	AUTO.EM
-------	---------

Kontrast

Der Kontrast ist der Helligkeitsunterschied zwischen den hellsten und dunkelsten Bereichen eines ausgedruckten Dokuments. Mit Hilfe der Bedientafel des T-Fax 362 PC oder über die T-Fax 362 PC-Software können Sie den Kontrast einstellen, den das T-Fax 362 PC zum Senden von Dokumenten verwendet (DUNKLER, STANDARD, oder HL). Die Voreinstellung lautet STANDARD, und ist für die meisten Dokumente ausreichend. Für sehr helle Dokumente wählen Sie DUNKLER; ist das Dokument sehr dunkel, verwenden Sie HL (Heller).

Einstellen des Einlesekontrasts

Funktion



- Drücken Sie auf **Funktion**.

FUNKTION



- Drücken Sie auf ◀ oder ▶, bis **BEDIENEREINGABEN** angezeigt wird.

BEDIENEREINGABEN



3. Drücken Sie auf **Start/Kopie**. Drücken Sie dann auf ◀ oder ▶, um KONTRASTWAHL anzuzeigen.



4. Drücken Sie auf **Start/Kopie**.

- Die aktuelle Kontrasteinstellung wird angezeigt.
- Sie können zwischen STANDARD, DUNKLER oder HL (Heller) wählen.



5. Drücken Sie auf ◀ oder ▶, um den gewünschten Einlesekontrast anzuzeigen.

- Sie können zwischen STANDARD, DUNKLER oder HL (Heller) wählen.
- Sie können den Vorgang durch Drücken der Taste Ⓢ (Stop) jederzeit abbrechen, solange Sie noch nicht die Taste ◊ (Start/Kopie) aus Schritt 6 betätigt haben.



6. Drücken Sie die Taste **Start/Kopie**, um Ihre Auswahl zu speichern und danach **Stop**, um in den Bereitschaftsmodus zurückzukehren.

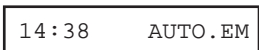

Senden und Empfangen von Dokumenten

Senden von Dokumenten

Dieser Abschnitt beschreibt, wie Sie Dokumente mit dem T-Fax 362 PC senden können.

Vorbereiten der Dokumente

Bevor Sie ein Fax senden können, müssen Sie das Dokument in den automatischen Dokumenteinzug (ADF) des T-Fax 362 PC einlegen. Stellen Sie die Auflösung dann wie folgt ein:



1. Bereiten Sie das Dokument vor und legen Sie es in den automatischen Dokumenteinzug (ADF) ein, wie es in "Einlegen des Dokuments" auf Seite 4-5 beschrieben ist.

- Ist das Dokument eingelegt, zeigt das Display an, wieviel Speicher verwendet wird, welche Auflösung eingestellt ist und zum Schluß die Nachricht ORIGINAL BEREIT.

SPEICHER 0% (Verwendete Bildspeicherkapazität)

STANDARD (Aktuelle Auflösung)

ORIGINAL BEREIT (Bereitschaft zum scannen)



Auflösung

2. Möchten Sie die Auflösung noch ändern, drücken Sie auf **Auflösung**, um die gewünschte Auflösung anzuzeigen.

FOTO (FEIN-Auflösung mit Halbtönen)

STANDARD

FEIN

Das T-Fax 362 PC ist nun bereit, das Dokument zu senden.

Manuelles Senden

Wenn Sie ein externes Telefon angeschlossen haben, können Sie Dokumente manuell senden. Bei dieser Methode können Sie auch mit der Gegenseite sprechen, bevor Sie das Dokument senden. Dies ist sehr nützlich, wenn die Gegenstelle dieselbe Leitung für Telefonate und Telefaxe verwendet.



1. Bereiten Sie das Dokument vor, und legen Sie es in den automatischen Dokumenteinzug (ADF) ein. Stellen Sie die Auflösung wie unter "Einlegen des Dokuments" auf Seite 4-5 beschrieben ein.

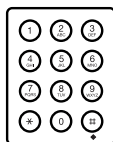

2. Nehmen Sie den Hörer des Nebenanschlusses ab, und wählen Sie die Nummer.

Beisp.:

NR. =	3456	7890
-------	------	------



3. Wenn sich der Gesprächsteilnehmer meldet, können Sie ganz normal sprechen. Wenn Sie das Dokument senden möchten, bitten Sie den Empfänger, an seinem Faxgerät die Taste START zu drücken, bzw. sein Faxgerät empfangsbereit zu machen. Drücken Sie die Taste **Start/Kopie** an Ihrem T-Fax 362 PC und legen Sie den Hörer auf.



Hinweis

Stellen Sie sicher, daß Sie die Taste  (**Start/Kopie**) drücken, bevor Sie auflegen. Andernfalls wird der Anruf unterbrochen.

Speichersendung

Die Speichersendung ist ein schneller und einfacher Weg, um Dokumente zu versenden. Bei der Speichersendung wird das zu sendende Dokument in den Speicher des T-Fax 362 PC eingelesen. Bereits während des Einlesens wird die Gegenstelle angewählt. Ist die Leitung frei, sendet das T-Fax 362 PC das Dokument, während die restlichen Seiten noch eingelesen werden.

Das T-Fax 362 PC kann bis zu 42 Seiten speichern (enthält das Dokument Grafiken oder sehr engen Text entsprechend weniger).

Da das T-Fax 362 PC ein multifunktionelles Gerät ist, können Sie mit Hilfe der Speichersendung ein Dokument in den Speicher einlesen, während gleichzeitig ein anderes Dokument übertragen, empfangen oder gedruckt wird. Folgen Sie den unten stehenden Anleitungen, um ein Dokument mit Hilfe der Speichersendung zu verschicken.



1. Bereiten Sie das Dokument vor, und legen Sie es in den automatischen Dokumenteinzug (ADF) ein. Stellen Sie die Auflösung wie unter "Einlegen des Dokuments" auf Seite 4-5 beschrieben ein.

- Liegt der im SPEICHER-Display angezeigte Prozentwert nur knapp unter 100, kann möglicherweise nicht aus dem Speicher gesendet werden. In diesem Fall sollten Sie Ihr Dokument mit der Funktion "Manuelles Senden" senden.



2. Wählen Sie die gewünschte Rufnummer mit den numerischen Tasten.

Beisp.:

NR. = 9P150375798

- Sie können die Rufnummer entweder direkt anwählen, oder eine der automatischen Wahlverfahren verwenden, die unter "Automatische Wahlverfahren" auf Seite 3-11 näher beschrieben sind.
- Wenn Sie ein Nummernpräfix (z.B. "9") wählen müssen, um über eine Vermittlungsstelle in einer Firma eine Leitung zu bekommen, drücken Sie auf die Taste  (**Wahlwiederholung**)/**Pause**, um eine Pause nach dem Präfix einzustellen. Dies ist im Beispiel oben dargestellt.



3. Drücken Sie auf **Start/Kopie**.

- Das T-Fax 362 PC liest das Dokument in den Speicher ein und wählt die Nummer:

SENDEN

Nach ein paar Sekunden zeigt das Display die Anzahl der bereits eingelesenen Seiten:

SCANNEN S. 001

Das Display zeigt dann die Übertragungsnummer für das Dokument. Dies ist eine einmalige Nummer, die das T-Fax 362 PC dem Dokument zuweist. Sie identifiziert das Dokument eindeutig in den Übertragungsberichten:

SE/EM NR. 0001

Das Display zeigt diese drei Anzeigen in dieser Reihenfolge, während das Dokument übertragen wird.

- Beendet das T-Fax 362 PC die Übertragung des Dokuments, zeigt das Display die Nachricht ÜBERTRAGUNG OK:

ÜBERTRAGUNG OK



Hinweis

Tritt während der Übertragung ein Fehler auf, drückt das T-Fax 362 PC einen Fehlerbericht aus. Tritt eine Störung auf, versuchen Sie, das Dokument erneut zu schicken. Nähere Informationen finden Sie unter "Sende- und Empfangsprobleme" auf Seite 6-22.

Senden und Empfangen von Dokumenten

Abbrechen einer Sendung

Wenn Sie die Übertragung frühzeitig abbrechen möchten, beachten Sie bitte folgende Anweisungen:



1. Drücken Sie die Taste **Stop**.

- Bei einer Direktsendung wird der Vorgang sofort abgebrochen.
- Bei einer Speichersendung erscheint folgende Meldung im Display:

ABBRUCH? *JA#NEIN



2. Drücken Sie die Taste *****, um den Vorgang abzuberechnen:

STOP GEDRÜCKT

- Sollten Sie Ihre Meinung ändern und das Gerät soll die Übertragung fortsetzen, drücken Sie die Taste **#**. Das T-Fax 362 PC wird den normalen Übertragungsvorgang aufnehmen.



Nachdem Sie eine Übertragung frühzeitig abgebrochen haben, müssen Sie eventuell das Bedienfeld hochklappen, um das Dokument aus dem automatischen Dokumenteinzug (ADF) zu entfernen. Nähere Hinweise finden Sie unter "Papierstau im automatischen Dokumenteinzug (ADF)" auf Seite 6-6.

Automatische Wahlverfahren

Neben der Direktwahl bietet das T-Fax 362 PC außerdem noch automatische Wahlverfahren, die Faxnummern automatisch anwählen.

- Zielwahl:** Wählen Sie eine Faxnummer durch Drücken der Zielwahltaste, die dieser Nummer zugeteilt wurde.
- Kurzwahl:** Wählen Sie eine Faxnummer durch Drücken der Taste **Kurzwahl** und der zweistelligen Zahl, die dieser Nummer zugeteilt wurde.
- Gruppenwahl:** Senden Sie ein Dokument an eine vorher definierte Gruppe von Empfängern. (Die Nummern müssen bereits als Zielwahl- oder Kurzwahlnummern abgespeichert sein.)
- PC-Wahl:** Wählen Sie eine Faxnummer über Ihren Computer mit Hilfe der T-Fax 362 PC-Software für Windows®.

Speichern von Zielwahlnummern

Mit Ihrem T-Fax 362 PC können Sie bis zu 6 der am häufigsten verwendeten Nummern als Zielwahl speichern. Sie können die Nummern direkt über das Bedienfeld des T-Fax 362 PC eingeben oder über die T-Fax 362 PC-Software. Weitere Informationen, wie Sie Nummern über Ihren PC eingeben können, finden Sie im *Benutzerhandbuch der T-Fax 362 PC-Software für Windows®*.

Funktion



1. Drücken Sie die Taste **Funktion**.

FUNKTION

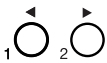

2. Drücken Sie die Tasten ◀ oder ▶, bis RUFNR. EINGABE angezeigt wird.

RUFNR. EINGABE



Start/Kopie

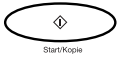

Start/Kopie

3. Drücken Sie zweimal die Taste **Start/Kopie**.

ZIELWAHL

01=



4. Wählen Sie mit den Pfeiltasten ◀ oder ▶ einer der Zielwahl-tasten 01 bis 06 aus.

04=

- Ist unter der Zielwahl-taste bereits eine Nummer gespeichert, erscheint diese im Display.
- Ist unter der Taste bereits eine Gruppenwahl gespeichert, wird im Display GRUPPENWAHL angezeigt.



Start/Kopie

5. Drücken Sie die Taste **Start/Kopie**.

RUFNUMMER



6. Drücken Sie die Taste **Start/Kopie** noch einmal, und geben Sie dann mit den numerischen Tasten die gewünschte Rufnummer ein.



Beisp.:

- Die Rufnummer kann bis zu 39 Ziffern enthalten.
- Drücken Sie die Taste **▶**, um eine Leerstelle zwischen den Ziffern einzugeben (Leerstellen sind optional und werden beim Wählen ignoriert).
- Drücken Sie die Taste **◀**, um eine Nummer oder einen Eingabefehler zu löschen.
- Drücken Sie die Taste **●** (**Wahlwiederholung**)/ **Pause** einmal oder auch mehrmals, um eine (längere) Pause in die Rufnummer einzufügen.



7. Drücken Sie die Taste **Start/Kopie**.

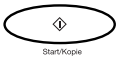

8. Drücken Sie die Taste **Start/Kopie** noch einmal, und geben Sie dann mit den numerischen Tasten den zugehörigen Namen ein. (Details zur Eingabe von Buchstaben finden Sie auf Seite 2-53).



Beisp.:

- Der Name kann bis zu 16 Zeichen enthalten.



9. Drücken Sie die Taste **Start/Kopie**.

10. Wenn Sie weitere Rufnummern und Namen für die Zielwahl speichern möchten, wiederholen Sie die Schritte 4 bis 9.

-oder-



Drücken Sie die Taste **Stop**, wenn Sie die Eingabe beenden und in den Bereitschaftsmodus zurückkehren möchten.

Verändern einer Zielwahlnummer / eines Zielwahlnamens

Wenn Sie die Nummer oder den Namen, die oder den Sie unter einer Zielwahltaste gespeichert haben, verändern oder wenn Sie alle unter einer bestimmten Taste gespeicherten Informationen löschen wollen, gehen Sie folgendermaßen vor:



1. Drücken Sie die Taste **Funktion**.

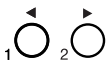

2. Drücken Sie die Tasten ◀ oder ▶, bis RUFNR. EINGABE angezeigt wird.

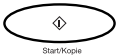

3. Drücken Sie zweimal die Taste **Start/Kopie**.



Beisp.:

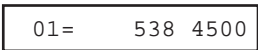

4. Wählen Sie mit den Pfeiltasten ◀ oder ▶ die Zielwahltaste, die Sie verändern wollen (01 bis 06).

Beisp.:



Ist unter der Taste bereits eine Gruppenwahl gespeichert, wird im Display GRUPPENWAHL angezeigt.

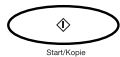

5. Drücken Sie zweimal die Taste **Start/Kopie**.

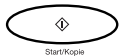

Beisp.:



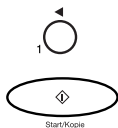

Nummer löschen:

6. Drücken Sie die Taste ◀ und dann **Start/Kopie**.

NAME

- Wenn Sie eine Nummer löschen, wird der unter dieser Nummer gespeicherte Name auch gelöscht.



7. Wenn Sie mit dem Löschen der Nummern fertig sind, drücken Sie **Stop**, um in den Bereitschaftsmodus zurückzukehren.

14 : 38 AUTO . EM

Verändern einer Nummer oder eines Namens:

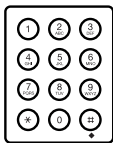

6. Wenn Sie eine Nummer verändern möchten, geben Sie die neue Nummer über die numerischen Tasten ein und überschreiben die alte Nummer.

Beisp.: NR . = 1 2 3 4 5 6

- Die Rufnummer kann bis zu 39 Ziffern enthalten.
 Wenn Sie nur den Namen ändern möchten, gehen Sie direkt zu Schritt 7.

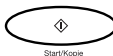

7. Drücken Sie zweimal **Start/Kopie**, um den gespeicherten Namen anzuzeigen.



NAME

Beisp.: U . S . A . : A

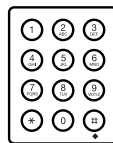

8. Sie verändern den Namen, indem Sie über die numerischen Tasten den neuen Namen eingeben und den alten Namen überschreiben. (Nähere Informationen zur Eingabe von Buchstaben finden Sie auf Seite 2-53).

Beisp.: Deutsch. : A

- Der Name kann bis zu 16 Zeichen enthalten.
 Wenn Sie denselben Namen beibehalten wollen, geben Sie keinen Namen ein und gehen direkt zu Schritt 9.



Start/Kopie

9. Drücken Sie **Start/Kopie**.

Beisp.:

05= 02151 3454

- Wenn Sie weitere Nummern verändern möchten, wiederholen Sie die Schritte 4 bis 9.



Stop

10. Wenn Sie mit dem Verändern der Nummern oder Namen fertig sind, drücken Sie **Stop**, um in den Bereitschaftsmodus zurückzukehren.

14:38 AUTO.EM

Speichern von Kurzwahlnummern

Sie können bis zu 50 Rufnummern als Kurzwahl speichern. Wie für die Zielwahl können Sie die Nummern direkt über das Bedienfeld des T-Fax 362 PC eingeben oder über die T-Fax 362 PC-Software. Weitere Informationen, wie Sie Nummern über Ihren PC eingeben können, finden Sie im *Benutzerhandbuch der T-Fax 362 PC-Software für Windows®*.

Funktion



1. Drücken Sie **Funktion**.

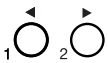

2. Drücken Sie die Tasten ◀ oder ▶, bis RUFNR. EINGABE angezeigt wird.



3. Drücken Sie die Taste **Start/Kopie**. Drücken Sie ◀ oder ▶, bis KURZWAHL angezeigt wird.



4. Drücken Sie **Start/Kopie**.

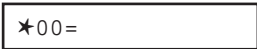

5. Wählen Sie mit Hilfe der Pfeiltasten ◀ oder ▶ einen zweistelligen Code (00-49) im Display.



- Ist unter dem Code bereits eine Nummer gespeichert, erscheint diese im Display.
- Ist unter der Taste bereits eine Gruppenwahl gespeichert, wird im Display GRUPPENWAHL angezeigt.

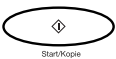

6. Drücken Sie zweimal die Taste **Start/Kopie**.



Senden und Empfangen von Dokumenten



7. Geben Sie mit den numerischen Tasten die gewünschte Rufnummer ein.

Beisp.:

- Die Rufnummer kann bis zu 39 Ziffern enthalten.
- Drücken Sie die Taste ►, um eine Leerstelle zwischen den Ziffern einzugeben (Leerstellen sind optional und werden beim Wählen ignoriert).
- Drücken Sie die Taste ◀, um eine Nummer oder einen Eingabefehler zu löschen.
- Drücken Sie die Taste ● (Wahlwiederholung)/ Pause einmal oder auch mehrmals, um eine (längere) Pause in die Rufnummer einzufügen.



8. Drücken Sie die Taste **Start/Kopie**.



9. Drücken Sie die Taste **Start/Kopie** noch einmal, und geben Sie dann mit den numerischen Tasten den zugehörigen Namen ein. (Details zur Eingabe von Buchstaben finden Sie auf Seite 2-53).

Beisp.:

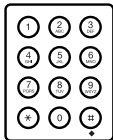

- Der Name kann bis zu 16 Zeichen enthalten.



10. Drücken Sie die Taste **Start/Kopie**.

11. Wenn Sie weitere Rufnummern und Namen für die Zielwahl speichern möchten, wiederholen Sie die Schritte 5 bis 10.

-oder-

Drücken Sie die Taste **Stop**, wenn Sie die Eingabe beenden und in den Bereitschaftsmodus zurückkehren möchten.



Verändern von unter Kurzwahltasten gespeicherten Nummern und Namen

Folgen Sie diesen Anleitungen, wenn Sie unter Kurzwahltasten gespeicherte Nummern oder Namen verändern möchten oder wenn Sie alle Informationen, die in einem Code gespeichert sind, löschen möchten.

Funktion



1. Drücken Sie **Funktion**.

FUNKTION

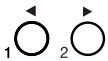

2. Drücken Sie die Tasten ◀ oder ▶, bis RUFNR. EINGABE angezeigt wird.

RUFNR. EINGABE



3. Drücken Sie die Taste **Start/Kopie**. Drücken Sie ◀ oder ▶, bis KURZWahl angezeigt wird.



KURZWahl



4. Drücken Sie **Start/Kopie**.

Beisp.: ★00= 1123451



5. Wählen Sie mit Hilfe der Pfeiltasten ◀ oder ▶ einen zweistelligen Code (00-49) im Display, den Sie verändern möchten.

Beisp.: ★05= 02151123452

- ❑ Ist unter der Taste bereits eine Gruppenwahl gespeichert, wird im Display GRUPPENWahl angezeigt.

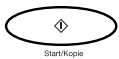

6. Drücken Sie zweimal die Taste **Start/Kopie**.

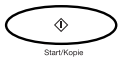

RUFNUMMER

Beisp.: NR.= 02151123452

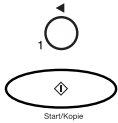

Nummer löschen:

7. Drücken Sie die Taste ◀ und dann **Start/Kopie**.

NAME

- Wenn Sie eine Nummer löschen, wird der unter dieser Nummer gespeicherte Name auch gelöscht.



8. Wenn Sie mit dem Löschen der Nummern fertig sind, drücken Sie **Stop**, um in den Bereitschaftsmodus zurückzukehren.

14:38 AUTO.EM

Verändern einer Nummer oder eines Namens:

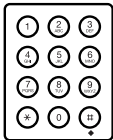

7. Wenn Sie eine Nummer verändern möchten, geben Sie die neue Nummer über die numerischen Tasten ein. Sie überschreiben damit die alte Nummer.

Beisp.: NR. = 9876543333

- Die Rufnummer kann bis zu 39 Ziffern enthalten.
 Wenn Sie nur den Namen ändern möchten, gehen Sie direkt zu Schritt 8.

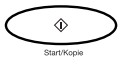

8. Drücken Sie zweimal **Start/Kopie**, um den gespeicherten Namen anzuzeigen.

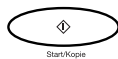

NAME

Beisp.: HONG KONG :A



9. Sie verändern den Namen, indem Sie über die numerischen Tasten den neuen Namen eingeben und den alten Namen damit überschreiben. (Nähere Informationen zur Eingabe von Buchstaben finden Sie auf Seite 2-53).

Beisp.:

- Der Name kann bis zu 16 Zeichen enthalten.
- Wenn Sie denselben Namen beibehalten wollen, geben Sie keinen Namen ein und gehen direkt zu Schritt 10.



10. Drücken Sie **Start/Kopie**.

Beisp.:

- Wenn Sie weitere Rufnummern und Namen verändern möchten, wiederholen Sie die Schritte 5 bis 10.



11. Drücken Sie die Taste **Stop**, wenn Sie die Eingabe beenden und in den Bereitschaftsmodus zurückkehren möchten.

Benutzen der Zielwahl oder Kurzwahl

Nachdem Sie Ihre Zielwahlnummern oder Kurzwahlnummern gespeichert haben, können Sie sie wie folgt verwenden:

1. Bereiten Sie das Dokument vor, legen Sie es in den automatischen Dokumenteinzug (ADF) ein und stellen Sie die Auflösung wie unter "Einlegen des Dokuments" auf Seite 4-5 beschrieben ein.

Wenn Sie die Zielwahl verwenden:



2. Drücken Sie die gewünschte Zielwahl Taste.

Beisp.:

NR. = 1234 5678

- Der unter dieser Zielwahlnummer gespeicherte Name wird im Display angezeigt. Ist kein Name gespeichert, wird die gespeicherte Rufnummer angezeigt.
- Wenn Sie **Start/Kopie** nicht innerhalb von fünf Sekunden drücken, sendet das T-Fax 362 PC das Dokument automatisch.
- Drücken Sie die Taste **Stop**, wenn Ihnen ein Fehler beim Wählen unterlaufen ist. Drücken Sie dann die gewünschte Zielwahl Taste oder drücken Sie **Kurzwahl**. Geben Sie dann den richtigen Code ein.
- Ist keine Rufnummer unter der gedrückten Zielwahl Taste oder unter dem gewählten Code abgespeichert, zeigt das Display folgendes:

KEINE RUFNR.

Vergewissern Sie sich in diesem Fall, daß Sie die richtige Taste gedrückt oder den richtigen Code eingegeben haben und daß die gewünschte Nummer unter der Taste oder dem Code abgespeichert ist.

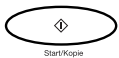

3. Drücken Sie **Start/Kopie**.

WÄHLEN

- Das Display zeigt dann SENDEN, die Anzahl der bereits eingelesenen Seiten und die Übertragungsnummer.
- Wenn Sie **Start/Kopie** nicht innerhalb von fünf Sekunden drücken, sendet das T-Fax 362 PC das Dokument automatisch.

Wenn Sie die Kurzwahl verwenden:

Kurzwahl

2. Drücken Sie **Kurzwahl**:

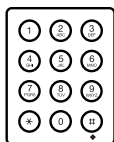

3. Geben Sie über die numerischen Tasten den gewünschten zweistelligen Code ein:

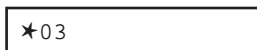

- Der Name, der unter dieser Taste gespeichert ist, wird angezeigt.
- Drücken Sie die Taste ☐ (**Stop**), wenn Ihnen ein Fehler beim Wählen unterlaufen ist. Drücken Sie dann die gewünschte Zielwahltaste oder drücken Sie **Kurzwahl**. Geben Sie dann den richtigen Code ein.
- Ist keine Rufnummer unter der gedrückten Zielwahltaste oder unter dem gewählten Code abgespeichert, zeigt das Display folgendes:



Vergewissern Sie sich in diesem Fall, daß Sie die richtige Taste gedrückt oder den richtigen Code eingegeben haben und daß die gewünschte Nummer unter der Taste oder dem Code abgespeichert ist.

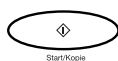

Start/Kopie

4. Drücken Sie **Start/Kopie**.



- Das Display zeigt dann SENDEN, die Anzahl der bereits eingelesenen Seiten und die Übertragungsnummer.
- Wenn Sie ◆ (**Start/Kopie**) nicht innerhalb von fünf Sekunden drücken, sendet das T-Fax 362 PC das Dokument automatisch.
- Tritt während der Übertragung ein Fehler auf, druckt das T-Fax 362 PC einen Fehlerbericht aus. Tritt eine Störung auf, versuchen Sie, das Dokument erneut zu schicken. Nähere Informationen finden Sie unter "Sende- und Empfangsprobleme" auf Seite 6-22.



Hinweis

Sie können auch über die Zielwahl und Kurzwahl ein Dokument an mehrere Empfänger gleichzeitig senden. Details finden Sie unter "Rundsenden" auf Seite 3-26.

Automatische Wahlwiederholung

Sie können Ihr T-Fax 362 PC so einstellen, daß es automatisch die angewählte Rufnummer wiederholt, wenn die Nummer besetzt ist, sich nicht meldet oder ein Fehler während der Übertragung auftreten ist. Sie können weiterhin die Anzahl der Wahlwiederholungen und das Zeitintervall zwischen den Wahlwiederholungen an Ihrem T-Fax 362 PC einstellen. Bei einem Fehler können Sie bestimmen, wieviel von dem Dokument Ihr T-Fax 362 PC senden soll. Nähere Informationen entnehmen Sie bitte dem *Benutzerhandbuch der T-Fax 362 PC-Software für Windows®*.

Ist die Wahlwiederholung eingeschaltet, zeigt das T-Fax 362 PC AUTOM.WAHLWIED. und die Übertragungsnummer abwechselnd an, während es das Zeitintervall abwartet, bevor es erneut wählt:

AUTOM. WAHLWIED.

Beisp.:

SE/EM NR. 0002

Während die Wahlwiederholung durchgeführt wird, zeigt es abwechselnd WÄHLEN, die Rufnummer, die SE/EM NR. und RUFEN an:

Während des Wählens:

WÄHLEN

Beisp.:

321 456 777

Während des Sendens:

Beisp.:

SE/EM NR. 0002

Beisp.:

321 456 777

RUFEN

- Wenn Sie Zielwahl oder Kurzwahl verwenden, wird der unter dieser Taste oder diesem Code gespeicherte Name angezeigt.

Reagiert das Faxgerät des Empfängers auch beim letzten Versuch nicht, zeigt das T-Fax 362 PC folgendes an:

KEINE ANTWORT

Tritt dieser Fall ein, versuchen Sie es später erneut.

Abbrechen der automatischen Wahlwiederholung

Sie können die automatische Wahlwiederholung abbrechen, indem Sie  (**Stop**) drücken. Wird das Dokument aus dem Speicher gesendet können Sie jedoch nicht abbrechen, wenn das T-Fax 362 PC auf die Wiederwahl wartet (AUTOM. WAHLWIED. wird im Display angezeigt). Drücken Sie erst  (**Stop**), wenn das Gerät anfängt zu wählen (WÄHLEN wird angezeigt).

1. Warten Sie, bis das T-Fax 362 PC anfängt zu wählen.

WÄHLEN



2. Drücken Sie **Stop**. Das T-Fax 362 PC fragt nach einer Bestätigung, daß Sie wirklich abbrechen möchten:

ABBRUCH? *JA#NEIN



3. Drücken Sie *****, um die Wahlwiederholung abzubrechen. Das T-Fax 362 PC piept und zeigt abwechselnd folgendes an:

STOP GEDRÜCKT

Beisp.:

SE/EM NR. 0002

- Das Gerät druckt einen Fehlerbericht:

DRUCKBERICHT

Wahlwiederholung mit manuellem Senden

Senden Sie ein Dokument manuell, können Sie die Wahl wiederholen, indem Sie die Taste  (**Wahlwiederholung**)/ **Pause** drücken. Die letzte über die numerischen Tasten eingegebene Nummer wird erneut gewählt. (Dies führt ebenfalls zur Wahlwiederholung, auch wenn die automatische Wahlwiederholung nicht eingeschaltet ist.)

Rundsenden

Mit Hilfe des T-Fax 362 PC können Sie Ihr Dokument an bis zu 57 Rufnummern senden. Dabei kann jede Kombination der unten aufgeführten Wahlverfahren verwendet werden:

- Zielwahl: bis zu sechs Empfänger
- Kurzwahl: bis zu 50 Empfänger
- Manuelle Wahl: nur ein Empfänger
(mit den numerischen Tasten)

Sie können die Empfänger über die Zielwahl und Kurzwahl in jeder beliebigen Reihenfolge eingeben. Sie können auch einen Empfänger manuell über die numerischen Tasten eingeben.

Befolgen Sie folgende Schritte, um ein Dokument an mehr als eine Gegenstelle zu senden:



1. Bereiten Sie das Dokument vor und legen Sie es in den automatischen Dokumenteinzug (ADF) ein. Stellen Sie die Auflösung wie unter "Einlegen des Dokuments" auf Seite 4-5 beschrieben ein.
2. Geben Sie bis zu 57 Rufnummern auf folgende Weise ein:



- Zielwahl:** drücken Sie die gewünschte(n) Zielwahltaste(n).



- Kurzwahl:** drücken Sie **Kurzwahl** und geben Sie den zweistelligen Code über die numerischen Tasten ein (drücken Sie **Kurzwahl** vor jedem Code).

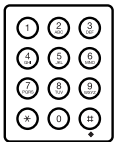

- Manuelle Wahl:** geben Sie die Rufnummer über die numerischen Tasten ein. Drücken Sie dann **Start/Kopie**, um die Rufnummer in der Sendeliste aufzunehmen. (Sie können nur eine Nummer manuell eingeben.)





Hinweis

Nach der Eingabe des ersten Codes für Zielwahl oder Kurzwahl haben Sie fünf Sekunden, um einen weiteren Code für Zielwahl oder Kurzwahl einzugeben, bevor das T-Fax 362 PC mit dem Senden beginnt. Haben Sie mehr als einen Code für die Zielwahl oder Kurzwahl eingegeben, wartet das T-Fax 362 PC zehn Sekunden bis zum Senden.



Start/Kopie

3. Wenn Sie keine Nummern mehr eingeben möchten, drücken Sie **Start/Kopie**, um das Dokument zu senden. Sie können auch einige Sekunden warten, und das T-Fax 362 PC sendet das Dokument automatisch.
 - Das T-Fax 362 PC liest das Dokument dann in den Speicher ein und sendet es an die Empfänger in numerischer Reihenfolge: zunächst die Rufnummern der Kurzwahl, dann die Rufnummern der Zielwahl und schließlich die manuell eingegebene Rufnummer (falls eine vorhanden ist).



Hinweis

Ist der Speicher des T-Fax 362 PC während des Einlesens voll, erscheint **SPEICHER VOLL** im Display. Entfernen Sie dann die restlichen Blätter des Dokuments aus dem automatischen Dokumenteinzug (ADF) (Sie müssen hierfür eventuell das Bedienfeld hochklappen), teilen Sie das Dokument in mehrere Teile auf und senden Sie jeden Teil einzeln.









Gruppenwahl

Wenn Sie häufiger Dokumente an dieselbe Empfängergruppe senden, können Sie eine 'Gruppe' erstellen. Gruppen werden unter Zielwahltasten oder Codes der Kurzwahl gespeichert und über das Bedienfeld des T-Fax 362 PC oder die T-Fax 362 PC-Software eingegeben. Weitere Informationen, wie Sie Gruppen über Ihren PC eingeben können, finden Sie im *Benutzerhandbuch der T-Fax 362 PC-Software für Windows®*.

Einrichten von Gruppen für die Gruppenwahl

Die Nummern, die Sie für die Gruppenwahl verwenden möchten, müssen zuvor als Ziel- oder Kurzwahlnummern gespeichert worden sein. Jede Gruppe wird unter einer Zielwahl- oder Kurzwahltaste gespeichert.

Zum Einrichten von Gruppen gehen Sie wie folgt vor:

-  Funktion
 1. Drücken Sie **Funktion**.
-  2. Drücken Sie ◀ oder ▶, bis RUFNR. EINGABE angezeigt wird.

-  3. Drücken Sie **Start/Kopie**. Verwenden Sie ◀ oder ▶, um GRUPPENWAHL aufzurufen.

-  4. Drücken Sie **Start/Kopie**.
-  5. Speichern einer Gruppe unter einer Zielwahltaste: Wählen Sie mit Hilfe der Tasten ◀ oder ▶ einen un belegten Zielwahlcode (01 bis 06).

- ❑ Wenn unter der von Ihnen gewählten Taste bereits eine Gruppe oder eine Nummer gespeichert ist, wird GRUPPENWAHL oder ZIELWAHL angezeigt.

-oder-

Speichern einer Gruppe unter einer Kurzwahltaste:
Drücken Sie **Kurzwahl** und geben Sie dann einen freien zweistelligen Code (00-49) über die numerischen Tasten ein.



- ❑ Wenn unter dem von Ihnen gewählten Code bereits eine Gruppe oder eine Nummer gespeichert ist, erscheint die Meldung GRUPPENWAHL oder KURZWAHL.



Hinweis

- ❑ Unter jeder Zielwahltaste und jeder Kurzwahltaste können der Name und die Nummer für die Zielwahl oder eine Gruppe gespeichert werden. Achten Sie deshalb darauf, Zielwahlnummern bzw. -namen nicht zu überschreiben, wenn Sie Gruppen erstellen und speichern.
- ❑ Wenn Sie eine Gruppe unter einer Zielwahltaste oder einer Kurzwahlnummer speichern möchten, die bereits für die Zielwahl belegt ist, oder Sie eine Gruppe erneut eingeben möchten, müssen Sie die zuvor gespeicherten Daten zuerst löschen. (Nähere Informationen finden Sie auf Seite 3-14, 3-19.)

Senden und Empfangen von Dokumenten

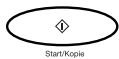

6. Drücken Sie zweimal **Start/Kopie**.

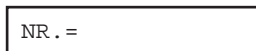

7. Geben Sie die Zielwahlnummern ein, die Sie unter der betreffenden Gruppe speichern möchten:

- ❑ Wenn Sie eine Nummer eingeben möchten, die bereits unter einer Zielwahltaste gespeichert ist, drücken Sie **Funktion**, dann drücken Sie die gewünschte(n) Zielwahltaste(n) und erneut **Funktion**.

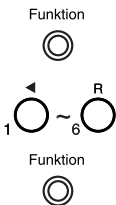

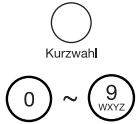

- Wenn Sie eine Nummer eingeben möchten, die bereits unter einer Kurzwahlnummer gespeichert ist, drücken Sie **Kurzwahl** und geben dann den zweistelligen Code für die betreffende Nummer über die numerischen Tasten ein. (Drücken Sie **Kurzwahl** nach jeder Eingabe, wenn Sie mehrere Eingaben vornehmen möchten.)



- Sie können keine Nummern in der Gruppe speichern, die noch nicht für die Zielwahl gespeichert worden sind.
- Sie können die unter der jeweiligen Gruppe gespeicherten Nummern sichten, indem Sie die ►-Taste drücken
 - Wollen Sie eine dieser Nummern aus der Gruppe löschen, drücken Sie erst die ◀-Taste (DATEI LÖSCHEN wird angezeigt) und anschließend die ◊ (Start/Kopie)-Taste.
 - Wollen Sie alle in der Gruppe enthaltenen Nummern löschen, drücken Sie die ◀-Taste so oft, bis alle Nummern gelöscht wurden und anschließend die ◊ (Start/Kopie)-Taste. Durch das Löschen aller Nummern wird auch die Gruppe entfernt.
 - Wollen Sie der Gruppe eine Nummer hinzufügen, drücken Sie die entsprechende Zielwahl Taste bzw. geben Sie den Code ein, unter dem die jeweilige Nummer gespeichert ist, und drücken Sie anschließend die ◊ (Start/Kopie)-Taste. Die Nummer wird der Gruppe hinzugefügt.
- Sie können die Speicherung von Nummern abbrechen und in den Bereitschaftsmodus zurückkehren, indem Sie ⊕ (Stop) drücken, bevor Sie die Taste ◊ (Start/Kopie) in Schritt 8 drücken.



8. Drücken Sie zweimal **Start/Kopie** und geben Sie dann über die numerischen Tasten den Namen der Gruppe ein. (Weitere Angaben zur Eingabe von Buchstaben finden Sie auf Seite 2-53.)

NAME

Beisp.:

GRUPPEN	<u>1</u>	:	1
---------	----------	---	---

- Der Name kann bis zu 16 Zeichen enthalten.



9. Drücken Sie die Taste **Start/Kopie**.

- Um zusätzliche Gruppen einzugeben, wiederholen Sie die Schritte 5 bis 9.

-oder-

Wenn Sie mit der Eingabe von Gruppen fertig sind, drücken Sie die Taste **Stop**, um in den Bereitschaftsmodus zurückzukehren.



14:38 AUTO.EM

Benutzen der Gruppenwahl

Folgen Sie den Anleitungen, um ein Dokument an eine Gruppe zu senden.



- Bereiten Sie das Dokument vor, und legen Sie es in den automatischen Dokumenteinzug (ADF) ein. Stellen Sie die Auflösung wie unter "Einlegen des Dokuments" auf Seite 4-5 beschrieben ein.
- Drücken Sie die gewünschte(n) Zielwahltaste(n) und/oder die Taste **Kurzwahl** (zusammen mit dem zweistelligen Code), um die unter den Tasten und/oder Codes gespeicherten Gruppen auszuwählen.
 - Ist Ihnen ein Fehler bei der Wahl der Gruppe unterlaufen, drücken Sie die Taste  (**Stop**) und beginnen Sie erneut.



Hinweis

- Nach Eingabe einer Zielwahltaste oder eines Codes haben Sie fünf oder zehn Sekunden Zeit, um nachfolgende Zielwahltasten oder Codes einzugeben, bevor das T-Fax 362 PC das Dokument sendet.
- Drücken Sie eine Zielwahltaste oder geben Sie einen Code ein, unter dem keine Gruppe (oder Rufnummer) gespeichert ist, erscheint KEINE RUFNR. im Display. Vergewissern Sie sich in diesem Fall, daß Sie die richtige Taste gedrückt oder den richtigen Code eingegeben haben und daß die gewünschte Gruppe unter der Taste oder dem Code abgespeichert ist.
- Sie können bis zu 55 Gruppen erstellen.



- Drücken Sie **Start/Kopie**, wenn Sie keine weiteren Gruppen eingeben möchten.
 - Das T-Fax 362 PC liest das Dokument dann in den Speicher und wählt die Nummern der angegebenen Gruppe.

Programmiertes Senden

Wenn Ihr T-Fax 362 PC an einen Computer angeschlossen und die T-Fax 362 PC-Software geöffnet ist, können Sie Dokumente direkt in die Festplatte des Computers einlesen und diese dann automatisch zu einem späteren Zeitpunkt senden. So können Sie z. B. die günstigeren Nachttarife nutzen. Nähere Informationen zur Einstellung des programmierten Sendens finden Sie im Benutzerhandbuch für die T-Fax 362 PC-Software im Abschnitt über zeitversetztes Senden eines PC-Fax-Dokuments.

Senden anderer Dokumente während das T-Fax 362 PC auf programmiertes Senden eingestellt ist

Wenn Sie programmiertes Senden eingestellt haben, werden die entsprechenden Dokumente in Ihrem Computer gespeichert, bis sie zum zuvor festgelegten Zeitpunkt gesendet werden. Da das T-Fax 362 PC multitaskingfähig ist, können Sie weiterhin Dokumente drucken, senden, empfangen oder kopieren, ohne daß die für programmiertes Senden gespeicherten Dokumente davon beeinflusst werden.

Wenn Sie das T-Fax 362 PC auf programmiertes Senden eingestellt haben und andere Dokumente drucken, kopieren oder versenden möchten, befolgen Sie einfach die in diesem Handbuch beschriebenen Vorgehensweisen.



Hinweis

Die für programmiertes Senden vorgesehenen Dokumente werden in Ihrem Computer gespeichert. Zu dem Zeitpunkt, zu dem das Dokument gesendet werden soll, muß deshalb Ihr Computer angeschaltet und die T-Fax 362 PC-Software geöffnet sein.

Bei einem Stromausfall

Fällt der Strom an Ihrem T-Fax 362 PC aus, gehen alle im gespeicherten Dokumente verloren. (Das T-Fax 362 PC druckt automatisch eine Liste der verlorenen Dokumente, wenn wieder Strom am Gerät liegt.) Sie sollten daher alle Dokumente im Speicher ausdrucken oder so bald wie möglich erneut senden.

Während eines Stromausfalls können Sie mit dem T-Fax 362 PC nur Telefonate entgegennehmen (wenn Sie ein externes Telefon angeschlossen haben). Sie können keine Anrufe tätigen oder Dokumente senden oder empfangen.

Ausländische Rufnummern

Wenn Sie eine Auslandsnummer speichern, müssen Sie ggf. eine Pause in die Nummer oder nach der Nummer einfügen. Bei Auslandsnummern hängt die Position und Länge der Pause von dem Telefonsystem ab.

Eingabe von Pausen

Dieser Vorgang beschreibt, wie man Pausen in die Nummer oder nach der Nummer einfügt.

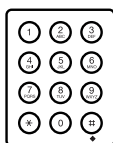

1. Wenn Sie bei der Speicherung an eine Stelle kommen, an der Sie die Rufnummer eingeben müssen, geben Sie diese über die numerischen Tasten ein.



2. Drücken Sie **●/Pause**, wenn Sie eine Pause in die Nummer einfügen möchten.
 - Drücken Sie **●(Wahlwiederholung)/ Pause** und **◇ (Start/Kopie)**, wenn Sie eine Pause nach der Nummer einfügen möchten.
 - Eine Pause innerhalb einer Rufnummer (P) beträgt zwei Sekunden.
 - Drücken Sie **●(Wahlwiederholung)/ Pause** erneut, um eine längere Pause in die Nummer einzufügen. Jede weitere Pause verlängert die Pausenlänge um zwei Sekunden.
 - Eine Pause nach der Nummer (P) beträgt immer zehn Sekunden.

Benutzen des Tonwahlverfahrens (temporär) bei einem Telefonanschluß mit Impulswahlverfahren

Selbst wenn Ihre Leitung für Impulswahl ausgelegt ist, ermöglicht Ihnen das T-Fax 362 PC die Verwendung von Tonwahl, sobald Sie mit der gewünschten Rufnummer verbunden sind. Dadurch können Sie viele Dienstleistungen in Anspruch nehmen, die auf der Mehrfrequenzwahl basieren, wie zum Beispiel bei der Menüauswahl von bestimmten Telekommunikations-Diensten (Abruf-Service).



1. Nehmen Sie den Hörer des externen Telefons ab, und wählen Sie die Rufnummer mit Hilfe der numerischen Tasten.
 - Das Gerät verbindet mit der Impulswahl, die durch Ihre Leitung vorgegeben ist.
2. Drücken Sie **Funktion** und dann **MFV/+**, um auf Tonwahl umzuschalten.
 - Wenn die Taste **MFV/+** gedrückt wird, zeigt das Display ein M an.
 - Rufnummer, die nach Betätigung von **MFV/+** eingegeben werden, werden mit der Tonwahl gewählt.
3. Legen Sie den Hörer auf, wenn Sie die Verbindung beenden möchten.

Funktion



MFV/+



4



Hinweis

Wenn Sie beim Speichern von Ziel- bzw. Kurzwahlnummern die Taste **MFV/+** nach Eingabe der Rufnummer betätigen, wird erst nach der Verbindung auf Tonwahl umgeschaltet.

Beispiel:

Arbeitsgang



Anzeige

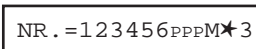

Ist die Rufnummer (123456) gewählt, macht das Gerät 6 Sekunden Pause (ppp), damit der Empfänger antworten kann, und schaltet dann in Tonwahl (M) um. * und 3 werden anschließend in Tonwahl ausgegeben.

Empfangen von Dokumenten

Mit dem T-Fax 362 PC stehen Ihnen vier Methoden zum Empfangen von Dokumenten zur Verfügung. Als Entscheidungsgrundlage, welche Methode Ihren Anforderungen entspricht, sollten Sie sich überlegen, wie Sie Ihr T-Fax 362 PC nutzen möchten:

- ❑ **FAX/TEL SCHALTER:** Wählen Sie diese Methode, wenn Sie Ihr T-Fax 362 PC gelegentlich als Telefon nutzen (falls Sie ein externes Telefon angeschlossen haben). In diesem Modus erkennt das T-Fax 362 PC ein ankommendes Fax sofort, ohne daß das Telefon klingelt. Ist es ein ankommendes Telefonat, klingelt das T-Fax 362 PC, damit Sie den Hörer des Telefons abnehmen. Diese Einstellung ist wirtschaftlich, da Sie ein Telefon und ein Faxgerät an einem Anschluß betreiben können.

In diesem Modus können Sie auch genau einstellen, wie auf einen ankommenden Anruf reagiert werden soll. Nähere Informationen entnehmen Sie bitte Ihrem *Benutzerhandbuch der T-Fax 362 PC-Software für Windows®*.

- ❑ **MANUELLER EM:** Für den manuellen Empfang müssen Sie ein externes Telefon anschließen. Verwenden Sie diese Einstellung, wenn Sie jeden eingehenden Anruf oder jedes eingehende Fax selbst entgegennehmen möchten. Ihr T-Fax 362 PC klingelt bei jedem Anruf, unabhängig davon, ob es sich um eine Dokumentensendung oder ein Telefonat handelt. Sie müssen dann auf **◇ (Start/Kopie)** drücken, um ein Dokument empfangen zu können.
- ❑ **AUTO.EM:** Verwenden Sie den automatischen Empfang, wenn das T-Fax 362 PC an eine separate Leitung zum Übertragen von Dokumenten angeschlossen ist. Das T-Fax 362 PC empfängt alle Anrufe, nimmt aber nur die von Faxgeräten an und trennt alle anderen Anrufe.
- ❑ **ANRB/FAX SCHALT:** Verwenden Sie diese Einstellung, wenn Sie einen Anrufbeantworter anschließen möchten. Das T-Fax 362 PC empfängt Dokumente wie gewohnt und Anrufe werden vom Anrufbeantworter entgegengenommen.

Haben Sie sich für einen Modus entschieden, stellen Sie diesen wie unter "Einstellen des Empfangsmodus" auf Seite 3-37 ein. Sie können den Modus jederzeit ändern.

Das T-Fax 362 PC bietet Ihnen außerdem die folgenden Leistungen, damit Sie die Funktionen an Ihre persönlichen Anforderungen anpassen können:

- ❑ Die T-Fax 362 PC-Software ermöglicht Ihnen einen direkten Empfang der Dokumente mit dem PC, wo sie als eingeleseene Bilder abgespeichert werden.
- ❑ Der Fehlerkorrekturmodus (ECM) des T-Fax 362 PC behebt Fehler, die in der Leitung bei der Übertragung auftreten, wenn das Faxgerät des Senders auch mit ECM ausgestattet ist.

Weitere Informationen über diese und andere Funktionen und die Anleitungen finden Sie im *Benutzerhandbuch der T-Fax 362 PC-Software für Windows®*.

Einstellen des Empfangsmodus

Stellen Sie den Empfangsmodus des T-Fax 362 PC wie folgt ein:



1. Drücken Sie **Empfangsmodus**.

- Das Display zeigt den aktuellen Empfangsmodus an.

AUTOM. EMPFANG



2. Wenn Sie den Empfangsmodus ändern möchten, drücken Sie wiederholt **Empfangsmodus**, bis der gewünschte Modus angezeigt wird.

ANRB/FAX SCHALT

FAX/TEL SCHALTER

MANUELLER EM

AUTOM. EMPFANG

- Nach ca. fünf Sekunden kehrt das T-Fax 362 PC in den Bereitschaftsmodus zurück und zeigt die Uhrzeit und den neuen Empfangsmodus an:

14:38 AB/FAX

14:38 FAX/TEL

14:38 MANUELL

14:38 AUTO.EM

Senden und Empfangen von Dokumenten

Dokumente und Anrufe automatisch empfangen: Der Modus FAX/TEL

Im FAX/TEL-Modus überwacht das T-Fax 362 PC alle eingehenden Anrufe, um festzustellen, ob es sich um einen Anruf von einem Faxgerät oder einem Telefon handelt:

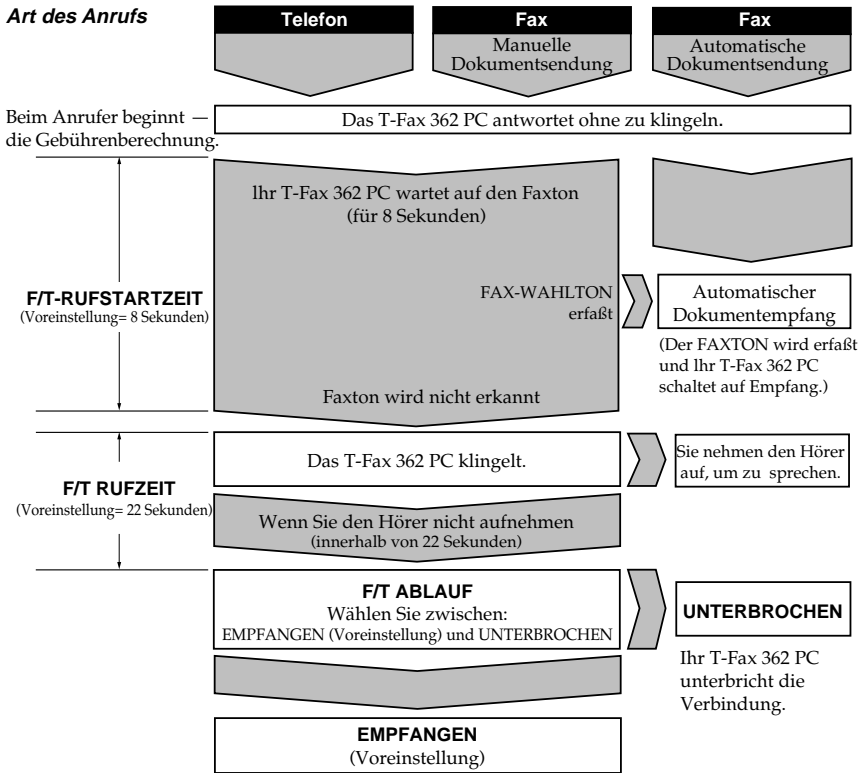

- Ruft ein anderes Faxgerät an, empfängt das T-Fax 362 PC das Dokument automatisch.

- ❑ Ist der Anruf von einem anderen Teilnehmer, klingelt das T-Fax 362 PC. Sie sollten dann den Hörer vom Nebenapparat abnehmen. Nehmen Sie den Hörer nicht innerhalb von 22 Sekunden ab, stellt das T-Fax 362 PC das Klingeln ein, prüft erneut, ob es sich wirklich nicht um einen Anruf von einem Faxgerät handelt, und unterbricht dann die Verbindung. (Mit Hilfe der T-Fax 362 PC-Software können Sie die Einstellung von 22 Sekunden ändern. Das T-Fax 362 PC klingelt dann länger bevor es die Verbindung unterbricht.)



Hinweis

- ❑ Nicht alle Faxgeräte sind in der Lage, den Faxton zu senden. In diesem Fall können Sie Ihr T-Fax 362 PC auf den automatischen Empfangsmodus umschalten und das Dokument empfangen. Wird kein Dokument empfangen, unterbricht es die Verbindung nach ca. 55 Sekunden. Nähere Informationen zum Umstellen des Schalters entnehmen Sie bitte Ihrem *Benutzerhandbuch der T-Fax 362 PC-Software für Windows®*.
- ❑ Ist das Empfangspapier oder die Tintenpatrone aufgebraucht während das T-Fax 362 PC ein Dokument empfängt, schreibt es den Rest des Dokuments in den Speicher.
- ❑ Um den Empfang eines Dokuments abzubrechen, drücken Sie die Taste Ⓢ (**Stop**).
- ❑ Wenn die ALARM-Anzeige blinkt, stellen Sie zunächst sicher, daß der Fehler behoben ist und drücken dann die Taste Ⓢ (**Stop**). Nähere Informationen finden Sie unter "Druckprobleme" ("Die ALARM-Anzeige leuchtet ...") auf Seite 6-9.

Dokumente manuell empfangen: Der Modus MANUELLER EM

Zum manuellen Empfang müssen Sie ein externes Telefon anschließen. Nähere Informationen finden Sie unter "Anschluß eines externen Telefons oder eines Anrufbeantworters" auf Seite 2-22. Sie müssen auch die T-Fax 362 PC-Software verwenden, um die Fernempfang-Funktion anzuschalten und den zweistelligen ID-Code (die Voreinstellung ist 25) auszuwählen. Für nähere Informationen wenden Sie sich bitte an das *Benutzerhandbuch der T-Fax 362 PC-Software für Windows®*.

Wenn Sie Ihr T-Fax 362 PC im manuellen Modus betreiben, und es klingelt:

1. Nehmen Sie den Hörer des externen Telefons ab, wenn das T-Fax 362 PC klingelt.

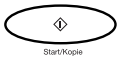

2. **Wenn Sie eine Stimme hören:** telefonieren Sie normal. Möchte der Anrufer später ein Fax senden, bleiben Sie am Apparat, bis Sie einen langsamen Piepton hören. Drücken Sie dann **Start/Kopie**, um das Dokument zu empfangen.

Hören Sie einen langen Piepton oder nichts: Ein Faxgerät versucht, Ihnen ein Dokument zu senden.



Drücken Sie **Start/Kopie** an Ihrem T-Fax 362 PC.

-oder-

Beisp.:



Geben Sie den zweistelligen ID-Code über das externe Telefon ein und legen Sie auf.

- Das T-Fax 362 PC empfängt das Dokument. (Dies ist besonders praktisch, wenn Ihr externes Telefon sich nicht in der Nähe des T-Fax 362 PC befindet.)
- Legen Sie nach Eingabe des zweistelligen ID-Codes nicht auf, piept das Gerät nach dem Empfang des Dokuments noch einige Sekunden. (Sie können das Piepen abschalten, indem Sie die Funktion HÖRER AUFLEGEN in der T-Fax 362 PC-Software abschalten. Nähere Informationen finden Sie im *Benutzerhandbuch der T-Fax 362 PC-Software für Windows®*.)



Hinweis

Wenn Sie einen Anrufbeantworter angeschlossen haben, der von einem anderen Telefon aus fernbedient werden kann, kann die Sicherheitscodenummer dieser Funktion unter Umständen dieselbe sein, wie die o.g. Kennzahl für den fernbedienten Empfang. Ist dies der Fall, sollten Sie die Kennziffer für den fernbedienten Empfang des T-Fax 362 PC unbedingt ändern, damit das Gerät zwischen den verschiedenen Vorgängen unterscheiden kann. Nähere Informationen zum Ändern der zweistelligen Kennzahl finden Sie in dem *Benutzerhandbuch der T-Fax 362 PC-Software für Windows®*.

Dokumente automatisch empfangen: Der Modus AUTOM. EMPFANG

Befindet sich das T-Fax 362 PC im Modus AUTOM. EMPFANG, nimmt es an, daß jeder Anruf von einem Faxgerät eingeht und empfängt die Dokumente automatisch. Anrufe, die nicht von Faxgeräten kommen, werden unterbrochen.

- ❑ Bei AUTOM. EMPFANG können Sie mit Hilfe der T-Fax 362 PC-Software durch Aktivieren oder Deaktivieren der TELEFONRUF-Einstellung bestimmen, ob Ihr T-Fax 362 PC bei einem ankommenden Faxanruf klingeln soll oder nicht. Bitte beachten Sie jedoch, daß das T-Fax 362 PC auch bei aktivierter TELEFONRUF-Einstellung nur dann klingeln kann, wenn es an ein Telefon angeschlossen ist. Siehe *Benutzerhandbuch der T-Fax 362 PC-Software für Windows®*.

Einen Anrufbeantworter verwenden: Der Modus ANRB/FAX SCHALT

Der Anschluß eines Anrufbeantworters ermöglicht Ihnen den Empfang von Dokumenten und Nachrichten, wenn Sie nicht im Büro sind.

In diesem Modus nimmt der Anrufbeantworter Anrufe entgegen, und das T-Fax 362 PC wartet auf einen Faxton oder auf eine Stille von vier Sekunden (auch ein Hinweis auf ein Dokument) und empfängt das Dokument dann automatisch.

Nähere Informationen zum Anschluß eines Anrufbeantworters finden Sie unter "Anschluß eines externen Telefons oder eines Anrufbeantworters" auf Seite 2-22.



Hinweis

Telekom empfiehlt die T-Net Box nicht an der Leitung zu verwenden, an die das T-Fax 362 PC angeschlossen ist. Wenn Sie die T-Net Box nutzen, sollten Sie Ihr T-Fax 362 PC an eine separate Faxleitung anschließen.

Verwenden des T-Fax 362 PC mit einem Anrufbeantworter

Folgen Sie den Anweisungen, wenn Sie Ihr T-Fax 362 PC mit einem Anrufbeantworter verwenden:

- Stellen Sie Ihren Anrufbeantworter so ein, daß er nach dem ersten oder zweiten Klingeln anspricht.
- Ist das Papier oder die Tinte aufgebraucht während das T-Fax 362 PC im Modus ANRB/FAX SCHALT ist, werden eingehende Dokumente im Speicher empfangen. Sobald Papier nachgelegt oder die Tintenpatrone ausgewechselt ist, werden die Dokumente automatisch gedruckt.
- Besprechen des Anrufbeantworters:
 - Lassen Sie eine Pause von vier Sekunden vor der Nachricht.
 - Die gesamte Nachricht, einschließlich der vier Sekunden, darf nicht länger als 15 Sekunden sein.
 - In der Nachricht sollten Sie den Anrufern schildern, wie man ein Dokument sendet. Zum Beispiel:
"Hallo. Zur Zeit kann ich leider nicht abnehmen, aber hinterlassen Sie mir bitte nach dem Signalton eine Nachricht. Ich werde Sie umgehend zurückrufen. Möchten Sie ein Fax senden, drücken Sie nach Ihrer Nachricht die Start-Taste an Ihrem Faxgerät. Vielen Dank."

Displaymeldungen während des Speicherempfangs

Ihr T-Fax 362 PC kann Dokumente in den Speicher schreiben (bis zu 42 DIN A4 Seiten), wenn ein Fehler das normale Ausdrucken verhindert. In diesem Fall zeigt das T-Fax 362 PC abwechselnd SPEICHEREMPfang und eine der folgenden Meldungen: diese Nachrichten beschreiben die Maßnahmen, die Sie zur Fehlerbehebung durchführen müssen.



Hinweis

Ist der Fehler behoben, drücken Sie \blacklozenge (**Start/Kopie**). Das T-Fax 362 PC druckt dann alle gespeicherten Dokumente aus und löscht sie anschließend aus dem Speicher.

PATRONE ERSETZEN

Ursache: Die Tintenpatrone ist leer oder nicht richtig installiert. Stellen Sie sicher, daß die Patrone richtig installiert ist, und setzen sie ggf. eine neue Patrone ein. Siehe "Die Tintenpatrone ersetzen" auf Seite 7-8 oder "Einen Tintentank in einer Fax-Tintenpatrone IH-215N ersetzen" auf Seite 7-13.

Maßnahme:

PATRONE EINSETZ.

Ursache: Im T-Fax 362 PC befindet sich keine Tintenpatrone.

Maßnahme: Setzen Sie eine Tintenpatrone ein. Siehe "Installieren der Tintenpatrone" auf Seite 2-29.

PAPIER EINLEGEN

Ursache: Im T-Fax 362 PC befindet sich kein Papier.

Maßnahme: Legen Sie Papier nach und drücken Sie \blacklozenge (**Start/Kopie**). Siehe "Einlegen von Druckträgern in den automatischen Dokumenteinzug" auf Seite 2-43.

PAPIERSTAU

Ursache: Ein Papierstau ist aufgetreten.

Maßnahme: Beheben Sie den Fehler und drücken Sie dann \blacklozenge (**Stop**). Siehe "Papierstau" auf Seite 6-6.

Ausdruck eines Dokuments aus dem Speicher

Wenn Sie empfangene Dokumente ausdrucken möchten und nicht im PC speichern möchten, schalten Sie Ihren PC nicht an und befolgen Sie folgende Schritte:

Funktion



1. Drücken Sie **Funktion**.

FUNKTION

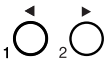

2. Drücken Sie ◀ oder ▶, bis DATEIAUSDRUCK angezeigt wird.

DATEIAUSDRUCK



3. Drücken Sie **Start/Kopie**. Das T-Fax 362 PC druckt alle empfangenen Dokumente, die sich im Speicher befinden.



Hinweis

Wenn Sie das Dokument drucken, wird es aus dem Speicher gelöscht und kann nicht mehr an den PC übermittelt werden.

Empfangen von Dokumenten während gleichzeitig gespeichert, kopiert oder gedruckt wird

Da das T-Fax 362 PC ein multifunktionales Gerät ist, kann es Dokumente und Anrufe empfangen, während Sie Ihre Absenderinformationen oder andere Einstellungen eingeben, kopieren oder einen Bericht ausdrucken.

Wenn Ihr T-Fax 362 PC so eingestellt ist, daß es empfangene Dokumente ausdruckt, werden die Dokumente, die ankommen, während Sie kopieren oder manuell einen Bericht ausdrucken, in den Speicher geschrieben. Sobald Sie kopiert oder gedruckt haben, druckt das T-Fax 362 PC das Dokument automatisch. Wenn Sie Registrierungsdaten eingeben, wird das Dokument sofort nach dem Empfang gedruckt und wird nicht in den Speicher geschrieben.

Kapitel 4

Einlesen von Dokumenten und Erstellen von Kopien

In diesem Kapitel wird beschrieben, wie Dokumente in das T-Fax 362 PC eingelegt werden, die versendet, kopiert oder eingelesen werden sollen und wie Kopien erstellt werden können.

- Einlesen von Dokumenten 4-2
 - Arten von Dokumenten, die eingelesen werden können 4-2
 - Effektive Bildgröße 4-4
 - Einlegen des Dokuments 4-5
 - Hinzufügen von Seiten zu dem Dokument im automatischen Dokumenteinzug (ADF) 4-7
 - Probleme mit mehrseitigen Dokumenten 4-8
- Erstellen von Kopien 4-9

Einlesen von Dokumenten

Der erste Schritt zum Einlesen eines Dokumentes ist das Einlegen des Dokumentes in den automatischen Dokumenteinzug (ADF) des T-Fax 362 PC. Dann können Sie mit Hilfe der T-Fax 362 PC-Software die Dokumente einlesen und die eingelesenen Bilder als .TIF-, .BMP-, .PCX- oder .DCX-Dateien speichern. Mit einer TWAIN-kompatiblen Schnittstelle kann das T-Fax 362 PC Dokumente sogar direkt in jede beliebige Windows-Anwendung einlesen.

Wenn Sie das Dokument eingelesen haben, können Sie es sich über den Bildschirm Ihres PC ansehen, abspeichern, drehen, drucken oder in die Ablage Ihres PC kopieren. Mit Anwendungen wie Adobe PageMaker[®], Adobe Photoshop[®], Zsoft PhotoFinish[™] und Caere WordScan[™] können Sie die eingelesenen Bilder auch weiter bearbeiten.

In diesem Kapitel werden die Arten von Dokumenten beschrieben, die eingelesen werden können, und wie die Dokumente zum Einlesen eingelegt werden. Anleitungen zum Versenden eines eingelesenen Dokuments finden Sie in Kapitel 3 unter "Senden und Empfangen von Dokumenten". Anleitungen zur Verwendung der T-Fax 362 PC-Software beim Einlesen von Dokumenten finden Sie im *Benutzerhandbuch der T-Fax 362 PC-Software für Windows[®]*. Informationen zum Einsatz anderer Anwendungen finden Sie in den entsprechenden Handbüchern.

Arten von Dokumenten, die eingelesen werden können

Die Dokumente, die Sie in den automatischen Dokumenteinzug (ADF) einlegen, müssen folgende Anforderungen erfüllen:

- Größe:**
 - maximal: 216 × 1000 mm
 - minimal: 88,9 × 63,5 mm
- Menge:**
 - bis zu 20 Blatt im Format A4, 20 Blatt im Format Letter, 10 Blatt im Format Legal (bei anderen als den angegebenen Formaten: ein Blatt)
- Dicke:**
 - 0,08 bis 0,13 mm (bei dickerem Papier nur ein Blatt zur Zeit einlegen)
 - Alle Blätter sollten gleich dick sein.
- Gewicht:**
 - 75 bis 90g/m²
 - Alle Blätter sollten das gleiche Gewicht haben.

Der automatische Dokumenteinzug (ADF) kann bis zu 20 Blatt der Formate A4 oder Letter und bis zu 10 Blatt des Formats Legal aufnehmen. Wenn Ihr Dokument mehr Seiten hat als angegeben, können Sie während des Einlesens Seiten hinzufügen. Siehe "Hinzufügen von Seiten zu dem Dokument im automatischen Dokumenteinzug (ADF)" auf Seite 4-7.



Hinweis

Problematische Dokumente

- ❑ Um Papierstaus im automatischen Dokumenteinzug (ADF) zu vermeiden, benutzen Sie bitte keines der folgenden im T-Fax 362 PC:



GEFALTETES ODER
ZERKNITTERTES PAPIER



GEWELLTES ODER
GEROLLTES PAPIER



EINGERISSENES
PAPIER

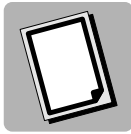

DURCHSCHLAGPAPIER

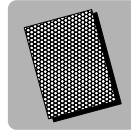

BESCHICHTETES
PAPIER

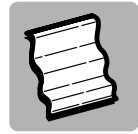

SEHR DÜNNES
PAPIER

- ❑ Entfernen Sie alle Heftklammern, Büroklammern oder sonstige Heftmaterialien, bevor Sie das Dokument in den automatischen Dokumenteinzug (ADF) einlegen.
- ❑ Vergewissern Sie sich, daß jeglicher Klebstoff, Tinte oder Korrekturflüssigkeit auf dem Papier vollständig trocken ist, bevor Sie das Dokument in den automatischen Dokumenteinzug (ADF) einlegen.
- ❑ Wenn Sie ein Dokument haben, daß sich nicht ordnungsgemäß in das T-Fax 362 PC einziehen läßt, erstellen Sie eine Kopie dieses Dokumentes und legen Sie diese Kopie ein.

Effektive Bildgröße

Das T-Fax 362 PC kann die Randbereiche von 4,5 mm an den Seiten und 4 mm oben und unten nicht einlesen.
Vergewissern Sie sich, daß Text und Graphiken Ihrer Dokumente nicht in diesem Randbereich liegen.

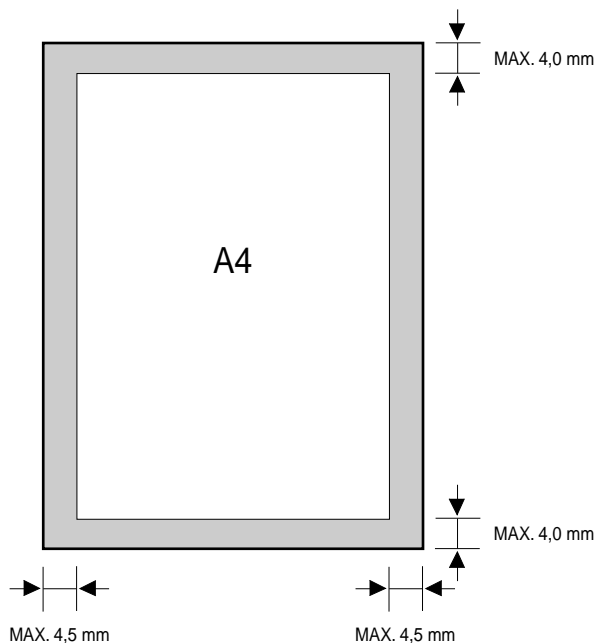

Einlegen des Dokuments

1. Wenn das Dokument mehrere Seiten hat, richten Sie die Kanten des Papiers bündig aus.

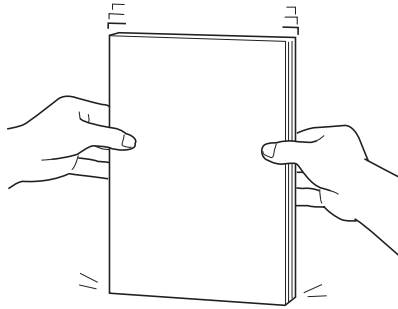

2. Stellen Sie die Dokumentführungen auf die Breite des Dokumentes ein.

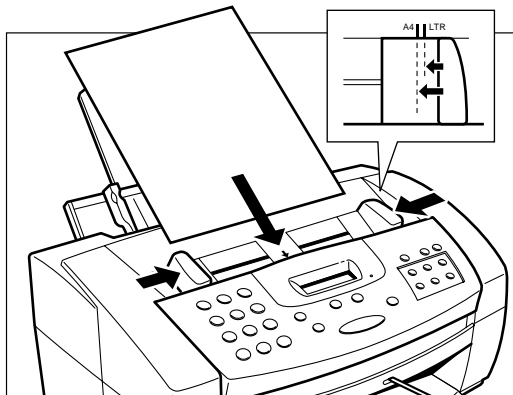

Hinweis

Wenn Sie eine Visitenkarte oder eine Postkarte einlesen, die dicker als 0,13 mm ist, kann es sein, daß sie nicht richtig eingelesen wird. Wollen Sie ein Dokument einlesen, das dicker als 0,13 mm ist, dann legen Sie nur ein Blatt auf einmal ein und schieben Sie das Dokument behutsam an, um es in die Papierzuführung einzuführen.

3. Führen Sie das Dokument behutsam mit der Schrift nach unten und dem Kopf des Dokumentes zu Ihnen in den automatischen Dokumenteinzug (ADF) ein, bis ein Signalton ertönt.

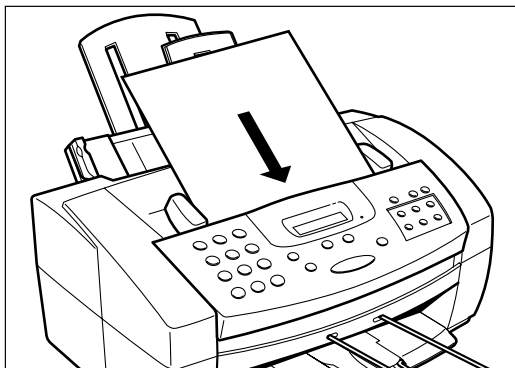

Das Dokument kann jetzt eingelesen werden. Das T-Fax 362 PC liest die Blätter automatisch nacheinander von der Unterseite des Stapels ein.

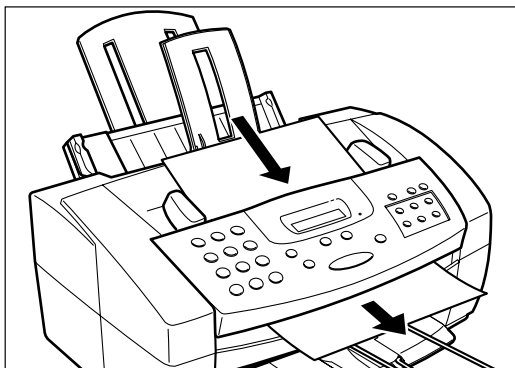

Hinzufügen von Seiten zu dem Dokument im automatischen Dokumenteinzug (ADF)

Der automatische Dokumenteinzug (ADF) kann bis zu 20 Blatt im Format A4, 20 Blatt im Format Letter oder 10 Blatt im Format Legal aufnehmen. Wenn Ihr Dokument mehr Seiten als angegeben hat, können Sie während des Einlesens Seiten hinzufügen, und zwar wie folgt:

1. Warten Sie, bis das letzte Blatt im automatischen Dokumenteinzug (ADF) eingezogen wird.
2. Legen Sie bis zu 20 zusätzliche Blätter ein (Format Legal: 10 Blätter).
 - Führen Sie das erste neue Blatt so ein, daß es das letzte Blatt um etwa 2,5 cm überlappt.

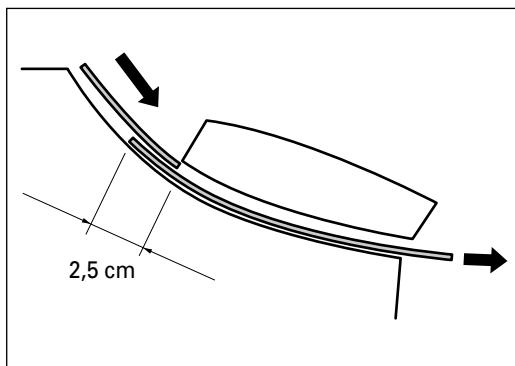

Probleme mit mehrseitigen Dokumenten

Wenn Sie Schwierigkeiten haben, ein mehrseitiges Dokument einzuziehen zu lassen, gehen Sie folgendermaßen vor:

1. Ziehen Sie den Stapel aus dem Gerät und tippen Sie ihn auf eine flache Fläche, damit die Kanten bündig abschließen

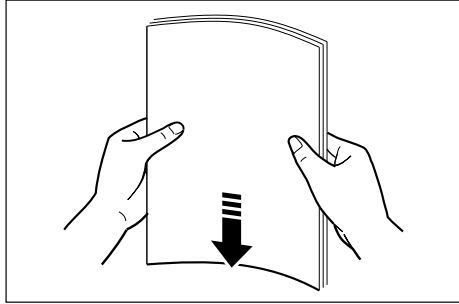

2. "Fächern" Sie den Stapel, so daß die Vorderkante abgeschrägt ist, wie unten dargestellt. Dann führen Sie den Stapel in den automatischen Dokumenteinzug (ADF) ein.

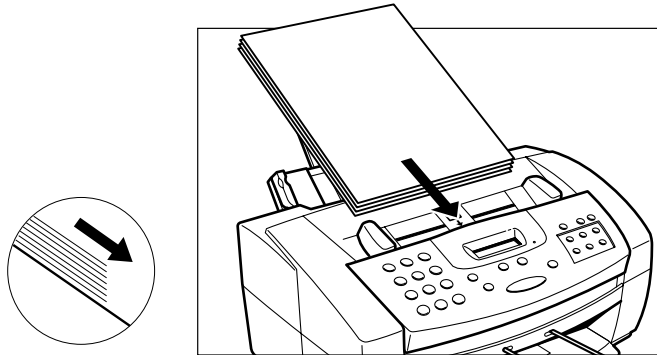

Hinweis

- Sollten Sie dann immer noch Schwierigkeiten mit Papierstaus beim Einziehen haben, lesen Sie "Papierstau im automatischen Dokumenteinzug (ADF)" auf Seite 6-6.
- Bei dicken Druckträgern wie Visitenkarten oder Postkarten kann nur jeweils ein Blatt eingezogen werden.
- Warten Sie, bis alle Seiten Ihres Dokuments eingelesen wurden, bevor Sie einen neuen Einlesevorgang starten.

Erstellen von Kopien

Eine der praktischen Eigenschaften des T-Fax 362 PC ist seine Fähigkeit, von einem Dokument bis zu 99 Hochqualitätskopien auf einmal erstellen zu können. Zum Erstellen von Kopien gehen Sie folgendermaßen vor:



1. Bereiten Sie das Dokument vor, und legen Sie es wie in "Einlegen des Dokuments" auf Seite 4-5 beschrieben in den automatischen Dokumenteinzug (ADF) ein.

- Sobald das Dokument eingelegt ist, zeigt die LCD-Anzeige folgendes an:

SPEICHER	0%	(Verwendete Speicherkapazität)
----------	----	--------------------------------

FEIN	(Aktuelle Auflösung für das Senden von Dokumenten)
------	--

ORIGINAL BEREIT	(Einlesebereitschaft)
-----------------	-----------------------

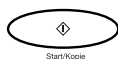

2. Drücken Sie die **Start/Kopie**-Taste.

- Im Display wird nun **KOPIE** angezeigt, die Größe, in der die Kopie ausgedruckt wird (die Voreinstellung ist 100%), und die Anzahl der Kopien (die Voreinstellung ist 1):

KOPIE	100%	01
-------	------	----



3. Zur Veränderung der Auflösung drücken Sie die **Auflösung**-Taste.

FEIN

FOTO	(FEIN-Auflösung mit Halbtönen)
------	--------------------------------



Hinweis

- Mit der STANDARD-Auflösung können Sie keine Kopien erstellen, Sie müssen die Auflösung auf FEIN oder FOTO einstellen. (STANDARD wird nicht als verfügbare Auflösung angezeigt.)
- Die FEIN-Auflösung eignet sich für die meisten Textdokumente.
- Stellen Sie die FOTO-Auflösung ein, wenn Sie Dokumente mit Fotografien einlesen wollen. Dadurch werden Bereiche des Dokumentes, die Fotos enthalten, mit 64 Grauschattierungen eingelesen. Die Fotografien werden viel besser wiedergegeben.
- Die Fax-Tintenpatrone IH-225N Photo kann nicht zum Erstellen von Kopien verwendet werden. Diese Patrone kann nur zum Drucken farbiger Dokumente von Ihrem PC aus verwendet werden.



4. Wenn Sie die Kopien verkleinern wollen, wählen Sie mit Hilfe der Tasten ◀ und ▶ die Verkleinerungsrate aus (70%, 80%, 90% oder 100%).

Beisp.:

KOPIE	80%	01
-------	-----	----

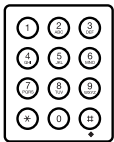

5. Wenn Sie mehrere Kopien erstellen wollen, benutzen Sie die numerische Tastatur, um die Anzahl der Kopien einzugeben (bis zu 99):

KOPIE	80%	35
-------	-----	----



6. Drücken Sie die **Start/Kopie**-Taste, um den Kopiervorgang zu starten:

KOPIE

- Um den Kopiervorgang anzuhalten, drücken Sie die ⏏ (**Stop**)-Taste. Möglicherweise müssen Sie dann das Bedienfeld anheben, um das Dokument zu entfernen. Siehe "Papierstau im automatischen Dokumenteinzug (ADF)" auf Seite 6-6.
- Wenn während des Kopiervorgangs ein Fehler auftritt, erscheint die Meldung WIEDERHOLEN im Display. Dann müssen Sie das Dokument neu einlegen und von vorne beginnen.



Hinweis

Wenn bei der Erstellung mehrerer Kopien eines Dokumentes die Meldung **SPEICHER VOLL** im Display erscheint, können Sie von dem Dokument nicht mehrere Kopien erstellen. Stattdessen müssen Sie einzelne Kopien des Dokumentes erstellen (so viele Sie benötigen). Um dieses Problem zu beheben, drucken Sie die Dokumente, die sich im Speicher befinden, mit der Funktion **DATEIAUSDRUCK** aus. Siehe "Ausdruck eines Dokuments aus dem Speicher" auf Seite 3-44.

Kapitel 5

Drucken von Ihrem PC aus

In diesem Kapitel wird beschrieben, wie Sie mit dem T-Fax 362 PC von Ihrem PC aus drucken können. Sie erhalten Anweisungen zur Vorbereitung des Druckträgers sowie einige Tips zum Anfertigen von Farbdrucken.

- Papierhandhabung 5-2
 - Auswahl des Papiers 5-2
 - Umschläge bedrucken 5-2
- Ratschläge zum Farbdruck 5-6
 - Auswahl des Papiers und anderer Druckträger 5-6
 - Verstehen der Fähigkeiten Ihrer Anwendung 5-6
 - Verstehen des Bildschirms und der Farben Ihres PC.... 5-7
 - Optimieren der Druckgeschwindigkeit..... 5-8
 - Kontrolle der Druckkosten 5-9

Papierhandhabung

In diesem Abschnitt wird beschrieben, wie die Druckträger für die Verwendung in Ihrem T-Fax 362 PC vorzubereiten sind.

Auswahl des Papiers

Eine der wichtigsten Voraussetzungen für die bestmögliche Druckqualität ist die Auswahl des geeigneten Druckträgers. Unter "Auswahl der Druckträger" auf Seite 2-35 finden Sie Richtlinien zur Auswahl des richtigen Druckträgers.

Umschläge bedrucken

Die Papierzuführung des T-Fax 362 PC kann bis zu 10 Umschläge aufnehmen. Wir empfehlen Umschläge der Formate Europa DL und US No. 10. Sie können sicher auch Umschläge anderer Formate in die Papierzufuhr einlegen, aber dann kann Telekom keine Garantie für gleichbleibende Leistung geben.

Vermeiden Sie bitte, einen der unten angegebenen Umschläge zu bedrucken. Sie können Papierstaus verursachen und das T-Fax 362 PC beschädigen. Oft wird auch die Tinte verschmiert.

- Umschläge mit Fenstern, Löchern, Perforationen, Ausschnitten oder doppelten Laschen.
- Umschläge aus besonders beschichtetem Papier oder stark geprägtem Papier.
- Umschläge mit selbstklebenden Laschen
- Umschläge, die bereits Briefe enthalten

Nachfolgend einige Tips zum Einlegen von Umschlägen in die Papierzuführung.

1. Legen Sie den Stapel Umschläge auf eine feste, saubere Oberfläche und drücken Sie sie fest auf die Kanten der Umschläge, damit die Falten "scharf" sind.
 - Drücken Sie auf die gesamte Fläche der Umschläge, um eventuelle Wellungen zu beseitigen und die Luft aus den Umschlägen herauszudrücken. Drücken Sie dabei auch auf den Bereich, in dem sich die Kanten der Lasche befinden.

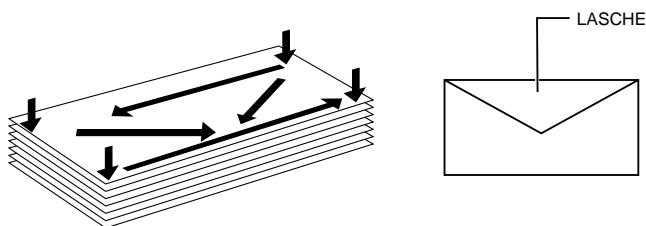

DRÜCKEN SIE FEST AUF DEN BEREICH, IN DEM SICH DIE KANTEN DER LASCHE BEFINDEN

2. Um Wellungen zu entfernen, halten Sie die Umschläge an den schmalen Kanten fest und drehen Sie sie behutsam gegeneinander.

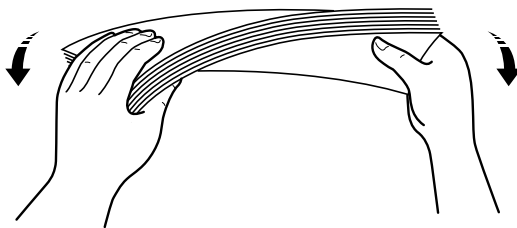

3. Vergewissern Sie sich, daß die Laschen der Umschläge glatt sind.

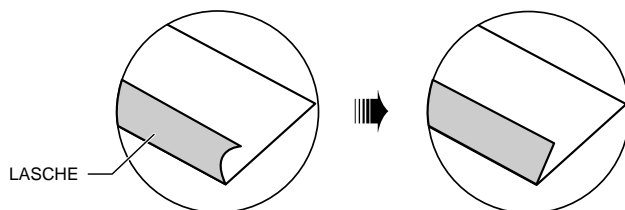

4. Öffnen Sie den Druckerdeckel, indem Sie ihn an den Dokumentführungen nach oben ziehen. Vergewissern Sie sich, daß der Papierführungshebel richtig eingestellt ist.
 - Siehe "Einstellen des Papierführungshebels" auf Seite 2-40.

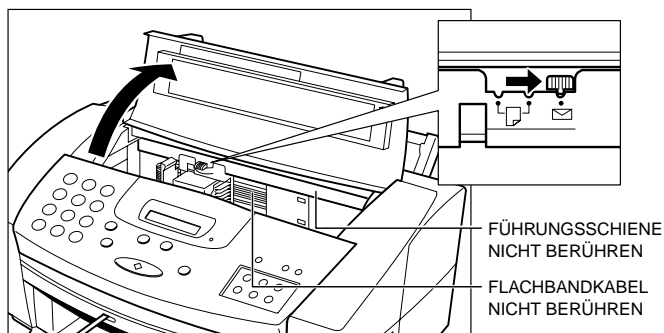

5. Schließen Sie den Druckerdeckel.

6. Führen Sie den Stapel Umschläge in die Papierzuführung, bis Sie einen Widerstand spüren.
 - Richten Sie die Papierführung an der linken Seite des Stapels aus.

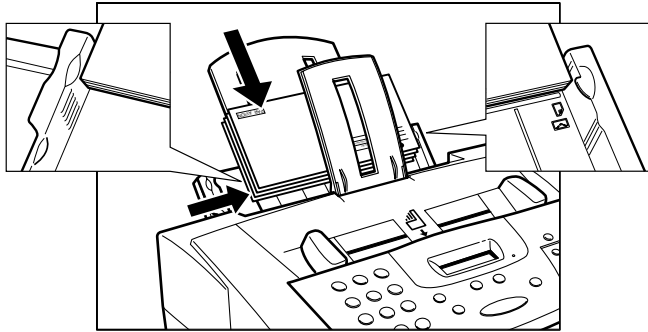

Nun können Sie mit dem T-Fax 362 PC Umschläge bedrucken.

Ratschläge zum Farbdruck

Ihr T-Fax 362 PC ist ein leistungsstarker Farbdrucker. Wenn Sie zum ersten Mal einen Farbdrucker verwenden, finden Sie in diesem Abschnitt einige Tips zum wirkungsvollen Drucken mit Farben.

Durch Farbe steigern Sie die visuelle Wirkung von Berichten, Memos und Präsentationen. Durch Farbe gewinnen Sie die Aufmerksamkeit Ihrer Leser, das Interesse wird wachgehalten und die Absicht wird besser übermittelt. Sie müssen kein Künstler oder Grafik-Designer sein, um Farben wirkungsvoll einsetzen zu können, aber Sie brauchen Software, die Farbdruck unterstützt. Sie sollten sich auch ein paar Gedanken darüber machen, wie Sie die Farben am besten einsetzen, um wichtige Informationen hervorzuheben. Ohne sorgfältige Planung könnten Sie es mit der Farbe übertreiben und vom Inhalt des Dokumentes ablenken.

Auswahl des Papiers und anderer Druckträger

Die Auswahl des richtigen Druckträgers ist entscheidend zur Erreichung der bestmöglichen Druckqualität. Unter "Auswahl der Druckträger" auf Seite 2-35 finden Sie Richtlinien zur Auswahl des richtigen Druckträgers.



Hinweis

Wenn Sie beschichtetes Papier verwenden, kann der Ausdruck anders ausfallen als erwartet.

Verstehen der Fähigkeiten Ihrer Anwendung

Es ist wichtig für Sie zu wissen, wie Sie die Anwendung, von der aus Sie drucken werden, richtig einsetzen. Sie sollten sich über die Fähigkeiten und Einschränkungen der Anwendung beim Farbdruck im klaren sein.

Ihr T-Fax 362 PC kann bis zu 16,7 Millionen verschiedene Farben reproduzieren, aber die tatsächlich druckbare Zahl hängt von der Anwendung ab, die Sie verwenden. Einige Anwendungen haben Einschränkungen bezüglich der Verwendung von Farben. Lesen Sie in dem Handbuch Ihrer Anwendung nach, ob sie solche Einschränkungen hat.

Möglicherweise bietet Ihre Anwendung auch einige Funktionen zur Farbkontrolle wie Farbüberlagerung, Intensität oder Farbton:

- ❑ Bei der **Farbüberlagerung** entstehen Farben mit Mustern aus sich abwechselnden Punkten. Ein Muster aus sich abwechselnden roten und weißen Punkten erzeugt die Farbe rosa.
- ❑ **Intensität (Sättigung)** Hier können Sie die Farbtiefe einstellen, wenn der Ausdruck heller oder dunkler erscheint als das Bild auf dem Bildschirm.
- ❑ Sie können auch den **Farbton** verändern. Zum Beispiel können Sie den Farbton von rot so einstellen, daß es mehr purpurn wird.

Einzelheiten über diese Funktionen finden Sie in dem Handbuch Ihrer Anwendung.

Verstehen des Bildschirms und der Farben Ihres PC

Vergewissern Sie sich, welche Art von Bildschirm Ihr PC hat. Bildschirme sind nach ihrer Auflösung und Fähigkeit zur Farbdarstellung eingeteilt. Folgende Faktoren haben einen Einfluß darauf, wie gut die Farben der bedruckten Seite mit den Farben auf dem Bildschirm übereinstimmen:

Bildschirme erzeugen die Farben, die sie darstellen, durch Kombinationen von rot, grün und blau in verschiedenen Intensitäten. Drucker erzeugen Farben durch eine Kombination übereinanderliegender Punkte von Cyan, Gelb, Magenta und Schwarz in einer Vielzahl von Kombinationen und mit unterschiedlichen Tintenmengen.

Das T-Fax 362 PC ist so optimiert, daß es die bestmöglichen Farbübereinstimmungen zwischen dem Ausdruck und bekannten Bildschirmen erzielt. Doch da Bildschirme und Drucker so unterschiedliche Methoden zur Farbdarstellung verwenden, kann es unter Umständen schwierig sein, eine genaue Übereinstimmung von Bildschirmdarstellung und Ausdruck zu erhalten.

Um die Fähigkeiten Ihres T-Fax 362 PC zur Farbübereinstimmung zu optimieren, verwenden Sie am besten einen 24-bit Bildschirm mit einer Video-Karte. Einzelheiten über die Fähigkeiten Ihres Bildschirms zu Farbdarstellung finden Sie im Benutzerhandbuch Ihres Bildschirms.

Optimieren der Druckgeschwindigkeit

Das T-Fax 362 PC kann ein Spektrum von bis zu 16,7 Millionen Farben erzeugen. Wenn nur mit schwarzer Tinte gedruckt wird, muß der Treiber nur die Information für eine Farbe verarbeiten. Wenn jedoch mit Farbe gedruckt wird, muß das T-Fax 362 PC bedeutend mehr Informationen verarbeiten und druckt deshalb langsamer.

Versuchen Sie folgendes, um die Druckgeschwindigkeit zu optimieren:

- Bauen Sie zusätzliche RAM in Ihren Computer ein.
- Verwenden Sie einen Computer mit einem schnelleren Prozessor.
- Öffnen Sie nur eine Anwendung auf einmal und schalten Sie Bildschirmschoner oder andere speicherresidente Anwendungen ab.
- Beschränken Sie die Anzahl der Farben, die Sie benutzen.
- Verwenden Sie kleinere Graphiken und größere unbedruckte Flächen in Ihren Dokumenten.
- Verwenden Sie beim Ausdrucken von Präsentationsgrafiken nur die Grundfarben des T-Fax 362 PC: Schwarz, Cyan, Magenta und Gelb.
- Drucken Sie im Entwurf-Modus, wenn Sie noch keinen endgültigen Ausdruck erstellen.
- Verwenden Sie Normalpapier und stellen Sie Ihren PC auf Normalpapier ein. Dadurch druckt das T-Fax 362 PC jede Zeile nur einmal. Lesen Sie dazu im *Benutzerhandbuch der T-Fax 362 PC-Software für Windows®*.
- Drucken Sie Entwürfe nur in schwarz oder im Entwurf/Farbe-Modus. Dadurch wird sowohl der Verbrauch an farbiger Tinte verringert als auch das Drucken beschleunigt.
- Im *Benutzerhandbuch der T-Fax 362 PC-Software für Windows®* finden Sie weitere Vorschläge zur Optimierung der Druckgeschwindigkeit.

Kontrolle der Druckkosten

Farbdrucke sind teurer als Schwarzweißdrucke. Hier einige Tips, wie Sie Ihre Druckkosten niedrig halten können:

- ❑ Drucken Sie mit der Fax-Tintenpatrone IH-215N oder der Fax-Tintenpatrone IH-225N Photo im Entwurf-Modus, um Entwürfe zu drucken. Oder verwenden Sie die Fax-Tintenpatrone IH-205.
- ❑ Stellen Sie bei Graphiken und Diagrammen die Füllfarbe auf farbige Schraffur anstelle von Vollfarben ein. Schraffuren verbrauchen weniger Tinte.
- ❑ Verwenden Sie hellere Farben, bei denen viel Platz unbedruckt bleibt. Verwenden Sie z.B. rosa anstelle von rot. Das T-Fax 362 PC erzeugt helle Farben durch Abwechseln von farbigen mit weißen (unbedruckten) Punkten und verbraucht so weniger Tinte.
- ❑ Vermeiden Sie vollfarbige Hintergründe. Wenn Sie einen farbigen Hintergrund benötigen, stellen Sie die Hintergrundfarbe erst ein, wenn Sie den endgültigen Ausdruck erstellen wollen.
- ❑ Einige Anwendungen lassen es zu, zum Ausdrucken von Entwürfen mehrere Datenseiten auf eine Seite zu verdichten.

Kapitel 6

Fehlersuche

- ❑ Wenn Sie das Problem nicht lösen können 6-3
- ❑ Häufig auftretende Probleme..... 6-4
 - Papierstau..... 6-6
 - Papierstau im automatischen
Dokumenteinzug (ADF)..... 6-6
 - Stau im Dokumenteinzug 6-8
 - Druckprobleme 6-9
 - Probleme mit der Druckqualität 6-14
 - Probleme mit dem Farbdruck 6-16
 - Probleme mit dem Nachlegen von Papier in das
Einlegefach vom T-Fax 362 PC 6-19
 - Sende- und Empfangsprobleme 6-22
 - Sende-probleme 6-22
 - Empfangsprobleme..... 6-24
 - Probleme in Kombination mit einem Telefon..... 6-27
 - Kopierprobleme 6-28
 - Andere Probleme..... 6-29
- ❑ Fehlernummern, -meldungen und Lösungen 6-30

Sollten an Ihrem T-Fax 362 PC irgendwelche Probleme auftreten, versuchen Sie das Problem mit den Informationen und Vorschlägen aus diesem Kapitel zu lösen.

Außerdem können einige Probleme nur eine Ursache haben, während andere mehrere Gründe haben können. Trifft der letzte Fall zu, sollten Sie eventuell nach einem Ausscheidungsverfahren vorgehen, um die Ursache zu finden und das Problem zu beheben. Zum Beispiel hängen viele Druckprobleme damit zusammen, wie Ihre Software mit dem T-Fax 362 PC zusammenarbeitet. Wenn Sie Druckprobleme haben, Ihr T-Fax 362 PC allerdings Kopien ganz normal anfertigt, muß das Problem bei Ihrem Computer, der Software oder dem Kabel liegen und nicht beim T-Fax 362 PC.



Wenn Ihr T-Fax 362 PC merkwürdige Geräusche, Rauch oder Gerüche abgibt, sollten Sie die Stromzufuhr sofort unterbrechen und sich mit dem nächsten autorisierten Telekom-Fachhändler oder Service in Verbindung setzen. Versuchen Sie nicht, das Gerät selbst zu zerlegen oder zu reparieren.

Wenn Sie das Problem nicht lösen können

Wenn Sie mit Ihrem T-Fax 362 PC ein Problem haben, daß Sie auch mit Hilfe dieses Kapitels nicht lösen können, setzen Sie sich mit dem T-Service unter der Rufnummer 0800 33 02000 oder mit unserer Service-Hotline unter 0180/51880 in Verbindung.



Hinweis

Wenn Sie versuchen, das T-Fax 362 PC selbst zu reparieren, verfällt Ihr Garantianspruch.

Folgende Informationen über Ihr T-Fax 362 PC sollten Sie bereit haben, bevor Sie Ihren Telekom-Fachhändler oder Service anrufen:

- Der Gerätename: T-Fax 362 PC
- Die Seriennummer des T-Fax 362 PC (auf der Rückseite des T-Fax 362 PC aufgeklebt)

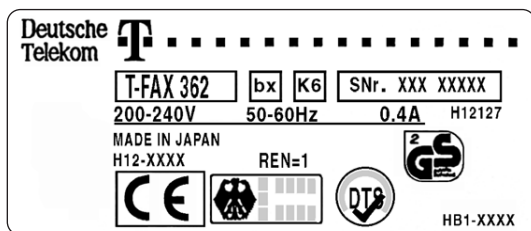

- Die Nummer der ROM-Version des T-Fax 362 PC (drucken Sie dazu die Informationsliste für den Anwender aus: siehe das *Benutzerhandbuch der T-Fax 362 PC-Software für Windows®*)
- Die Nummer der T-Fax 362 PC-Software Version (siehe das *Benutzerhandbuch der T-Fax 362 PC-Software für Windows®*)
- Wo Sie das Gerät erworben haben
- Eine detaillierte Beschreibung des Problems
- Die Schritte, die Sie zur Lösung des Problems unternommen haben und die Ergebnisse

Häufig auftretende Probleme

Problem	Seite
Druckprobleme	
Die Alarm-Anzeige leuchtet und das T-Fax 362 PC piept während des Druckens	6-9
Kein Ausdruck	6-9
Die Tintenpatrone bewegt sich, das Papier ist aber nicht bedruckt	6-11
Das T-Fax 362 PC stellt das Drucken nach jeder Zeile ein.....	6-11
Der PC zeigt einen Ausfall des Geräts an	6-11
Die Druckqualität ist nicht zufriedenstellend	6-11
Der Ausdruck stimmt nicht mit der Papiergröße überein	6-12
Der Ausdruck rollt sich auf	6-13
Probleme mit der Druckqualität	
Der Ausdruck ist verschmiert	6-14
Der Ausdruck ist verzerrt.....	6-14
Der Ausdruck weist Tintenflecken auf.....	6-14
Der Ausdruck weist weiße Streifen oder fehlende Punkte auf	6-14
Der Ausdruck ist blaß	6-15
Das Drucken dauert zu lange	6-15
Der Ausdruck weist verlaufene oder verschmierte Tinte auf	6-15
Probleme mit dem Farbdruk	
Farben fehlen und der Ausdruck weist nur schwarze Tinte auf	6-16
Farben sind unterbrochen oder ungleichmäßig	6-16
Farben werden allgemein nicht korrekt ausgedruckt ..	6-17
Farben in einer Zeile sind ungleichmäßig oder unterscheiden sich von den Farben in anderen Zeilen	6-17
Der Farbton verändert sich	6-18
Blau erscheint Purpur	6-18
Details fehlen in Farbbildern	6-18
Probleme mit dem Nachlegen von Papier in das Einlegefach vom T-Fax 362 PC	
Das T-Fax 362 PC zieht das Papier nicht ein.....	6-19
Der Ausdruck ist schief.....	6-19

Problem	Seite
Das T-Fax 362 PC zieht mehrere Seiten ein	6-20
Overhead- oder Hinterdruckfolien werden nicht richtig eingezogen	6-20
Papierstau tritt häufiger auf	6-20
Briefumschläge werden nicht eingezogen	6-21
Sende- und Empfangsprobleme	
Sie können ein Dokument nicht senden	6-22
Bilder auf vom T-Fax 362 PC empfangenen Dokumenten sind fleckig oder schmutzig	6-23
Das T-Fax 362 PC kann keine Dokumente mit ECM senden	6-23
Beim Senden von Dokumenten treten häufig Fehler auf	6-24
Das T-Fax 362 PC empfängt keine Dokumente automatisch	6-24
Das T-Fax 362 PC schaltet zwischen Telefonanrufen und Dokumentempfang nicht automatisch um	6-25
Das T-Fax 362 PC empfängt Dokumente nicht manuell ..	6-25
Die Druckqualität ist unzureichend	6-26
Das T-Fax 362 PC kann keine Dokumente mit ECM empfangen	6-26
Kein Ausdruck	6-26
Empfangene Dokumente weisen Kleckse oder Unregelmäßigkeiten auf	6-27
Beim Empfangen von Dokumenten treten häufig Fehler auf	6-27
Probleme in Kombination mit einem Telefon	
Das T-Fax 362 PC kann nicht wählen	6-27
Die Verbindung wird während des Gesprächs unterbrochen	6-27
Kopierprobleme	
Das T-Fax 362 PC macht keine Kopien	6-28
SPEICHER VOLL erscheint im Display wenn Sie mehrere Kopien machen	6-28
Andere Probleme	
Das T-Fax 362 PC hat keinen Strom	6-29
Das T-Fax 362 PC druckt keine Berichte	6-29
Das Display zeigt nichts an	6-29

Papierstau

Manchmal kann das Dokument vom automatischen Dokumenteinzug (ADF) oder das Papier aus dem Einlegefach des T-Fax 362 PC nicht richtig eingezogen werden. In diesem Fall können Sie den Fehler meistens durch eines der folgenden Verfahren beheben.



Hinweis

Sie brauchen den Netzstecker des T-Fax 362 PC nicht herausziehen, wenn Sie Papierstau beheben.

Papierstau im automatischen Dokumenteinzug (ADF)

Gehen Sie wie folgt vor, wenn das Dokument vom automatischen Dokumenteinzug (ADF) des T-Fax 362 PC nicht richtig eingezogen wird oder klemmt. (Tritt dies ein, erscheint die Nachricht DOKUMENT PRÜFEN im Display.)



Stop

1. Drücken Sie **Stop**.



Hinweis

Ziehen Sie das Dokument nicht heraus, bevor Sie das Bedienfeld nicht geöffnet haben. Andernfalls könnten Sie das Dokument zerreißen oder verschmutzen.

2. Öffnen Sie das Bedienfeld, indem Sie es vorsichtig zu sich ziehen.

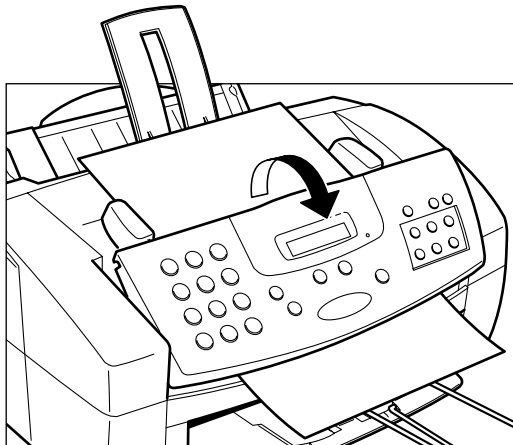

3. Entfernen Sie das eingeklemmte Papier, indem Sie es in eine der Richtungen ziehen.

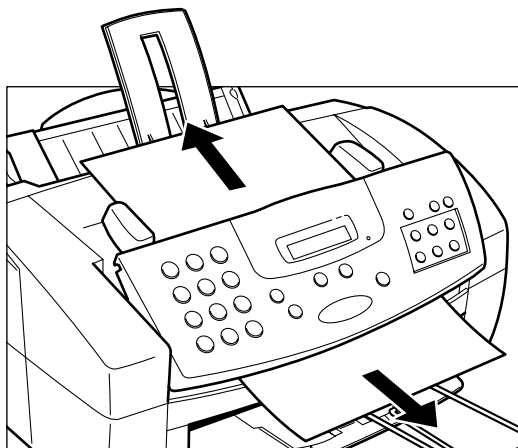

Hinweis

Lässt sich das Papier nicht einfach herausziehen, wenden Sie keine Gewalt an. Setzen Sie sich mit dem nächsten autorisierten Telekom-Fachhändler oder Service in Verbindung.

4. Drücken Sie das Bedienfeld vorsichtig zu, bis es einrastet.



Stop

5. Drücken Sie **Stop** und die Fehlermeldung wird nicht mehr angezeigt.



6. Wenn ein Dokument mit mehreren Seiten vorliegt, entfernen Sie das gesamte Dokument aus dem automatischen Dokumenteinzug (ADF) und legen Sie es erneut ein, wie in "Einlegen des Dokuments" auf Seite 4-5 beschrieben.

Stau im Dokumenteinzug

Gehen Sie wie folgt vor, wenn das Druckpapier klemmt oder vom Dokumenteinzug nicht richtig eingezogen wird. PAPIERSTAU wird in diesem Fall im Display angezeigt.

1. Ziehen Sie vorsichtig das eingeklemmte Papier aus dem Gerät (siehe Abbildung).



2. Nehmen Sie den Papierstapel aus dem Dokumenteinzug und legen Sie ihn erneut wie in "Einlegen von Druckträgern in den automatischen Dokumenteinzug" auf Seite 2-43 beschrieben ein.
 - Schieben Sie das Papier bis zum Anschlag und zur rechten Seite des Dokumenteinzugs und achten Sie darauf, daß der Stapel nicht höher als die Grenzmarkierung (▲) ist (Siehe Seite 2-45.)
3. Drücken Sie **Stop** und die Fehlermeldung wird nicht mehr angezeigt.



- Leuchtet die Alarmlampe, drücken Sie die Taste **Vorschub**, um die Fehlermeldung zu löschen.
- Wenn Sie aus einer Windows-Anwendung drucken, befolgen Sie die Anweisungen, die von Ihrer PC-Software angezeigt werden.



Ist ein Papierstau aufgetreten, während ein Dokument in den Speicher des T-Fax 362 PC geschrieben wurde, wird das Dokument sofort nach der Behebung des Papierstaus gedruckt.

Druckprobleme

Wenn Sie Druckprobleme mit dem T-Fax 362 PC haben, lesen Sie die Ursachen und Maßnahmen in der folgenden Tabelle.

Problem	Häufigste Ursache	Maßnahme
Die Alarm-Anzeige leuchtet und das T-Fax 362 PC piept während des Druckens	Das T-Fax 362 PC hat evtl. einen Papierstau	Beheben Sie den Papierstau wie oben beschrieben. Hat das T-Fax 362 PC keinen Papierstau, ziehen Sie den Netzstecker, warten Sie 5 Sekunden und schließen Sie das Gerät wieder an. Ist das Problem gelöst, leuchtet die Alarm-Anzeige nicht mehr, die Tintenpatrone bewegt sich in ihre Ausgangsposition und das Display zeigt die Zeit und den Empfangsmodus (Betriebsbereitschaft) an. Rufen Sie Ihren autorisierten Telekom-Fachhändler oder Service an, wenn die Alarm-Anzeige immer noch leuchtet.
Kein Ausdruck	Das Stromkabel ist nicht richtig angeschlossen. Das Schnittstellenkabel ist nicht richtig an das T-Fax 362 PC und den Computer angeschlossen. Es liegt das falsche Schnittstellenkabel vor. Das Schnittstellenkabel wurde angeschlossen, während das T-Fax 362 PC oder der Computer angeschaltet war.	Stellen Sie sicher, daß das Stromkabel fest an das Gerät und eine Steckdose angeschlossen ist. Überprüfen Sie die Verbindungen des Schnittstellenkabels. Siehe Seite 2-20. Stellen Sie sicher, daß Sie ein bidirektionales paralleles Schnittstellenkabel verwenden. Siehe Seite 2-20. Ziehen Sie den Netzstecker des T-Fax 362 PC, und schalten Sie Ihren Computer aus. Schließen Sie Ihr T-Fax 362 PC erneut an, und schalten Sie Ihren Computer an.

Problem	Häufigste Ursache	Maßnahme
Kein Ausdruck (Fortsetzung)	Der orangefarbene Schutzstreifen wurde vor der Installation nicht von der Tintenpatrone entfernt.	Stellen Sie sicher, daß Sie den Schutzstreifen von der Tintenpatrone bei der Installation entfernen. Siehe Seite 2-31.
	Die Tintenpatrone wurde nicht richtig installiert.	Stellen Sie sicher, daß die Patrone richtig installiert ist. Siehe Seite 2-29.
	Der Druckkopf muß eventuell gereinigt werden.	Reinigen Sie den Druckkopf. Siehe Seite 7-5.
	Die Tintenpatrone muß eventuell ersetzt werden.	Ersetzen Sie die Tintenpatrone. Siehe Seite 7-8.
	Die Anwendung, aus der Sie drucken, ist nicht richtig eingestellt.	Überprüfen Sie den Computer und die Anwendung auf die richtige Konfiguration.
	In der Anwendung ist der falsche Drucker ausgewählt.	Stellen Sie sicher, daß im Drucker-Setup Ihrer Anwendung der T-Fax 362 PC Druckertreiber als Drucker ausgewählt ist.
	Der Druckertreiber ist mit dem falschen Ausgang konfiguriert.	Stellen Sie sicher, daß der T-Fax 362 PC Druckertreiber so konfiguriert ist, daß er den parallelen Ausgang des Computers nutzt. Nähere Informationen finden Sie im <i>Benutzerhandbuch der T-Fax 362 PC-Software für Windows®</i> .
	Der parallele Ausgang des Computers ist defekt.	Stellen Sie sicher, daß in Ihrem CMOS auf dem Computer LPT1 als primärer paralleler Ausgang angegeben ist. (Ihr PC sollte ein Setup-Programm für diese Einstellung haben.) Nähere Informationen zum Einstellen der Papiergröße finden Sie in der Dokumentation Ihres Computers.

Problem	Häufigste Ursache	Maßnahme
Die Tintenpatrone bewegt sich, das Papier ist aber nicht bedruckt	Die Tintenpatrone oder ein Tintentank ist nicht richtig installiert.	Stellen Sie sicher, daß die Tintenpatrone und Tintentanks richtig installiert sind. Siehe Seite 2-29.
	Die Tintenpatrone muß gereinigt werden. Ein Tintentank ist leer.	Reinigen Sie den Druckkopf. Siehe Seite 7-5. Ersetzen Sie ggf. leere Tintentanks. Siehe Seite 7-13.
Das T-Fax 362 PC stellt das Drucken nach jeder Zeile ein	Der Druckkopf ist zu heiß geworden. Das T-Fax 362 PC wird dann langsamer, um den Druckkopf zu kühlen.	Sie müssen nichts unternehmen. Lassen Sie das T-Fax 362 PC den aktuellen Druckauftrag beenden, und lassen Sie es dann etwas abkühlen.
Der PC zeigt einen Ausfall des Geräts an	Ein Time-out des Geräts tritt auf, wenn der Computer Daten an das T-Fax 362 PC sendet, dieses allerdings nicht reagiert. Das T-Fax 362 PC ist nicht an Strom oder den PC angeschlossen oder hat einen Papierstau.	Stellen Sie sicher, daß das T-Fax 362 PC an die Steckdose angeschlossen ist und daß das Schnittstellenkabel richtig am T-Fax 362 PC und am PC angeschlossen ist. Beseitigen Sie eventuelle Papierstaus, und stellen Sie sicher, daß das Papier richtig im Dokumenteinzug liegt.
Die Druckqualität ist nicht zufriedenstellend	Ein Kommunikationsproblem zwischen dem T-Fax 362 PC und PC liegt vor.	Stellen Sie sicher, daß der PC und die Anwendung richtig für die Kommunikation mit dem T-Fax 362 PC konfiguriert sind. Nähere Informationen finden Sie im <i>Benutzerhandbuch der T-Fax 362 PC-Software für Windows®</i> .
	Das Schnittstellenkabel ist nicht richtig an das T-Fax 362 PC und den PC angeschlossen. Das falsche Schnittstellenkabel wurde verwendet.	Überprüfen Sie die Verbindungen des Schnittstellenkabels. Siehe Seite 2-20. Stellen Sie sicher, daß Sie ein bidirektionales paralleles Schnittstellenkabel verwenden. Siehe Seite 2-20.

Problem	Häufigste Ursache	Maßnahme
Die Druckqualität ist nicht zufriedenstellend (<i>Fortsetzung</i>)	Das Schnittstellenkabel ist zu lang.	Ihr paralleles Kabel sollte nicht länger als 2 Meter sein.
	Es wird der falsche Druckertreiber verwendet.	Stellen Sie sicher, daß Sie den T-Fax 362 PC Druckertreiber in Ihrer Druckersoftware oder im Druckerfenster Ihrer Anwendung ausgewählt haben. Nähere Informationen finden Sie im <i>Benutzerhandbuch der T-Fax 362 PC-Software für Windows®</i> .
	Sie haben nicht den optionalen Trägertyp ausgewählt.	Wählen Sie als Trägertyp Ink Jet Papier und nicht Normalpapier aus. Nähere Informationen finden Sie im <i>Benutzerhandbuch der T-Fax 362 PC-Software für Windows®</i> .
	Vorherige Software-Einstellungen wurden nicht gelöscht.	Stellen Sie sicher, daß vorherige Software-Einstellungen aus dem T-Fax 362 PC gelöscht wurden, bevor der Auftrag zum Drucken gegeben wird. Nähere Informationen finden Sie in der Dokumentation der Anwendung.
Der Ausdruck stimmt nicht mit der Papiergröße überein	Das Papier ist im Dokumenteinzug nicht richtig ausgerichtet oder eingelegt.	Stellen Sie sicher, daß das Papier richtig eingelegt und ausgerichtet ist. Siehe Seite 2-45.
	Die Einstellungen für die Papiergröße und Seitenränder in der Anwendung sind falsch.	Stellen Sie sicher, daß die in der Anwendung angegebene Papiergröße und die Seiteneinstellungen mit dem Papier im Dokumenteinzug übereinstimmen. Nähere Informationen zum Einstellen der Papiergröße finden Sie in der Dokumentation Ihrer Anwendung.

Problem	Häufigste Ursache	Maßnahme
Der Ausdruck stimmt nicht mit der Papiergröße überein (Fortsetzung)	Der ausgewählte Druckertreiber ist falsch.	Stellen Sie sicher, daß Sie den T-Fax 362 PC Druckertreiber ausgewählt haben. Nähere Informationen finden Sie im <i>Benutzerhandbuch der T-Fax 362 PC-Software für Windows®</i> .



Hinweis

Druckt der Druckkopf auf der Druckplatte, reinigen Sie diese, indem Sie z.B. Wordpad starten und die Anwendung auf das Drucken von 2 bis 3 leeren Seiten einstellen.

Der Ausdruck rollt sich auf	Es wurde zuviel Tinte auf die Seiten aufgetragen.	Nehmen Sie den Ausdruck sofort nach dem Drucken aus dem T-Fax 362 PC, und lassen Sie ihn trocknen. Rollen Sie ihn dann entgegen der Rollrichtung auf.
-----------------------------	---	---

Probleme mit der Druckqualität

Entspricht die Druckqualität nicht Ihren Vorstellungen, können Sie folgende Lösungsvorschläge ausprobieren.

Problem	Häufigste Ursache	Maßnahme
Der Ausdruck ist verschmiert	Der von Ihnen benutzte Träger wird nicht vom T-Fax 362 PC unterstützt.	Verwenden Sie nur Druckträger, die im Abschnitt "Auswahl der Druckträger" auf Seite 2-35 angegeben sind.
	Sie drucken auf der falschen Papierseite.	Bei vielen Papiersorten ist eine Seite besser zum Drucken geeignet. Ist dies bei Ihrem Papier der Fall, sollte die richtige Seite nach oben zeigen. Ist keine korrekte Seite zum Drucken offensichtlich, versuchen Sie, das Papier von der anderen Seite zu bedrucken.
	Die Düsen des Druckkopfes sind verstopft.	Reinigen Sie den Druckkopf. Siehe Seite 7-5.
Der Ausdruck ist verzerrt	Sie verwenden den ENTWURFMODEUS (180 dpi), der den Ausdruck verzerren kann.	Ändern Sie die Auflösungseinstellung an Ihrem PC auf Standard. Nähere Informationen finden Sie im <i>Benutzerhandbuch der T-Fax 362 PC-Software für Windows®</i> .
Der Ausdruck weist Tintenflecken auf	Die Düsen des Druckkopfes sind mit Tinte verstopft.	Reinigen Sie den Druckkopf. Siehe Seite 7-5.
Der Ausdruck weist weiße Streifen oder fehlende Punkte auf	Die Düsen des Druckkopfes sind mit Staub verstopft.	Reinigen Sie den Druckkopf. Siehe Seite 7-5.
	Ein Tintentank ist leer.	Ersetzen Sie die leeren Tintentanks. Siehe Seite 7-13.
	Die Tintenpatrone oder ein Tintentank sind nicht richtig installiert.	Stellen Sie sicher, daß die Tintenpatrone und die Tintentanks richtig installiert sind.

Problem	Häufigste Ursache	Maßnahme
Der Ausdruck weist weiße Streifen oder fehlende Punkte auf (Fortsetzung)	Der von Ihnen benutzte Träger wird nicht vom T-Fax 362 PC unterstützt. Der Druckkopf ist abgenutzt.	Verwenden Sie nur Druckträger, die im Abschnitt "Auswahl der Druckträger" auf Seite 2-35 angegeben sind. Überprüfen Sie die Tintenpatrone. Ersetzen Sie diese ggf. Siehe Seite 7-8.
Der Ausdruck ist blaß	Sie verwenden den Entwurf- oder Feinmodus.	Verwenden Sie den Modus Standard. Nähere Informationen finden Sie im <i>Benutzerhandbuch der T-Fax 362 PC-Software für Windows®</i> .
Das Drucken dauert zu lange	Sie drucken im Feinmodus.	Verwenden Sie den Modus Standard. Nähere Informationen finden Sie im <i>Benutzerhandbuch der T-Fax 362 PC-Software für Windows®</i> .
Der Ausdruck weist verlaufene oder verschmierte Tinte auf	Der von Ihnen benutzte Träger wird nicht vom T-Fax 362 PC unterstützt. Sie drucken auf der falschen Seite des Papiers.	Verwenden Sie nur Druckträger, die im Abschnitt "Auswahl der Druckträger" auf Seite 2-35 angegeben sind. Bei vielen Papiersorten ist eine Seite besser zum Drucken geeignet. Ist dies bei Ihrem Papier der Fall, sollte die richtige Seite nach oben zeigen. Ist keine korrekte Seite zum Drucken offensichtlich, versuchen Sie, das Papier von der anderen Seite zu bedrucken.

Probleme mit dem Farbdruck

Betrachten Sie die folgenden Lösungsmöglichkeiten, wenn Probleme auftreten, während Sie mit Ihrem T-Fax 362 PC farbig drucken.

Problem	Häufigste Ursache	Maßnahme
Farben fehlen und der Ausdruck weist nur schwarze Tinte auf	Der T-Fax 362 PC Druckertreiber ist nicht ausgewählt.	Wählen Sie den T-Fax 362 PC Druckertreiber oder andere kompatible Druckertreiber für Farbdruck. Nähere Informationen finden Sie im <i>Benutzerhandbuch der T-Fax 362 PC-Software für Windows®</i> .
	Die Farboption des Druckertreibers ist nicht angewählt.	Stellen Sie sicher, daß die Option Colour oder Screen-Matched Colour in Ihrem Computer aktiviert ist. Nähere Informationen finden Sie im <i>Benutzerhandbuch der T-Fax 362 PC-Software für Windows®</i> .
	Die Farb-Tintenpatrone funktioniert nicht richtig.	Drucken Sie die Testseiten der Option TESTDRUCK, um zu sehen, ob die Farb-Tintenpatrone und Tintentanks einwandfrei funktionieren. Siehe Seite 7-4.
	Ein Tintentank ist leer.	Ersetzen Sie ggf. leere Tintentanks. Siehe Seite 7-13.
	Der Druckkopf muß gereinigt werden.	Reinigen Sie den Druckkopf. Siehe Seite 7-5.
Farben sind unterbrochen oder ungleichmäßig	Die Anwendung, aus der Sie drucken, unterstützt keinen Farbdruck.	Sehen Sie in der Dokumentation Ihrer Anwendung nach.
	Sie haben den falschen Druckmodus eingestellt.	Wenn Sie komplizierte Grafiken auf normalem Papier drucken, stellen Sie in Ihrem PC den Trägertyp auf beschichtetes Papier. Nähere Informationen finden Sie im <i>Benutzerhandbuch der T-Fax 362 PC-Software für Windows®</i> .

Problem	Häufigste Ursache	Maßnahme
Farben sind unterbrochen oder ungleichmäßig (<i>Fortsetzung</i>)	Wenn Sie eine dünne Linie in einer Nicht-Primärfarbe drucken, wird diese Linie als Raster gedruckt.	Wählen Sie zwischen den Farben Cyan, Gelb, Magenta oder Schwarz.
Farben werden allgemein nicht korrekt ausgedruckt	Vergewissern Sie sich, daß Sie den T-Fax 362 PC Druckertreiber ausgewählt haben.	Stellen Sie sicher, daß Sie den T-Fax 362 PC Druckertreiber verwenden. Nähere Informationen finden Sie im <i>Benutzerhandbuch der T-Fax 362 PC-Software für Windows®</i> .
	Am Druckertreiber ist Farbdruck nicht eingestellt.	Stellen Sie sicher, daß die Option Colour oder Screen-Matched Colour in Ihrem Computer aktiviert ist. Nähere Informationen finden Sie im <i>Benutzerhandbuch der T-Fax 362 PC-Software für Windows®</i> .
	Am Druckertreiber ist der falsche Träger eingestellt.	Stellen Sie sicher, daß Sie den richtigen Papiertyp in Ihrem Computer eingestellt haben. Nähere Informationen finden Sie im <i>Benutzerhandbuch der T-Fax 362 PC-Software für Windows®</i> .



Hinweis

Einige Farben können nicht 100%ig wiedergeben werden, obwohl das T-Fax 362 PC so entworfen wurde, daß es der ausgewählten Farbe so nahe wie möglich kommt.

Farben in einer Zeile sind ungleichmäßig oder unterscheiden sich von den Farben in anderen Zeilen	Die Druckereinstellungen sind für die zu druckenden Bilder nicht geeignet.	Wenn Sie komplizierte Grafiken auf normalem Papier drucken, stellen Sie in Ihrem PC den Papiertyp auf beschichtetes Papier. Nähere Informationen finden Sie im <i>Benutzerhandbuch der T-Fax 362 PC-Software für Windows®</i> .
---	--	---

Problem	Häufigste Ursache	Maßnahme
Der Farbton verändert sich	Die Düsen des Druckkopfes sind mit Staub verstopft. Ein Tintentank ist leer.	Reinigen Sie den Druckkopf. Siehe Seite 7-5. Ersetzen Sie ggf. die leeren Tintentanks. Siehe Seite 7-13.
Blau erscheint Purpur	Wenn der Ausdruck von Blau als Purpur erscheint, ist dies auf die unterschiedlichen Technologien von Monitor und Drucker zurückzuführen: Der Bildschirm arbeitet mit RGB (rot-grün-blau) Farben, während Ihr T-Fax 362 PC mit CYMK (cyan-gelb-magenta-schwarz) arbeitet. Daher erscheint das gedruckte Blau (eine Mischung aus Cyan und Magenta) als Dunkelblau oder Purpur, verglichen mit der Bildschirmfarbe.	Wählen Sie Match colour (Bildschirmfarbe) in Ihrem Computer, um einen helleren Blauton zu erzeugen. Arbeiten Sie nicht mit Bildschirmfarbe, können Sie den Magentaanteil um 30% verringern, um so ein Königsblau zu erzeugen. Verwenden Sie Cyan, wenn Sie einen schönen Blauton möchten. Es wird sehr schön und schnell gedruckt und wird von den meisten Anwendungen, die Farbe bieten, unterstützt. Nähere Informationen finden Sie im <i>Benutzerhandbuch der T-Fax 362 PC-Software für Windows®</i> .
Details fehlen in Farbbildern	Sie haben an Ihrem PC nicht die optimalen Einstellungen vorgenommen.	Vergewissern Sie sich, daß Normalpapier, Farbmodus und Halbtonmuster an Ihrem PC eingestellt sind. Sind diese Optionen bereits gewählt, ändern Sie die Einstellung Normalpapier auf beschichtetes Papier. Nähere Informationen finden Sie im <i>Benutzerhandbuch der T-Fax 362 PC-Software für Windows®</i> .

Probleme mit dem Nachlegen von Papier in das Einlegefach vom T-Fax 362 PC

Lesen Sie die folgende Tabelle, wenn Sie Probleme mit dem Einlegen von Papier oder anderen Medien in das Einlegefach vom T-Fax 362 PC haben.



Hinweis

Wenn Sie einen Fehler behoben haben, sollten Sie das Papier aus dem Einlegefach nehmen und erneut einlegen. Siehe Seite 2-43.

Die folgenden Probleme können auch zu Papierstau im Gerät führen. Weitere Informationen über das Beheben von Papierstaus finden Sie auf Seite 6-6.

Problem	Häufigste Ursache	Maßnahme
Das T-Fax 362 PC zieht das Papier nicht ein	Das Einlegefach enthält zu viele Seiten.	Das Einlegefach sollte nicht über die Grenzmarkierung (▲) gefüllt sein. Siehe Seite 2-45.
	Das Papier wurde nicht korrekt in das Einlegefach gelegt.	Das Papier sollte im Einlegefach bis zum Anschlag eingelegt sein. Siehe Seite 2-43.
Der Ausdruck ist schief	Das Papier liegt nicht richtig im Einlegefach.	Stellen Sie sicher, daß der Papierstapel gerade im Einlegefach liegt.
		Die rechte Seite des Papierstapels sollte an der rechten Seite des Einlegefachs ausgerichtet sein. Die Papierführung sollte an der linken Seite des Stapels anliegen. Siehe Seite 2-45.
		Stellen Sie sicher, daß die Papieraussgabe frei ist.

Problem	Häufigste Ursache	Maßnahme
Das T-Fax 362 PC zieht mehrere Seiten ein	<p>Das Papier wurde nicht korrekt in das Einlegefach gelegt.</p> <p>Einzelne Blätter kleben zusammen.</p> <p>Das Einlegefach ist überfüllt.</p> <p>Verschiedene Papiersorten befinden sich im Einlegefach.</p>	<p>Stellen Sie sicher, daß das Papier korrekt in das Einlegefach gelegt wurde. Siehe Seite 2-43.</p> <p>Stellen Sie sicher, daß das Papier nicht zusammenklebt. Fächern Sie das Papier auf, bevor Sie es zurück in das Einlegefach legen.</p> <p>Stellen Sie sicher, daß der Papierstapel im Einlegefach nicht höher als die Grenzmarkierung (▲) ist. Siehe Seite 2-45.</p> <p>Zwängen Sie den Stapel nicht in das Einlegefach.</p> <p>Legen Sie nur eine Papiersorte auf einmal ein.</p> <p>Stellen Sie sicher, daß das Papier den Anforderungen für Träger im Anhang A unter "Spezifikationen" entspricht.</p>
Overhead- oder Hinterdruckfolien werden nicht richtig eingezogen	Das Papier wurde nicht korrekt in das Einlegefach gelegt.	Sie sollten nicht mehr als 50 Overhead- oder 10 Hinterdruckfolien in das Einlegefach legen.
Papierstau tritt häufiger auf	Das Papier selbst verursacht den Papierstau.	<p>Fächern Sie das Papier vor dem Einlegen auf. Dies verhindert das Zusammenkleben der Blätter.</p> <p>Stellen Sie sicher, daß das Papier und die Druckerumgebung den Anforderungen im Anhang A unter "Spezifikationen" entspricht.</p>

Problem	Häufigste Ursache	Maßnahme
Briefumschläge werden nicht eingezogen	<p>Die Briefumschläge sind nicht richtig eingelegt.</p> <p>Die richtige Umschlaggröße ist im Druckertreiber nicht ausgewählt.</p> <p>Der Umschlag entspricht nicht den Spezifikationen des T-Fax 362 PC.</p>	<p>Stellen Sie sicher, daß die Umschläge richtig eingelegt sind. Siehe Seite 5-2.</p> <p>Es sollten sich nie mehr als 10 Umschläge im Einlegefach befinden.</p> <p>Stellen Sie die richtige Umschlaggröße im Fenster Paper Setting auf Ihrem PC ein. Nähere Informationen finden Sie im <i>Benutzerhandbuch der T-Fax 362 PC-Software für Windows®</i>.</p> <p>Umschläge müssen folgende Formate haben: Europa DL-Umschlag (220 × 110 mm) oder US-Umschlag Nr. 10 (9,5 × 4,1 in.).</p>

Sende- und Empfangsprobleme

Lesen Sie die folgenden Vorschläge für Lösungen von Problemen, die beim Senden und Empfangen von Dokumenten mit Ihrem T-Fax 362 PC auftreten können.

Sendeprobleme

Problem	Häufigste Ursache	Maßnahme
Sie können ein Dokument nicht senden	Unter Umständen ist das Gerät überhitzt und hat sich automatisch abgeschaltet.	Wenn Sie dies vermuten, schalten Sie das Gerät aus, lassen es einige Minuten abkühlen, und senden Sie dann erneut.
	Vergewissern Sie sich, daß die Wahlmethode (Impuls- oder Mehrfrequenzwahl) für Ihr T-Fax 362 PC richtig eingestellt ist.	Stellen Sie sicher, daß das T-Fax 362 PC auf Ihre Telefonleitung eingestellt ist. Siehe Seite 2-57. (Wenn Sie sich nicht sicher sind, was für eine Leitung Sie verwenden, setzen Sie sich mit Ihrer Telefongesellschaft in Verbindung.)
	Das Dokument wurde in den automatischen Dokumenteinzug (ADF) nicht ordnungsgemäß eingelegt.	Entfernen Sie die Dokumente, richten Sie sie neu aus und legen Sie sie dann wieder in den automatischen Dokumenteinzug (ADF) ein. Siehe Seite 4-5.
	Die gewünschte Nummer ist unter Ziel- oder Kurzwahl nicht gespeichert.	Prüfen Sie, ob die richtige Nummer unter der Zielwahltaste oder der Kurzwahl gespeichert war.
	Im Faxgerät des Empfängers ist kein Papier.	Bitten Sie den Empfänger, sein Faxgerät mit ausreichend Papier zu versorgen.
	Das T-Fax 362 PC sendet ein anderes Dokument aus dem Speicher.	Lassen Sie dem Gerät genügend Zeit, das Dokument zu senden.

Problem	Häufigste Ursache	Maßnahme
Sie können ein Dokument nicht senden (Fortsetzung)	Während des Sendevorgangs ist ein Fehler aufgetreten.	Drucken Sie ein Journal und prüfen Sie die Fehler-Nummer. Nähere Informationen finden Sie im <i>Benutzerhandbuch der T-Fax 362 PC-Software für Windows®</i> .
	Die Telefonleitung ist gestört.	Stellen Sie sicher, daß der Wählton hörbar ist, wenn Sie den Hörer abnehmen. Setzen Sie sich sonst mit Ihrer Telefongesellschaft in Verbindung.
	Das Telefax des Empfängers ist kein G3-Gerät.	Stellen Sie sicher, daß das Empfängergerät kompatibel mit dem T-Fax 362 PC ist (ein G3-Gerät).



Achtung

Sollten die hier vorgeschlagenen Maßnahmen das Problem nicht beseitigen, schalten Sie Ihr T-Fax 362 PC aus. Warten Sie ca. fünf Sekunden und schalten Sie es erneut ein. Ist der Fehler nicht behoben, setzen Sie sich bitte mit Ihrem nächsten autorisierten Telekom-Fachhändler oder Service in Verbindung. Wenn der Netzstecker herausgezogen wird, werden alle im Speicher befindlichen Dokumente gelöscht.

Bilder auf vom T-Fax 362 PC empfangenen Dokumenten sind fleckig oder schmutzig	Das Gerät des Empfängers arbeitet nicht richtig.	Prüfen Sie Ihr T-Fax 362 PC, indem Sie eine Kopie machen. Ist die Kopie deutlich, liegt der Fehler eventuell beim Gerät des Empfängers.
	Das Dokument wurde nicht richtig in den automatischen Dokumenteinzug (ADF) eingelegt.	Entfernen Sie das Dokument und legen Sie es dann wieder richtig in den automatischen Dokumenteinzug (ADF) ein. Siehe Seite 4-5.
Das T-Fax 362 PC kann keine Dokumente mit ECM senden (ECM-SENDG. wird während des Sendevorgangs nicht im Display angezeigt)	Das empfangende Faxgerät verfügt nicht über ECM.	Verfügt das empfangende Faxgerät nicht über ECM, sendet das T-Fax 362 PC das Dokument im Normal-Modus ohne Fehlerüberwachung.

Problem	Häufigste Ursache	Maßnahme
Das T-Fax 362 PC kann keine Dokumente mit ECM senden (Fortsetzung)	ECM-Empfang am empfangenden Faxgerät ist nicht eingeschaltet.	Unterstützt das andere Gerät ECM, bitten Sie den Empfänger telefonisch den ECM-Empfang einzuschalten. Nähere Informationen finden Sie im <i>Benutzerhandbuch der T-Fax 362 PC-Software für Windows®</i> .
Beim Senden von Dokumenten treten häufig Fehler auf	Die Telefonleitung oder die Verbindung ist schlecht.	Verringern Sie die Sendegeschwindigkeit unter SE STARTGESCHW. Nähere Informationen finden Sie im <i>Benutzerhandbuch der T-Fax 362 PC-Software für Windows®</i> .

Empfangsprobleme

Problem	Häufigste Ursache	Maßnahme
Das T-Fax 362 PC empfängt keine Dokumente automatisch	Das T-Fax 362 PC ist nicht auf automatischen Empfang eingestellt.	Damit das T-Fax 362 PC automatisch Dokumente empfängt, muß es im AUTOM. EMPFANG-, AB/FAX- oder FAX/TEL SCHALTER-Modus sein. Siehe Seite 3-37.
	Das T-Fax 362 PC hat noch ein Dokument im Speicher. Der T-Fax 362 PC hat noch ein Dokument im Speicher, wodurch nur wenig oder kein Speicherplatz zur Verfügung steht.	Drucken Sie alle Dokumente im Speicher. Siehe Seite 3-44.
	Während des Empfangs ist ein Fehler aufgetreten.	Stellen Sie fest, ob Fehlermeldungen im Display angezeigt werden. Auf Seite 6-30 finden Sie eine Liste mit den Fehlermeldungen des T-Fax 362 PC. Drucken Sie ein Journal und prüfen Sie es auf Fehlercodes. Nähere Informationen finden Sie im <i>Benutzerhandbuch der T-Fax 362 PC-Software für Windows®</i> .

Problem	Häufigste Ursache	Maßnahme
Das T-Fax 362 PC empfängt keine Dokumente automatisch (Fortsetzung)	Das Einlegefach ist leer.	Stellen Sie sicher, daß sich Papier im Einlegefach befindet.
	Die Telefonleitung ist nicht richtig angeschlossen.	Stellen Sie sicher, daß die Verbindungen zur Telefonleitung richtig angeschlossen sind.
Das T-Fax 362 PC schaltet zwischen Telefonanrufen und Dokumentempfang nicht automatisch um	Das T-Fax 362 PC ist nicht auf den Modus FAX/TEL SCHALTER eingestellt.	Das T-Fax 362 PC muß sich im FAX/TEL SCHALTER-Modus befinden, um zwischen Telefonanrufen und Dokumentempfang automatisch umzuschalten. Siehe Seite 3-37.
	Das T-Fax 362 PC hat ein Dokument im Speicher.	Drucken Sie alle Dokumente im Speicher. Siehe Seite 3-44.
	Während des Empfangs ist ein Fehler aufgetreten.	Stellen Sie fest, ob Fehlermeldungen im Display angezeigt werden. Auf Seite 6-30 finden Sie eine Liste mit den Fehlermeldungen des T-Fax 362 PC. Drucken Sie ein Journal und prüfen Sie es auf Fehlercodes. Nähere Informationen finden Sie im <i>Benutzerhandbuch der T-Fax 362 PC-Software für Windows®</i> .
	Das Einlegefach ist leer.	Stellen Sie sicher, daß sich Papier im Einlegefach befindet.
	Das Sendegerät sendet das CNG-Signal nicht, wodurch das T-Fax 362 PC auf ein ankommendes Dokument aufmerksam gemacht wird.	In diesem Fall müssen Sie das Dokument manuell empfangen. Siehe Seite 3-40.
Das T-Fax 362 PC empfängt Dokumente nicht manuell	Sie haben die Taste \diamond (Start/Kopie) nicht gedrückt, bevor Sie den Hörer des externen Telefons aufgelegt haben.	Drücken Sie die Taste \diamond (Start/Kopie) immer, bevor Sie den Hörer auflegen. Legen Sie auf, bevor Sie die Taste \diamond (Start/Kopie) gedrückt haben, unterbrechen Sie die Verbindung.

Problem	Häufigste Ursache	Maßnahme
Die Druckqualität ist unzureichend	Sie verwenden das falsche Papier.	Stellen Sie sicher, daß das Papier im Einlegefach den Spezifikationen im Anhang A entspricht.
	Das Sendegerät arbeitet nicht korrekt.	Machen Sie eine Kopie mit Ihrem T-Fax 362 PC. Sieht die Kopie einwandfrei aus, arbeitet Ihr T-Fax 362 PC korrekt. Rufen Sie die Gegenstelle an und bitten Sie, ihr Gerät zu kontrollieren.



Achtung

Siehe auch "Druckprobleme" auf Seite 6-9.

Das T-Fax 362 PC kann keine Dokumente mit ECM empfangen (ECM-SENDG. wird während des Empfangs nicht im Display angezeigt)	Das Sendegerät unterstützt ECM nicht.	Verfügt das Sendegerät nicht über ECM, empfängt das T-Fax 362 PC das Dokument im Normal-Modus ohne Fehlerüberwachung.
	ECM-Empfang ist nicht eingeschaltet.	Stellen Sie sicher, daß die Einstellung ECM-EMPG eingeschaltet ist. Nähere Informationen finden Sie im <i>Benutzerhandbuch der T-Fax 362 PC-Software für Windows®</i> .
Kein Ausdruck	Der orangefarbene Schutzstreifen wurde vor der Installation nicht von der Tintenpatrone entfernt.	Stellen Sie sicher, daß Sie den Schutzstreifen von der Tintenpatrone bei der Installation entfernen. Siehe Seite 2-31.
	Die Tintenpatrone wurde nicht richtig installiert.	Stellen Sie sicher, daß die Patrone richtig installiert ist. Siehe Seite 2-29.
	Der Druckkopf muß eventuell gereinigt werden.	Reinigen Sie den Druckkopf. Siehe Seite 7-5.
	Die Tintenpatrone muß eventuell ersetzt werden.	Ersetzen Sie die Tintenpatrone. Siehe Seite 7-6.

Problem	Häufigste Ursache	Maßnahme
Empfangene Dokumente weisen Kleckse oder Unregelmäßigkeiten auf	Die Telefonleitung oder die Verbindung ist schlecht. Das Sendegerät funktioniert nicht ordnungsgemäß.	Verwenden Sie den ECM-Empfang, um diese Probleme zu beheben. Sind die Leitungen allerdings in einem schlechten Zustand, müssen Sie sich das Dokument erneut senden lassen. Das Sendegerät bestimmt im allgemeinen die Qualität des Dokuments. Rufen Sie die Gegenstelle an und stellen Sie fest, ob die Abdeckung und das Vorlagenglas des Sendegeräts sauber sind.
Beim Empfangen von Dokumenten treten häufig Fehler auf	Die Telefonleitung oder die Verbindung ist schlecht.	Verringern Sie die Empfangsgeschwindigkeit unter EM STARTGESCHW. Nähere Informationen finden Sie im <i>Benutzerhandbuch der T-Fax 362 PC-Software für Windows®</i> .

Probleme in Kombination mit einem Telefon

Problem	Häufigste Ursache	Maßnahme
Das T-Fax 362 PC kann nicht wählen	Die Telefonleitung ist nicht richtig angeschlossen. Vergewissern Sie sich, daß die Wahlmethode (Impuls- oder Mehrfrequenzwahl) für Ihr T-Fax 362 PC richtig eingestellt ist.	Stellen Sie sicher, daß die Telefonleitung richtig an das T-Fax 362 PC angeschlossen ist. Siehe Seite 2-21. Stellen Sie sicher, daß das T-Fax 362 PC auf Ihre Telefonleitung eingestellt ist. Siehe Seite 2-57. (Wenn Sie sich nicht sicher sind, was für eine Leitung Sie verwenden, setzen Sie sich mit Ihrer Telefongesellschaft in Verbindung.)
Die Verbindung wird während des Gesprächs unterbrochen	Das T-Fax 362 PC ist nicht richtig angeschlossen.	Stellen Sie sicher, daß das T-Fax 362 PC richtig an die Steckdose angeschlossen ist.

Kopierprobleme

Problem	Häufigste Ursache	Maßnahme
Das T-Fax 362 PC macht keine Kopien	Das T-Fax 362 PC hat eine Fax-Tintenpatrone IH-215N eingesetzt und ein schwarzer Tintentank ist leer.	Ersetzen Sie den leeren Tintentank. Siehe Seite 7-13.
	Der Hörer des externen Telefons ist nicht aufgelegt.	Stellen Sie sicher, daß der Hörer aufgelegt ist.
	Das Dokument ist nicht richtig in den automatischen Dokumenteinzug (ADF) eingelegt.	Stellen Sie sicher, daß das zu kopierende Dokument richtig in den automatischen Dokumenteinzug (ADF) eingelegt ist und das Display ORIGINAL BEREIT anzeigt. Siehe Seite 4-5.
	Das T-Fax 362 PC funktioniert nicht ordnungsgemäß.	Drucken Sie ein Dokument von Ihrem PC aus um festzustellen, ob das T-Fax 362 PC richtig arbeitet. Nähere Informationen finden Sie im <i>Benutzerhandbuch der T-Fax 362 PC-Software für Windows®</i> .
SPEICHER VOLL erscheint im Display, wenn Sie mehrere Kopien machen	Der Speicher des T-Fax 362 PC ist voll.	Drucken Sie alle Dokumente im Speicher aus. Kopieren Sie dann erneut. Siehe Seite 3-44.

Andere Probleme

Problem	Häufigste Ursache	Maßnahme
Das T-Fax 362 PC hat keinen Strom	Das Stromkabel ist nicht richtig am Gerät angeschlossen. Das Stromkabel führt keinen Strom.	Stellen Sie sicher, daß das Stromkabel richtig in das Gerät und die Steckdose gesteckt ist. Ist das Stromkabel an eine Verlängerungsschnur angeschlossen, stellen Sie sicher, daß diese auch eingeschaltet und in eine Steckdose gesteckt ist. Prüfen Sie das Stromkabel, indem Sie ein anderes anschließen oder mit einem Meßgerät prüfen.
Das T-Fax 362 PC druckt keine Berichte	Das T-Fax 362 PC hat eine Fax-Tintenpatrone IH-215N eingesetzt und der schwarze Tintentank ist leer.	Ersetzen Sie den leeren Tintentank. Siehe Seite 7-13.
Das Display zeigt nichts an	Am T-Fax 362 PC liegt kein Strom.	Prüfen Sie den Stecker, ob er richtig im Gerät und der Steckdose sitzt. Zeigt das Display weiterhin nichts an, schalten Sie das T-Fax 362 PC für fünf Sekunden ab, und schließen Sie es dann erneut an. Zeigt das Display immer noch nichts an, setzen Sie sich mit Ihrem nächsten autorisierten Telekom-Fachhändler oder Service in Verbindung.

Fehlernummern, -meldungen und Lösungen

In dieser Tabelle finden Sie die möglichen Fehlermeldungen, die das Display des T-Fax 362 PC anzeigt, ihre entsprechenden Fehlernummern, die im Journal erscheinen und die Maßnahmen, die Sie ergreifen können.

<i>Displaymeldung</i>	<i>Fehlernummer</i>	<i>Ursache</i>	<i>Maßnahme</i>
AUTOM. WAHLWIED.	—	Die Leitung war besetzt und das T-Fax 362 PC ist bereit, erneut zu wählen.	—
BITTE WARTEN	—	Das T-Fax 362 PC ist in der Aufwärmphase.	Warten Sie, bis die Zeit und der Empfangsmodus im Display angezeigt werden.
DOKUMENT PRÜFEN	#001	Ein Dokument ist im automatischen Dokumenteinzug (ADF) eingeklemmt.	Entfernen Sie das Dokument, das Sie senden oder kopieren möchten, und legen Sie es erneut ein.
DOKUMENT ZU LANG	#003	Es dauerte mehr als 32 Minuten, um ein Dokument zu senden oder zu kopieren.	Teilen Sie das Dokument auf, und senden oder kopieren Sie jeden Teil einzeln.
		Es dauerte mehr als 32 Minuten, um ein Dokument zu empfangen.	Rufen Sie die Gegenstelle an und bitten Sie sie, das Dokument aufzuteilen und die Teile einzeln zu senden.
		Das Dokument ist länger als 1 m.	Kopieren Sie das Dokument mit einem Kopiergerät und senden Sie die Kopien.

<i>Displaymeldung</i>	<i>Fehlernummer</i>	<i>Ursache</i>	<i>Maßnahme</i>
DRUCKER PRÜFEN	—	Die Tintenpatrone im T-Fax 362 PC ist defekt.	<ol style="list-style-type: none"> 1. Drücken Sie die Taste  (Stop). 2. Installieren Sie die Patrone erneut. 3. Unterbrechen Sie die Stromzufuhr zum T-Fax 362 PC. Stecken Sie den Stecker nach fünf Sekunden wieder in die Steckdose. Ändert sich das Display nicht, wenden Sie sich an den Service.
ECM-EMPGF.	—	Das T-Fax 362 PC empfängt ein Dokument mit ECM.	Unter Umständen dauert der Empfang mit ECM länger als ohne ECM. Schalten Sie ECM aus, wenn Sie es eilig haben oder wenn Sie eine gute Leitungsverbindung haben.
ECM-SENDG.	—	Das T-Fax 362 PC sendet ein Dokument mit ECM.	Unter Umständen dauert das Senden mit ECM länger als ohne ECM. Schalten Sie ECM aus, wenn Sie es eilig haben oder wenn Sie eine gute Leitungsverbindung haben.
BC-21/20 EINSETZ	—	Es ist eine IH-225N-Farbdruckpatrone installiert, und das T-Fax 362 PC kann empfangene Dokumente nicht drucken oder kopieren.	Entfernen Sie die IH-225N-Farbdruckpatrone und installieren Sie eine IH-215N- oder IH-205-Patrone.
HÖRER AUFLEGEN	—	Der Hörer des externen Telefons ist nicht aufgelegt.	Legen Sie den Hörer richtig auf die Gabel.

<i>Displaymeldung</i>	<i>Fehlernummer</i>	<i>Ursache</i>	<i>Maßnahme</i>
KEINE ANTWORT	#005/018	Die Gegenstelle ist besetzt.	Wiederholen Sie den Vorgang später.
		Das Telefax der Gegenstelle funktioniert nicht richtig.	Bitten Sie die Gegenstelle, Ihr Gerät zu überprüfen.
		Die Gegenstelle verwendet kein G3-Gerät.	Bitten Sie die Gegenstelle, ein G3-Gerät zum Senden und Empfangen zu verwenden.
		Am T-Fax 362 PC ist die falsche Wahlmethode eingestellt.	Stellen Sie sicher, daß das T-Fax 362 PC auf Ihre Telefonleitung eingestellt ist (Impuls- oder Mehrfrequenzwahl).
		Das Gerät des Empfängers hat nicht innerhalb von 55 Sekunden geantwortet.	Bitten Sie die Gegenstelle, Ihr Gerät zu überprüfen. Sie können auch versuchen, das Dokument manuell zu senden. Fügen Sie bei Sendungen ins Ausland eine Pause in die Rufnummer ein.
	#005	Die Gegenstelle antwortet nicht.	Stellen Sie sicher, daß Sie die richtige Rufnummer gewählt haben. Versuchen Sie es später noch einmal.
KEINE RUFNR.	#022	Unter der betätigten Taste wurde keine Rufnummer für Ziel- oder Kurzwahl gespeichert.	Speichern Sie die Nummer.
KOMMUNIKATION BITTE WARTEN	—	Sie haben versucht, während einer Speichersendung manuell zu senden.	Warten Sie, bis das Dokument gesendet wurde und versuchen Sie es erneut. Sie können auch die Speichersendung verwenden.

<i>Displaymeldung</i>	<i>Fehlernummer</i>	<i>Ursache</i>	<i>Maßnahme</i>
NICHT VERFÜGBAR	—	Während einer manuellen Sendung haben Sie versucht, eine Taste für Ziel- oder Kurzwahl zu drücken, unter der eine Gruppe abgespeichert ist.	Sie können Dokumente nicht während einer manuellen Sendung an mehrere Empfänger senden. Senden Sie das Dokument nur an einen Empfänger auf einmal.
ORIGINAL BEREIT	—	Das Dokument im automatischen Dokumenteinzug (ADF) kann gelesen werden.	Senden Sie das Dokument, lesen Sie es ein oder kopieren Sie es.
PAPIER EINLEGEN	—	Es befindet sich kein Papier im T-Fax 362 PC.	Legen Sie Papier ins Einlegefach. Der Stapel sollte die Grenzmarkierung (▲) nicht überschreiten. Drücken Sie dann die Taste ◊ (Start/Kopie).
PAPIER PRÜFEN	—	Die Größe des Empfangspapiers entspricht nicht der Einstellung unter DRUCKEREINSTELLG.	Stellen Sie unter DRUCKEREINSTELLG. die richtige Papiergröße ein.
PAPIERSTAU	#009	Das T-Fax 362 PC hat kein Papier im Einlegefach oder einen Papierstau.	Legen Sie Papier nach oder beheben Sie den Papierstau, drücken Sie dann die Taste Ⓢ (STOP).
PATRON.BLOCKIERT	—	Die Patrone ist blockiert.	Öffnen Sie die Abdeckung des Druckers und überprüfen Sie es nach eingeklemmtem Papier. Entfernen Sie dies, ohne den Patronenhalter manuell zu bewegen oder zu stoppen.
PATRONE EINSETZ.	—	Die Tintenpatrone wurde nicht richtig eingelegt.	Stellen Sie sicher, daß die Tintenpatrone richtig eingesetzt ist und daß der grüne Verriegelungshebel richtig eingestellt ist.

<i>Displaymeldung</i>	<i>Fehlernummer</i>	<i>Ursache</i>	<i>Maßnahme</i>
PATRONE ERSETZEN	#052	Die Tintenpatrone ist leer oder die Tinte ist ausgetrocknet.	Fertigen Sie eine Kopie oder einen Ausdruck eines Dokuments an. Ersetzen Sie die Tintenpatrone, wenn der Ausdruck hell oder schwarz ist. In den Speicher eingegangene Dokumente werden anschließend gedruckt.
		Da die Tintenpatrone leer war, ist der Speicher des T-Fax 362 PC voll.	Ersetzen Sie die Tintenpatrone und bitten Sie die Gegenstelle, das Dokument erneut zu senden.
PC EMPFANG	—	Der PC war nicht eingeschaltet, und das Dokument wurde in den Speicher des T-Fax 362 PC geschrieben.	Drucken Sie die Datei vom PC aus.
RUFEN	—	Das T-Fax 362 PC ruft die Rufnummer der Gegenstelle.	Drücken Sie die Taste  (Stop), wenn Sie die Übertragung unterbrechen möchten.
SE/EM NR. nnnn	—	Wenn Sie ein Dokument senden oder empfangen, ordnet Ihr T-Fax 362 PC dem Vorgang eine Übertragungsnummer zu.	Falls Sie die Nummer später benötigen, sollten Sie sie jetzt notieren. Sie können später auch ein Journal drucken, um die SE/EM NR. zu prüfen.
SPEICHER nn%	—	Zeigt den aktuell benutzten Speicher in % an.	Senden oder drucken Sie Dokumente aus dem Speicher, wenn Sie mehr Speicherkapazität benötigen.

<i>Displaymeldung</i>	<i>Fehlernummer</i>	<i>Ursache</i>	<i>Maßnahme</i>
SPEICHER VOLL	#037	Der Speicher des T-Fax 362 PC ist voll, da es entweder zu viele Dokumente oder ein sehr langes bzw. detailliertes Dokument empfangen hat.	Drucken Sie alle Dokumente im Speicher. Wiederholen Sie den Vorgang. Siehe Seite 3-44.
		Der Speicher des T-Fax 362 PC ist voll, da Sie entweder zu viele Seiten gleichzeitig oder ein sehr langes bzw. detailliertes Dokument gesendet haben.	Teilen Sie das Dokument auf und senden Sie die Teile einzeln. Sie müssen dazu Dokumente im Speicher nicht löschen.
SPEICHER VOLL BITTE WARTEN	—	Das T-Fax 362 PC sendet ein Dokument und der Speicher ist voll.	Warten Sie, bis das Dokument gesendet wurde. Das T-Fax 362 PC wird den Vorgang fortsetzen, sobald der Speicher frei wird.
SPEICHEREMPfang	—	Das Papier oder die Tinte war aufgebraucht oder ein Papierstau lag vor, so daß das T-Fax 362 PC das Dokument in den Speicher geschrieben hat.	Legen Sie Papier nach, wechseln Sie die Tintenpatrone oder beheben Sie den Papierstau. Drucken Sie das Dokument aus dem Speicher, indem Sie Start/Kopie drücken.
STOP GEDRÜCKT	—	Sie haben die Übertragung mit der Taste Stop unterbrochen.	—
WIEDERHOLEN	—	Ein Fehler ist in der Telefonleitung oder im System aufgetreten.	Wiederholen Sie den Vorgang von vorn.

Kapitel 7

Pflege Ihres T-Fax 362 PC

Ihr T-Fax 362 PC benötigt keine Wartungsarbeiten. Sie sollten es nur regelmäßig reinigen und bei Bedarf die Tintenpatrone oder Tintentanks ersetzen.

- ❑ Reinigen des T-Fax 362 PC 7-2
 - Reinigen der Außenteile..... 7-2
 - Reinigen des Geräteinnern..... 7-2
- ❑ Die Tintenpatronen 7-4
 - Testdruck 7-4
 - Reinigen und Prüfen des Druckkopfes der Tintenpatrone 7-5
 - Wann die Tintenpatrone ersetzt werden muß 7-6
 - Die Tintenpatrone ersetzen 7-8
 - Einen Tintentank in einer Fax-Tintenpatrone IH-215N ersetzen 7-13
- ❑ Transport des T-Fax 362 PC 7-17

Reinigen des T-Fax 362 PC

Reinigen Sie Ihr T-Fax 362 PC regelmäßig, um den guten Allgemeinzustand zu erhalten.



Hinweis

Beachten Sie folgende Vorsichtsmaßnahmen, wenn Sie das T-Fax 362 PC reinigen:

- Sobald der Netzstecker gezogen wird, wird der Bildspeicher vollständig gelöscht. Daher sollten Sie vor dem Reinigen des T-Fax 362 PC sicherstellen, daß alle gespeicherten Dokumente ausgedruckt wurden. Siehe "Ausdruck eines Dokuments aus dem Speicher" auf Seite 3-44.
 - Erscheint die Meldung **SPEICHEREMPfang** im Display, folgen Sie der Anleitung auf Seite 3-43, um das Dokument auszudrucken.
 - Ziehen Sie den Netzstecker Ihres T-Fax 362 PC, während es in Sendeberbereitschaft ist, müssen Sie es nach dem Reinigen erneut einstellen und Ihr Dokument noch einmal senden.
 - Verwenden Sie zur Reinigung keine Papiertaschentücher, Papierhandtücher oder ähnliche Materialien. Sie können an den Komponenten haften bleiben oder statische Aufladung verursachen.
-

Reinigen der Außenteile

Reinigen Sie die Gehäuseteile des T-Fax 362 PC wie nachfolgend beschrieben.

1. Ziehen Sie den Netzstecker.
 2. Wischen Sie die Außenteile des T-Fax 362 PC vorsichtig mit einem weichen, sauberen und faserfreien, mit Wasser oder einer warmen Seifenlauge getränktem Tuch ab.
-



Achtung

Verwenden Sie nie Verdünnern, Benzol, Alkohol oder andere organische Lösungsmittel. Dies kann die Oberfläche des T-Fax 362 PC beschädigen.

3. Stecken Sie den Netzstecker wieder ein.

Reinigen des Geräteinnern

Reinigen Sie den Druckkopfbereich regelmäßig, damit sich keine Tintenflecke bzw. kein Papierstaub festsetzt und die Druckqualität beeinflußt.



Achtung

- ❑ Verwenden Sie nie Verdüner, Benzol, Aceton oder andere chemische Reinigungsmittel zur Reinigung des Geräteinnern. Die Komponenten könnten dadurch beschädigt werden.
- ❑ Berühren Sie nicht den Druckkopf oder das Flachbandkabel im T-Fax 362 PC.

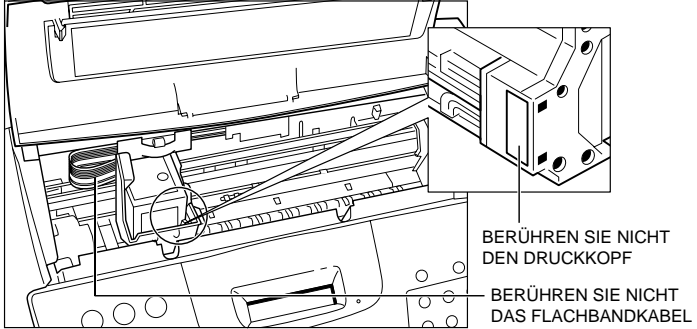

1. Ziehen Sie den Netzstecker.
2. Öffnen Sie den Druckerdeckel, indem Sie ihn an den Dokumentführungen nach oben ziehen.
3. Verwenden Sie ein weiches, sauberes und faserfreies Tuch, um Tinten- oder Papierrückstände zu entfernen. Besonders die Druckerplatten sollten sauber sein. Berühren Sie nicht die Patrone.

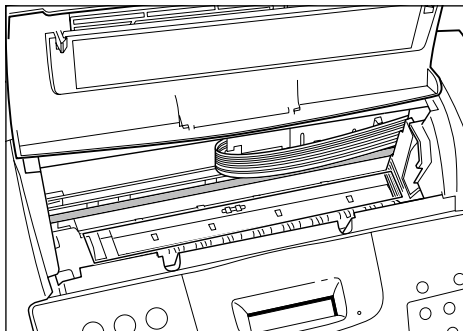

4. Überprüfen Sie die kleinen schwarzen Rollen. Reinigen Sie sie ggf. mit einer weichen, trockenen Zahnbürste.
5. Schließen Sie den Druckerdeckel und stecken Sie den Netzstecker wieder ein.

Die Tintenpatronen

Sie sollten den Druckkopf der Tintenpatrone regelmäßig reinigen und wenn nötig die Tintenpatrone oder einen Tintentank ersetzen, um die ausgezeichnete Druckqualität Ihres T-Fax 362 PC zu erhalten.

Testdruck

Mit Hilfe des Testdrucks können Sie die Tintenpatrone überprüfen, die in Ihrem T-Fax 362 PC installiert ist. Der Testdruck zeigt, ob die einzelnen Druckkopfdüsen ordnungsgemäß funktionieren.

Funktion



1. Drücken Sie **Funktion**.



FUNKTION



2. Drücken Sie ◀ oder ▶, bis TESTDRUCK angezeigt wird.



TESTDRUCK



3. Drücken Sie **Start/Kopie**.

- Das T-Fax 362 PC druckt die Testseite aus.
- Sollte das Druckergebnis nicht zufriedenstellend ausfallen, reinigen Sie den Druckkopf gemäß der Anleitung auf der nächsten Seite und wiederholen Sie den Testdruck. Ist das Ergebnis auch nach vier Reinigungsvorgängen immer noch nicht zufriedenstellend, muß die Tintenpatrone wahrscheinlich ersetzt werden.

Reinigen und Prüfen des Druckkopfes der Tintenpatrone

Die Tinte wird durch Düsen am Druckkopf der Tintenpatrone auf das Papier gebracht. Diese Düsen müssen zum Erhalt der guten Druckqualität regelmäßig gereinigt werden. Ihr T-Fax 362 PC ist mit einer Reinigungsfunktion für den Druckkopf ausgestattet.

Ist Ihr Ausdruck blaß oder hat Streifen, oder läßt die Druckqualität nach, reinigen Sie den Druckkopf wie unten beschrieben.



Hinweis

Ist Ihr Ausdruck blaß, können Sie das Problem oft durch die Einstellung der Druckdichte (Kontrast) und der Druckgeschwindigkeit beheben. (Nähere Informationen finden Sie im *Benutzerhandbuch der T-Fax 362 PC-Software für Windows®*.) Versuchen Sie dies, bevor Sie den Druckkopf reinigen.



Achtung

Tinte wird beim Reinigen des Druckkopfes verbraucht. Häufige Reinigung des Druckkopfes verringert also die Tinte in der Patrone. Sie sollten daher nur dann eine Reinigung vornehmen, wenn es nötig ist.

1. Stellen Sie sicher, daß das T-Fax 362 PC angeschlossen ist.

Funktion



2. Drücken Sie die Taste **Funktion**.

FUNKTION

3. Drücken Sie ◀ oder ▶, bis REINIGUNG angezeigt wird.



REINIGUNG

4. Drücken Sie **Start/Kopie**.
 - Das T-Fax 362 PC piept nach Beendigung der Reinigung einmal und kehrt in den Bereitschaftsmodus zurück.
5. Drucken oder kopieren Sie ein Dokument und prüfen Sie, ob der Fehler behoben ist. Siehe "Erstellen von Kopien" auf Seite 4-9.
6. Wiederholen Sie den Vorgang wenn nötig bis zu viermal (insgesamt also fünf Reinigungsvorgänge). Ist das Problem trotzdem nicht behoben, ersetzen Sie die Tintenpatrone. Siehe "Die Tintenpatrone ersetzen" auf Seite 7-8.

Wann die Tintenpatrone ersetzt werden muß

Wie häufig Sie die Tintenpatrone oder einen Tintentank austauschen müssen, ist abhängig davon, wie Sie Ihr T-Fax 362 PC verwenden. Wenn Sie viele Grafiken, Halb- oder Grautöne drucken, wird die Patrone stärker genutzt, als wenn Sie nur Text drucken. (Siehe Seite A-9 für weitere Informationen über die Lebensdauer einer Tintenpatrone.)

Befolgen Sie die Richtlinien "Hinweise zum Gebrauch und zur Pflege von Tintenpatronen" auf Seite 2-25, um eine maximale Lebensdauer Ihrer Tintenpatrone zu gewährleisten.

Die Tintenpatrone muß in den folgenden Situationen ersetzt werden:

- Wenn Sie eine Fax-Tintenpatrone IH-215N länger als sechs Monate oder eine schwarze Fax-Tintenpatrone IH-205 länger als ein Jahr verwendet haben.
- Wenn der Ausdruck nicht klar und deutlich ist und Aussetzer (fehlende Punkte) aufweist, obwohl Sie den Druckkopf fünfmal wie oben beschrieben gereinigt haben.
- Wenn Farbe im Ausdruck fehlt, obwohl Sie den Druckkopf fünfmal wie oben beschrieben gereinigt haben.

Außerdem:

- ❑ Wenn Sie eine Fax-Tintenpatrone IH-215N verwenden und es werden keine Zeichen gedruckt, ist wahrscheinlich ein Tintentank aufgebraucht und muß ersetzt werden. Drucken Sie das Testmuster der Option TESTDRUCK, um zu sehen, ob die Farbpatrone ersetzt werden muß.
- ❑ Erscheint im Display die Meldung PATRONE ERSETZEN, ist die Tinte der Patrone aufgebraucht. Diese Meldung erscheint auch, wenn das T-Fax 362 PC aufgrund einer leeren Patrone das Dokument in den Speicher geschrieben hat.

Erscheint diese Meldung, befolgen Sie die Anweisungen:



1. Drücken Sie **Start/Kopie**, um alle Dokumente im Speicher zu drucken.
 - Ist der Ausdruck normal, brauchen Sie die Tintenpatrone nicht zu ersetzen. (Manchmal kann das Problem auch durch Reinigung oder erneute Installation der Patrone behoben werden.)
 - Ist der Ausdruck zu hell oder weist er fehlende Zeichen auf, fahren Sie mit 2. fort.
2. Sind keine Dokumente im Speicher enthalten oder ist der Ausdruck zu hell und es fehlen Zeichen, drucken oder kopieren Sie ein Dokument um sicherzustellen, daß der Fehler nicht beim Sendegerät liegt.
3. Ist der Ausdruck hell, leer oder weist fehlende Zeichen auf, reinigen Sie den Druckbereich. Ersetzen Sie die Patrone, wenn der Fehler nicht behoben ist.



Es gibt zwar eine Vielzahl von Tintenpatronen auf dem Markt, die Colour Fax-Tintenpatrone IH-215N, die Black Fax-Tintenpatrone IH-205 und die Fax-Tintenpatrone IH-225N Photo wurden jedoch speziell für das T-Fax 362 PC konzipiert und sind die einzigen, die die Telekom empfiehlt.

Auch die Tintentanks Fax-Tinte IJ-215 Black und IJ-215 Colour wurden speziell für die Fax-Tintenpatrone IH-215N entwickelt und sind die einzigen, die von der Telekom für die IH-215N empfohlen werden.

Die Tintenpatrone ersetzen

Befolgen Sie immer die Vorsichtsmaßnahmen und Anweisungen, die in "Hinweise zum Gebrauch und zur Pflege von Tintenpatronen" auf Seite 2-25 gegeben sind, wenn Sie die Tintenpatrone auswechseln.

Ersetzen Sie die Tintenpatrone wie folgt.

1. Vergewissern Sie sich, daß das T-Fax 362 PC an das Stromnetz angeschlossen ist.
2. Drücken Sie die Taste **Patrone**.
 - Das T-Fax 362 PC piept und die Patronenhalterung bewegt sich in die Mittelposition.
3. Öffnen Sie den Druckerdeckel mit beiden Händen.

Patrone

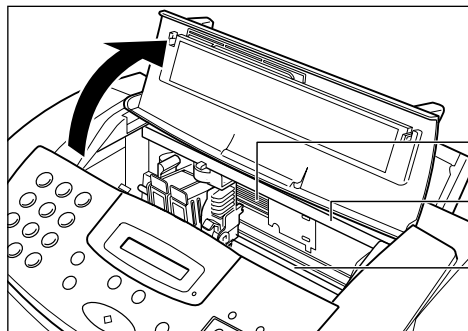

FLACHBANDKABEL
NICHT BERÜHREN

FÜHRUNGSSCHIENE
NICHT BERÜHREN

DRUCKKOPFSCHIENE
NICHT BERÜHREN



Achtung

- Bewegen Sie den Patronenhalter nicht von Hand. Sie könnten das T-Fax 362 PC beschädigen.
- Das T-Fax 362 PC verfügt über einen automatischen Überhitzungsschutz. Bewegt sich die Patronenhalterung nicht zur Mittelposition und es werden einige Signaltöne ausgegeben, ziehen Sie den Netzstecker und lassen Sie das T-Fax 362 PC einige Minuten abkühlen. Stecken Sie den Netzstecker wieder ein und drücken Sie die Taste **Patrone** erneut, um die Halterung zu bewegen.



Halten Sie die Tintenpatrone nur an den Seiten fest. Berühren Sie niemals den Druckkopf, die scharfen Kanten um den Druckkopf, die silberne Platte auf der Unterseite der Patrone, das silberne Metall oder den Kontaktbereich auf der Seite.

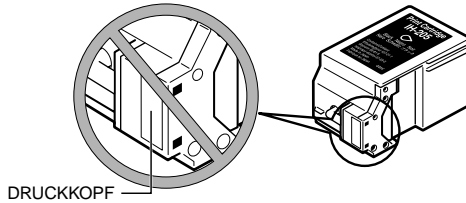

4. Legen Sie den grünen Verriegelungshebel an der Patronenhalterung vorsichtig nach oben um.

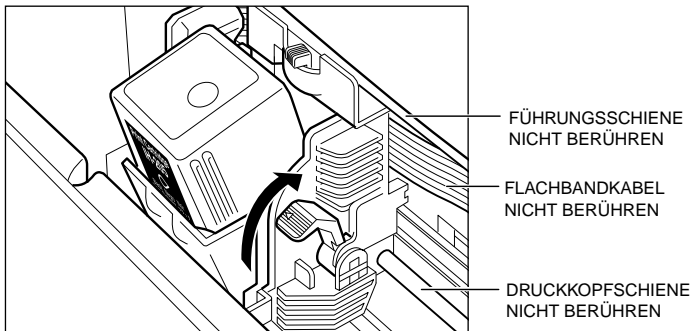

5. Entsorgen Sie die alte Tintenpatrone oder lagern Sie sie im SB-21 Tintenpatronenbehälter.

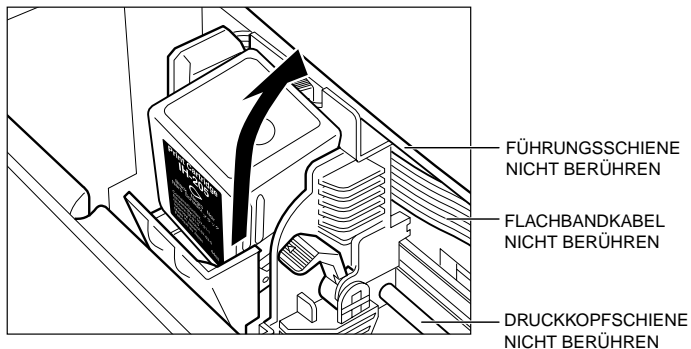

6. Öffnen Sie die Verpackung der neuen Tintenpatrone und nehmen Sie die Patrone heraus.

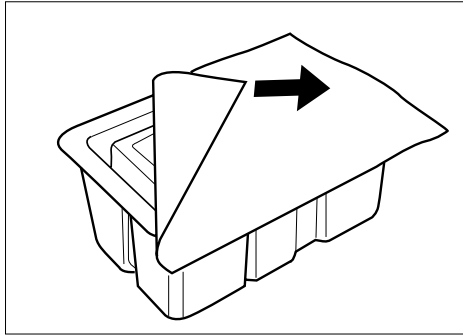

7. Entfernen Sie die orangefarbene Kappe vom Druckkopf und ziehen Sie dann die orangefarbene Folie ab.

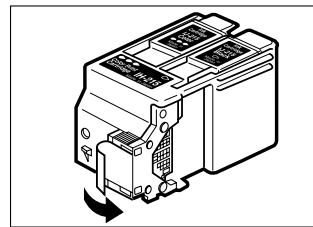
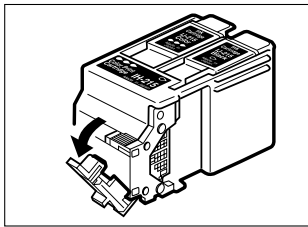

Hinweis

Werfen Sie die Kappe und Folie sofort weg. Setzen Sie die Kappe oder Folie nie wieder auf den Druckkopf. Dadurch könnten Sie die Farbe oder den Ausfluß der Tinte verändern.

8. Halten Sie die Patrone mit dem Etiketten nach außen weisend. Neigen Sie die Patrone ein wenig nach vorn und nach rechts. Lassen Sie die Patrone in die Halterung gleiten.

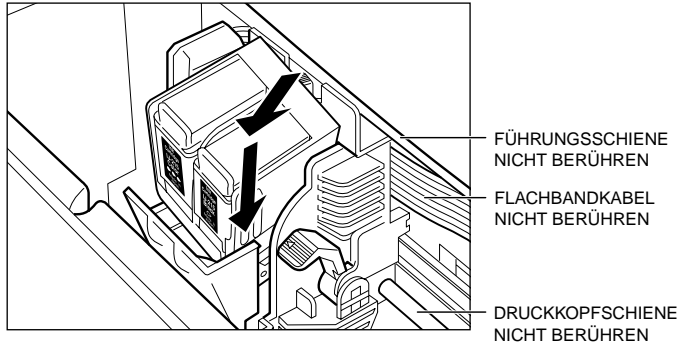

9. Achten Sie darauf, daß die Patrone an der Rückseite des Halters anliegt. Drücken Sie den grünen Hebel wieder nach unten, um die Tintenpatrone in der richtigen Position zu verriegeln.

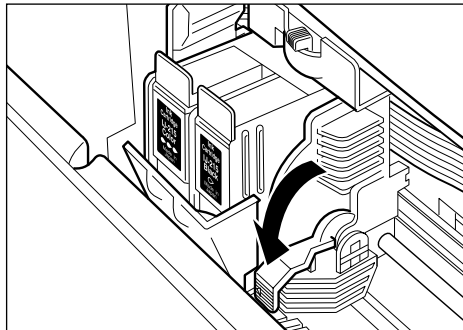

Versuchen Sie niemals, den mechanischen Bereich mit der Hand zu bewegen, dies könnte zur Beschädigung des Druckers führen.

Patrone



10. Schließen Sie den Druckerdeckel und drücken Sie die Taste **Patrone**.

- Es ertönen zwei Signaltöne und die Patronenhalterung bewegt sich zurück zur Ausgangsposition an der rechten Seite.



Ziehen Sie den Netzstecker nie, wenn sich die Patronenhalterung nicht in der Ausgangsposition an der rechten Seite befindet. Ziehen Sie den Netzstecker während eines Druckvorgangs oder bewegen Sie die Halterung aus der Ausgangsposition, wird die Patrone nicht verkappt und kann austrocknen.

Einen Tintentank in einer Fax-Tintenpatrone IH-215N ersetzen

Wenn Sie eine Fax-Tintenpatrone IH-215N verwenden und bei einem Ausdruck keine Zeichen erscheinen, ist unter Umständen ein Tintentank der IH-215N aufgebraucht. Reinigen Sie den Druckkopf bis zu fünfmal, wie unter "Reinigen und Prüfen des Druckkopfes der Tintenpatrone" auf Seite 7-5 beschrieben. Ist der Fehler nicht behoben, ersetzen Sie den leeren Tintentank wie folgt:

1. Vergewissern Sie sich, daß der Netzstecker eingesteckt ist.
2. Drücken Sie die Taste **Patrone**. Ein Signalton ertönt und die Halterung bewegt sich in die Mittelposition.

Patrone



Das T-Fax 362 PC verfügt über einen automatischen Überhitzungsschutz. Bewegt sich die Patronenhalterung nicht zur Mittelposition und es werden einige Signaltöne ausgegeben, ziehen Sie den Netzstecker und lassen Sie das T-Fax 362 PC einige Minuten abkühlen. Stecken Sie den Netzstecker wieder ein und drücken Sie die Taste **Patrone** erneut, um die Halterung zu bewegen.

3. Öffnen Sie den Druckerdeckel, indem Sie an beiden Seiten ziehen und sie dann anheben.

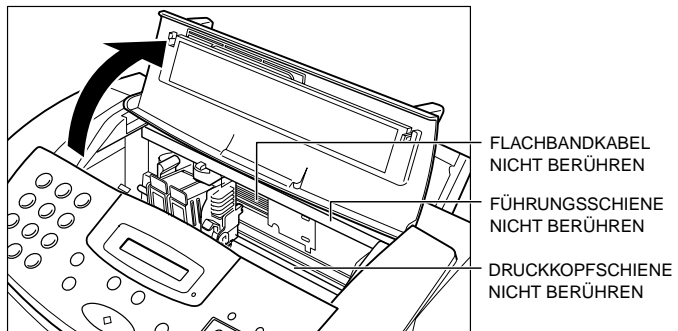

Versuchen Sie niemals, die Halterung manuell zu bewegen. Dies könnte zu Beschädigungen führen.



Hinweis

Der Farbtintentank ist auf der linken und der schwarze Tintentank auf der rechten Seite.

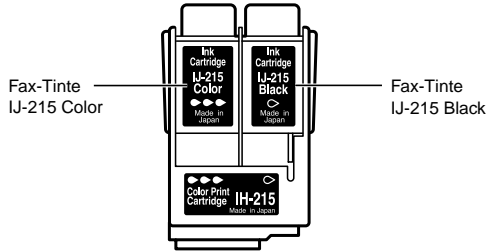

4. Entfernen Sie den leeren Tintentank, indem Sie am Vorsprung an der Oberseite ziehen und den Tank dann herausnehmen.

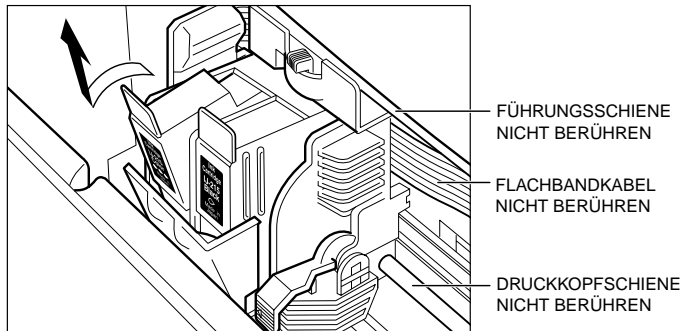

5. Entsorgen Sie den Tintentank ordnungsgemäß.
 - ❑ Legen Sie ihn am besten in eine Plastiktüte, um Verschmutzungen durch auslaufende Tinte zu verhindern.

6. Nehmen Sie den neuen Tank aus der Verpackung und entfernen Sie die orangefarbene Kappe.

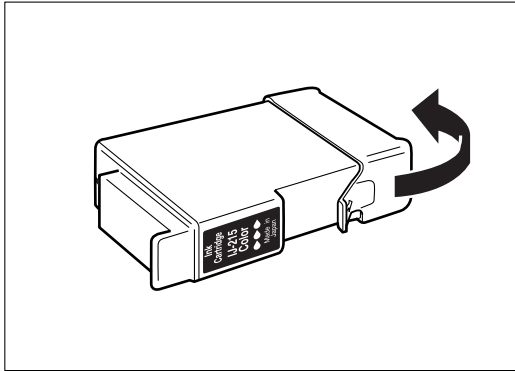

Achtung

Berühren Sie nicht die Unterseite des Tintentanks. Dies könnte zu Verschmutzungen an Ihren Händen führen.

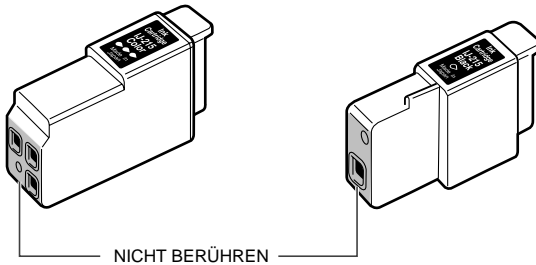

7. Stecken Sie den neuen Tank in den leeren Schacht.

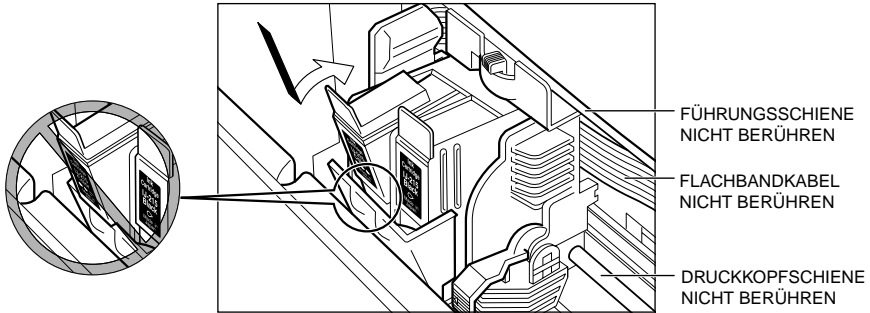

8. Drücken Sie in der gezeigten Richtung auf den Vorsprung des neuen Tintentanks, bis er einrastet.

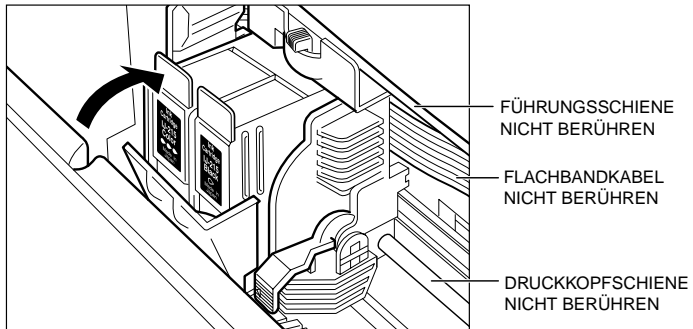

9. Wenn Sie beide Tanks ersetzen müssen, wiederholen Sie die Schritte 4 bis 8 für den zweiten Tank.
10. Vergewissern Sie sich, daß beide Tintenbehälter ordnungsgemäß eingerastet sind.
11. Schließen Sie den Druckdeckel und drücken Sie die Taste **Patrone**.

Patrone



- Das T-Fax 362 PC gibt zwei Signaltöne, und die Patronenhalterung bewegt sich zur Heimposition an der rechten Seite.



Hinweis

Ziehen Sie den Netzstecker nie, wenn sich die Patronenhalterung nicht in der Ausgangsposition an der rechten Seite befindet. Ziehen Sie den Netzstecker während eines Druckvorgangs oder bewegen Sie die Halterung aus der Ausgangsposition, wird die Patrone nicht verkappt und kann austrocknen.

Transport des T-Fax 362 PC

Sie sollten das T-Fax 362 PC vor jedem Transport so vorbereiten, daß es keinen Schaden nimmt.

1. Entfernen Sie die Tintenpatrone NICHT aus dem Gerät.
2. Stellen Sie sicher, daß sich die Patronenhalterung in ihrer Ausgangsposition an der rechten Seite befindet.
 - Ist dies nicht der Fall, drücken Sie die Taste **Patrone**.
3. Ziehen Sie den Netzstecker.
4. Befestigen Sie den Patronenhalter mit einem Klebestreifen.
5. Lösen Sie die Verbindungen zu dem externen Telefon oder Anrufbeantworter (wenn sie verwendet werden), zur Telefonleitung und zum parallelen Kabel zum PC.
6. Entfernen Sie die Dokumentablage und -halterung. Siehe "Anbringen der Komponenten" auf Seite 2-17.
7. Bringen Sie alle Klebestreifen und Verpackungsmaterialien wieder an, die Sie beim Auspacken nach dem Erwerb des T-Fax 362 PC entfernt haben. Siehe "Entfernen der Transportsicherungen" auf Seite 2-8.
8. Verpacken Sie das T-Fax 362 PC und alle Komponenten in dem originalen Verpackungskarton. Verwenden Sie das Bild auf Seite 2-5 als Anleitung.



Hinweis

Wenn Sie den Originalkarton nicht mehr besitzen, verpacken Sie das T-Fax 362 PC in einen ausreichend großen und festen Pappkarton. Verwenden Sie Blasenfolie, Styropor oder andere geeignete Verpackungsmaterialien.

Anhang A

Spezifikationen

Die Spezifikationen des T-Fax 362 PC sind hier aufgelistet

- Allgemeines A-2
- Normalpapierfax..... A-4
- Kopierer A-5
- Drucker..... A-6
 - Druckbereich: Papier A-7
 - Druckbereich: Umschläge..... A-8
- Scanner A-10
- Dokumentformate..... A-11
- PC-Schnittstelle A-12
- T-Fax 362 PC-Software für Windows A-12
- Gerantieerklärung..... A-13

Allgemeines

Anschlußart:	Öffentliches Fernsprechnetz
Kompatibilität:	G3
Datenkomprimierungssystem:	MH, MR, MMR (ECM-MMR)
Modemtyp:	FAX-Modem
Modemgeschwindigkeit:	14400, 9600, 7200, 4800, 2400 bps (automatisches Herunterstufen)
Übertragungsgeschwindigkeit:	ca. 6 Sekunden / Seite* (Übertragung aus dem Speicher)
Speicherkapazität (Sendung/Empfang):	<ul style="list-style-type: none">• 672 KB DRAM, MR-Speicher• ca. 42 Seiten**• Display zeigt verwendeten Speicher an• Verwendet direkte Übertragung, wenn der Speicher voll ist
LCD-Anzeige:	16 × 1
Anzeigesprachen:	Englisch, Französisch, Spanisch, Italienisch, Finnisch, Deutsch, Dänisch, Schwedisch, Niederländisch, Norwegisch, Portugiesisch, Slowenisch, Tschechisch und Ungarisch
Stromanschluß:	200-240 V/50-60 Hz
Leistungsaufnahme:	<ul style="list-style-type: none">• Maximal: ca. 47,2 W• Minimal: ca. 7,8 W (Bereitschaftsmodus)
Abmessungen (B × T × H):	400 × 361 × 197 mm (Gerät ohne Halterungen)
Gewicht:	ca. 5,6 kg

* Basierend auf dem FAX-Standardbrief Nr. 1 (im ECM-MMR Standardmodus)

** Basierend auf dem FAX-Standardbrief Nr. 1 (im Standardmodus)

Betriebsbedingungen:

- Temperatur: 10°-32,5°C
- Luftfeuchtigkeit: 20%-85% relativ
- Elektrische Sicherheit: GS, FIMKO
- Strahlung: CISPR Pub22 Klasse B
- PTT
- Entspricht Energy Star-Richtlinien

Gültige Normen:

IEEE 1284 kompatible parallele Schnittstelle

Schnittstelle:

Normalpapierfax

Übertragungszeit:	ca. 6 Sekunden* (G3 ECM MMR)
Auflösung:	<ul style="list-style-type: none">• Fein-Modus: 8 Punkte/mm × 7,7 Zeilen/mm• Standard-Modus: 8 Punkte/mm × 3,85 Zeilen/mm
Kapazität des automatischen Dokumenteinzugs:*	<ul style="list-style-type: none">• 20 Blatt DIN A4 oder Letter• 10 Blatt Legal
Dokument formate (B × H):	Maximal : 216 × 1000 mm Minimal : 88,9 × 63,5 mm
Scanbreite:	208 mm
Verarbeitung der gelesenen Bilder:	<ul style="list-style-type: none">• Halbtöne: 64 Graustufen
Druckmethode:	Tintenstrahl-Druckmethode
Druckgeschwindigkeit:	ca. 4 Seiten/Minute*
Wählmethoden:	<ul style="list-style-type: none">• Automatische Wählverfahren:<ul style="list-style-type: none">– Zielwahl (6 Rufnummern)– Kurzwahl (50 Rufnummern)– Gruppenwahl (55 Rufnummern)• Manuelles Wählen mit 10 Tasten• Automatische Wahlwiederholung (einschließlich Wahlwiederholung bei Fehlerauftritt)• Manuelle Wiederwahl• Pause-Taste
Sendung/Empfang:	<ul style="list-style-type: none">• Rundsenden (bis zu 57 Rufnummern)• Automatischer Empfang• Empfang ohne Klingelzeichen• Deaktivierung von ECM
Berichte:	<ul style="list-style-type: none">• Journal (bis zu 20 Übertragungsvorgänge)• Bericht über fehlgeschlagene Übertragungen• TTI (Transmit Terminal Identification = Senderkennung)
Tintensparmodus:	Empfangene Dokumente im Sparmodus drucken, um die Lebensdauer der Patrone zu verdoppeln.

* Basierend auf dem FAX-Standardbrief Nr. 1, Standardmodus.

Kopierer

Auflösung:	<ul style="list-style-type: none">• Fein: 8 Punkte/mm × 7,7 Zeilen/mm (Kopie aus dem Speicher)• Foto: 8 Punkte/mm × 7,7 Zeilen/mm (Kopie aus dem Speicher)• 360 × 360 dpi (Kopie)
Druckauflösung:	360 × 360 dpi
Voreinstellungsgröße:	100%
Verkleinerungen:	70%, 80%, 90%
Kopiergeschwindigkeit:	<ul style="list-style-type: none">• Erste Kopie: 45 Sekunden• Weitere Kopien: 20 Sekunden
Anzahl der Kopien:	Bis zu 99 von einem Dokument

Drucker

Druckmethode:	Tintenstrahl-Druckmethode
Druckauflösung:	720 × 360 dpi
Druckträgerhandhabung:	Automatische Papierzufuhr/manuelle Papierzufuhr
Druckträgeraufnahme- kapazität:	<ul style="list-style-type: none">• 100 Blatt DIN A4/Letter/Legal (75g/m²)• 50 Folien• 10 Blatt Hinterdruckfolie• 10 Umschläge
Druckträgergröße:	<ul style="list-style-type: none">• A4 (210 × 297 mm)• Letter (8,5 × 11 in.)• Legal (8,5 × 14 in.)
Umschlaggrößen:	<ul style="list-style-type: none">• Europa DL-Umschlag (220 × 110 mm)• US-Umschlag Nr. 10 (9,5 × 4,1 in.)
Druckträger:	<ul style="list-style-type: none">• Normalpapier• Beschichtetes Papier (LC-301* und HR-101*)• Overheadfolie (CF-102*)• Hinterdruckfolie (BF-102*)• Hochglanzfolie (HG-101*)• Druckstoff (FS-101*)• Umschläge (Europa DL-Umschlag oder US-Umschlag Nr. 10)
Druckträgergewicht:	64-90 g/m ² für automatischen Einzug 90-105 g/m ² für manuellen Einzug
Zeilenvorschub:	ca. 60 ms/Zeile bei 0,42 cm pro Zeile
Druckgeschwindigkeit:	<ul style="list-style-type: none">• Fax-Tintenpatrone IH-215N (schwarzer Druck): bis zu 2 Seiten pro Minute• Fax-Tintenpatrone IH-215N (Farbdruck): 0,3 bis 0,8 Seiten pro Minute (gesamter Druckbereich)• Fax-Tintenpatrone IH-205: bis zu 5 Seiten pro Minute
Druckbereich (Breite):	Maximal 203 mm

*Über Canon zu beziehen

Druckbereich: Papier

Der schraffierte Bereich in der folgenden Abbildung zeigt den Druckbereich von Papier.

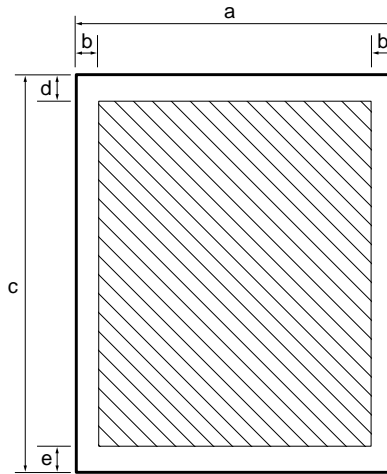

Spezifikationen

Druckbereich:

DIN A4

a	210 mm
b	3,4 mm
c	297 mm
d	3,0 mm
e	7,0 mm

Letter

a	8,5"
b	0,25"
c	11,0"
d	0,12"
e	0,27"

Legal

a	8,5"
b	0,25"
c	14,0"
d	0,12"
e	0,27"

Druckbereich: Umschläge

Der schraffierte Bereich in der folgenden Abbildung zeigt den Druckbereich von Umschlägen.

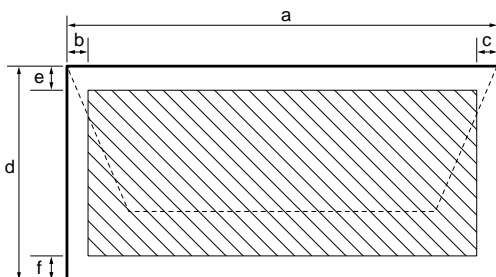

Druckbereich:

DL-Umschlag

a	220 mm
b	6,4 mm
c	10,4 mm
d	110 mm
e	3,0 mm
f	7,0 mm

US-Umschlag Nr. 10

a	9,5"
b	0,25"
c	1,2"
d	4,1"
e	0,12"
f	0,27"

Fax-Tintenpatrone IH-205:

- **Druckkopf:** 128 Düsen
- **Tintenfarbe:** Schwarz
- **Inhaltsstoffe:** Isopropanol 67-63-0, Glycerin 56-81-5, Ethylenglykol 107-21-1
- **Lebensdauer der Patrone:** ca. 900 Seiten mit 5% Deckung

Fax-Tintenpatrone IH-215N

- **Druckkopf:**
 - 64 Düsen für Schwarz
 - je 24 Düsen für Cyan, Magenta und Gelb
- **Tintentanks:**
 - IJ-215 Color (Cyan, Magenta und Gelb)
 - IJ-215 Black
- **Tintenfarben:** Schwarz, Cyan, Magenta und Gelb
- **Inhaltsstoffe/Schwarz:** Isopropanol 67-63-0, Glycerin 56-81-5, Ethylenglykol 107-21-1
- **Inhaltsstoffe/Farbe:** Glycerin 56-81-5
- **Leistung der Tintentanks:**
 - IJ-215 Color: ca. 100 Seiten/Tank bei einer 7,5%igen Deckung je Farbe
 - IJ-215 Black: ca. 150 Seiten/Tank bei einer 7,5%igen Deckung

Fax-Tintenpatrone IH-225N Photo

- **Druckkopf:**
 - 64 Düsen für Schwarz
 - je 24 Düsen für Cyan, Magenta und Gelb
- **Tintenfarben:** Schwarz, Cyan, Magenta und Gelb
- **Leistung der Patrone:** ca. 50 Seiten/Patrone bei einer 7,5%igen Deckung je Farbe

Scanner

Lesemethode:	Elektronische Abtastung mit Kontaktsensor
Verarbeitung der gelesenen Bilder:	<ul style="list-style-type: none">• Halbtöne: 256 Graustufen
Auflösung:	<ul style="list-style-type: none">• Standard 200 dpi: 8 pels/mm × 7,7 Zeilen/mm• Erweitert 300 dpi: 12 pels/mm × 11,55 Zeilen/mm• Erweitert 400 dpi: 16 pels/mm × 15,4 Zeilen/mm
Kapazität des automatischen Dokumenteinzugs:*	<ul style="list-style-type: none">• 20 Blatt DIN A4 oder Letter• 10 Blatt Legal
Dokumentformate (B × H):	Maximal: 216 × 1000 mm Minimal: 88,9 × 63,5 mm
Scanbreite:	214 mm
Kompatibilität:	TWAIN
Lesegeschwindigkeit:**	<ul style="list-style-type: none">• Textmodus: 23 Sek/Seite• Graustufen-Modus: 46 Sek/Seite (Standard-Modus) 92 Sek/Seite (Fein-Modus)

* Basierend auf Papier mit 75 g/m²

**A4 Standard-Auflösung (5 ms / Zeile)

Dokumentformate

Die folgenden Abbildungen zeigen die minimale und maximale Dokumentformate, die Sie mit dem T-Fax 362 PC verwenden können.

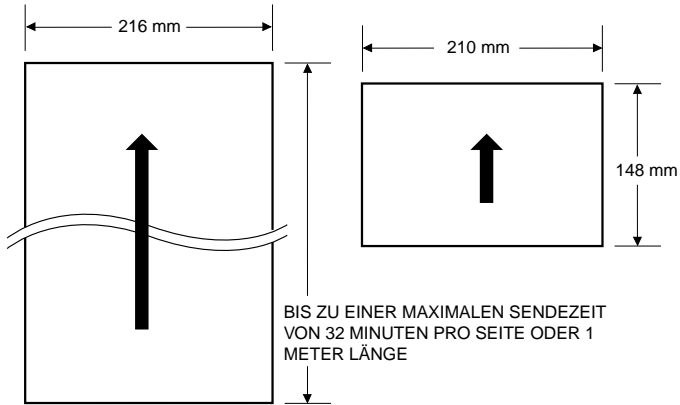

Die nachfolgende Abbildung zeigt, welcher Anteil eines DIN A4-Dokuments das T-Fax 362 PC einliest, während es sendet oder liest.

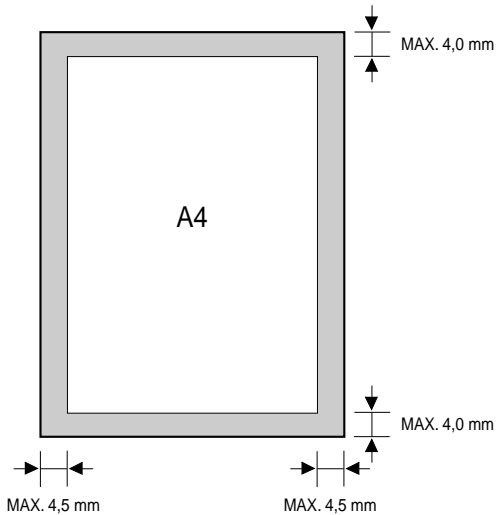

Der für das T-Fax 362 PC nicht einlesbare Randbereich beträgt oben und unten bis zu 4,5 mm und an den Seiten bis zu 4,0 mm.

PC-Schnittstelle

Typ: Bidirektional parallel
Modus: Kompatibel, Nibble, ECP

T-Fax 362 PC-Software für Windows

- Systemanforderungen:**
- IBM kompatibler PC, 486 oder schneller (i486 DX oder schneller empfohlen)
 - 8 MB RAM (16 MB empfohlen)
 - 25 MB freier Platz auf der Festplatte
 - Windows® 3.1, 3.11 oder Windows® 95
 - bidirektionales paralleles Kabel
 - CD-ROM Laufwerk
- PC-Fax:**
- T-Fax 362 PC-Software für Windows
 - Adreßbuch für Fax
 - Fax Viewer
 - Fax Log
 - Verteilerliste für Fax
 - Echtzeit T-Fax 362 PC
Hardwarestatus verfügbar über den PC

Gerantieerklärung

Die Deutsche Telekom AG leistet für Material und Herstellung des Telekommunikationsendegerätes eine Garantie von 12 Monaten ab der Übergabe.

Dem Käufer steht zunächst nur das Recht der Nachbesserung zu. Die Deutsche Telekom AG kann, statt nachzubessern, ein Ersatzgerät liefern. Ausgetauschte Geräte oder Teile gehen in das Eigentum der Deutschen Telekom AG über.

Bei Fehlschlägen der Nachbesserung oder Ersatzlieferung kann der Käufer innerhalb der Garantiezeit Rückgängigmachung des Vertrages (Wandelung) oder Herabsetzung des Kaufpreises (Minderung) verlangen. Der Käufer hat festgestellte Mängel unverzüglich der Deutschen Telekom AG mitzuteilen.

Der Nachweis des Garantieanspruchs ist durch eine ordnungsgemäße Kaufbestätigung (Kaufbeleg, gegebenenfalls Rechnung) zu erbringen.

Der Garantieanspruch erlischt, wenn durch den Käufer oder nicht autorisierte Dritte in das Gerät eingegriffen wird. Schäden, die durch unsachgemäße Behandlung, Bedienung, Aufbewahrung sowie durch höhere Gewalt oder sonstige äußere Einflüsse entstehen, fallen nicht unter die Garantie.

Alle weiteren Gewährleistungsansprüche des Käufers sind ausgeschlossen, soweit sie nicht auf Vorsatz, grober Fahrlässigkeit oder besondere Zusicherung der Deutschen Telekom AG beruhen.

Bei Erbringung der Gewährleistung durch unsere Servicestelle behebt diese als garantispflichtig anerkannte Mängel des Gerätes ohne Berechnung von Nebenkosten. Fracht- und Versandkosten für den billigsten Rückversand innerhalb der Bundesrepublik Deutschland gehen dabei zu Lasten der Deutschen Telekom AG.

A

AC

Wechselstrom. Strom, der in der Steckdose fließt.

Adreßbuch

Die T-Fax 362 PC-Software für Windows stellt Ihnen ein elektronisches Adreßbuch zur Verfügung, mit dem Sie eine Liste von Personen und deren Telefon- bzw. Faxnummer erstellen können. Im Adreßbuch können Sie neue Einträge vornehmen, eine Faxgruppe erstellen, vorhandene Einträge ändern und die Einträge nach Nach-, Vor- oder Firmennamen sortieren. Sie können eine bereits bestehende Datei mit Adressen importieren oder das Adreßbuch als Textdatei exportieren. Mit Hilfe des Adreßbuchs können Sie Dokumente senden und Telefonate führen. Siehe *Speichern*.

Anwendungsprogramm

Ein Programm für eine bestimmte Funktion oder eine Gruppe von Funktionen, wie u.a. Textverarbeitungsprogramme und die T-Fax 362 PC-Software. Entwickler von Anwendungsprogrammen schließen Treiber für verschiedene Arten von Druckern mit ein.

ASCII

Akronym für American Standard Code for Information Interchange. Eine Reihe von Definitionen für die Bitzusammensetzung von Zeichen und Symbolen. ASCII definiert 128 Symbole mit 7 Binärbits und einem Paritätsbit.

Auflösung

Die Punktdichte eines Ausgabegeräts. Wird in Punkte pro Zoll (dpi) angegeben. Eine niedrige Auflösung läßt Schriftzeichen und Grafiken schief aussehen. Eine höhere Auflösung bedeutet weichere Kurven und einen besseren Ausdruck von Standardschriften. Die Auflösung wird in horizontalen und vertikalen Daten angegeben, wie z.B. 360 × 360 dpi. Dieser Drucker kann mit einer Auflösung bis zu 720 × 360 dpi drucken.

Automatische Bildverkleinerung

Das T-Fax 362 PC kann das Datum, die Uhrzeit, den Firmennamen und eine Faxnummer oben auf die empfangene Seite drucken. Damit dadurch nicht die Bildinformation auf der Seite überlagert oder das Dokument verlängert wird, verkleinert das T-Fax 362 PC automatisch die Bildinformationen auf dem Dokument.

Automatische Fax/Tel-Umschaltung

Siehe *Fax/Tel-Umschaltung*.

Automatische Wahl

Das Wählen von Rufnummern durch Drücken von einer oder drei Tasten. Hierzu muß die Rufnummer im Speicher des T-Fax 362 PC gespeichert sein. Siehe auch *Zielwahl, Kurzwahl, Gruppenwahl und Adreßbuch*.

Automatische Wahlwiederholung

Bei einem Sendefehler oder wenn die Gegenstelle besetzt ist bzw. nicht antwortet, wartet Ihr T-Fax 362 PC eine vorgegebene Zeit und wählt die Nummer erneut. Ist danach auch kein Verbindungsaufbau möglich, wird die Wahlwiederholung nach der vorgegebenen Zeit erneut durchgeführt. Kann die Sendung wieder nicht ausgeführt werden, druckt Ihr T-Fax 362 PC ein Journal.

Automatischer Dokumenteinzug (ADF)

Eine Vorrichtung am T-Fax 362 PC, die ein Dokument, das gesendet, kopiert oder eingelesen wird, automatisch in das T-Fax 362 PC einzieht.

B

Bereitschaftsmodus

Der Modus, in dem das T-Fax 362 PC einsatzbereit ist. Alle Vorgänge werden aus diesem Modus heraus gestartet, wenn die Zeit und der Empfangsmodus im Display angezeigt werden.

Bericht

Ein vom T-Fax 362 PC gedrucktes Dokument, daß Informationen über die empfangenen und gesendeten Dokumente enthält.

Bidirektionale parallele Schnittstelle

Eine Schnittstelle, die Signale empfangen und senden kann. Wenn Sie zum Beispiel ein Dokument von Ihrem Computer aus senden oder drucken, gehen Daten von Ihrem PC zu Ihrem T-Fax 362 PC. Empfangen oder scannen Sie ein Dokument mit Ihrem PC, gehen die Daten von Ihrem T-Fax 362 PC zu Ihrem Computer.

bps

Bits pro Sekunde. In dieser Maßeinheit wird die Übertragungsgeschwindigkeit eines Faxgeräts angegeben.

Buchse

Die Telefonbuchse in der Wand oder in Ihrem T-Fax 362 PC, die das T-Fax 362 PC mit einer Telefonleitung, einem Anrufbeantworter oder Nebenapparat verbindet.

C

CCITT Standardbrief Nr. 1

Ein Prüfbrief von CCITT definiert, der zur Messung der Übertragungsgeschwindigkeit und der Speicherkapazität (Senden und Empfangen) eines Faxgeräts verwendet wird.

CCITT/ITU-T

Früher unter dem Namen CCITT (Consultative Committee for International Telegraph and Telephone = Internationaler Fernmeldeausschuß) bekannt. CCITT wurde von der internationalen Fernmeldeunion - Bereich Telekommunikation (ITU-T) ersetzt. Dieses Komitee wurde gegründet, um Internationale Normen im Bereich der Telekommunikation aufzustellen.

Centronics

Ein Schnittstellenstandard für die parallele Datenübertragung. Die Schnittstelle am T-Fax 362 PC ist eine Parallelschnittstelle des Centronics-Typs.

CMYK

Akronym für Cyan, Magenta, Gelb und Schwarz. Diese Farben werden im Standard-Farbmodell der Druckindustrie verwendet. Bezieht sich auf eine Methode, die Farben durch CMYK-Werte angibt.

CNG

Rufzeichen. Hierbei handelt es sich um ein Signal, das von Faxgeräten zur Identifizierung von eingehenden Anrufen ausgesendet wird. Wenn das empfangende Faxgerät dieses Signal erfäßt, beginnt es automatisch mit der Dokumentübertragung. Die meisten heutzutage verwendeten Faxgeräte können CNG-Signale aussenden und erfassen.

Codeseite

Ein Satz von 256 grafischen Symbolen (Zeichen), die mit erweiterten ASCII-Codes mit Werten von 0 bis 255 in Verbindung stehen. Codeseite 437 ist für die USA und Codeseite 850 ist mehrsprachig.

Composite Black

Schwarze Tinte, die durch Mischen von Cyan, Magenta und Gelb auf dem Ausdruck schwarz erscheint.

cpi

Characters per inch. Eine Maßeinheit, die für Schriftarten mit gleichem Abstand wichtig ist. Da alle Zeichen die gleiche Breite aufweisen, kann man die Anzahl der Zeichen ausrechnen, die auf einem Zoll gedruckt werden.

cps

Characters per second. Eine Maßeinheit, die die Geschwindigkeit des Druckers anzeigt.

Cursor

Der Strich, der beim Speicher von Nummern und Namen im Display erscheint. Sie können den Cursor über die Pfeiltasten bewegen.

D**dB(A)**

Gibt den Geräuschpegel in Dezibel an. Ein Dezibel ist die um den Pegel von Hintergrundgeräuschen bereinigte Maßeinheit für die Intensität des Schalls, der von einem Gerät ausgeht.

Dokument

Das Papier, das die Daten enthält, die Sie an ein Gerät senden oder von einem Gerät empfangen.

dpi

Dots per inch. Eine Maßeinheit zu Angabe der Auflösung eines Druckers. Ihr T-Fax 362 PC verfügt über eine Auflösung von bis zu 720 dpi (horizontal), abhängig von dem Steuerungsmodus des Druckers und der verwendeten Anwendung.

Druckbereich

Der Bereich auf einem Blatt, den der Drucker mit Text oder Grafiken füllen kann (der Druckbereich ist kleiner als das Blatt). Bei diesem Gerät hängt der Druckbereich von dem verwendeten Papier ab.

Druckertreiber

Software, die Druckanweisungen an einen Drucker (an das T-Fax 362 PC in diesem Fall) sendet. Der Druckertreiber speichert die Eigenschaften eines Druckers und die Codes, die ein Programm benötigt, wenn es auf diese Eigenschaften zugreifen möchte.

Druckkopf

Der Druckmechanismus, der Druckdüsen enthält und die Tinte für das Drucken bereitstellt.

Druckkopfkappe

Eine automatische Schutzfunktion, die den Druckkopf und die Tintenpatrone vor dem Austrocknen oder vor Schmutz schützt.

Druckplatte

Eine Komponente des Druckers, die das Papier während des Druckens hält.

E

Echtschwarz

Im Gegensatz zum Kombinationsschwarz wird Echtschwarz auf dem Papier durch schwarze Tinte erzeugt.

ECM

Fehlerkorrektur-Modus. Die Funktion verringert System- und Leitungsfehler beim Senden an oder Empfangen von anderen Faxgeräten, die ebenfalls über ECM verfügen. ECM ist in Gebieten mit schlechten Leitungen oder häufigen Störungen in der Leitung sehr nützlich. Verwenden Sie ECM nicht, wenn Sie ein Dokument schnell senden möchten und sicher sind, daß die Gegenseite das Dokument einwandfrei empfängt (wenn Sie ECM abschalten, wird auch MMR deaktiviert).

EM

Siehe *Empfang*.

Empfang

Der Empfang wird auch als EM bezeichnet.

Das T-Fax 362 PC kann Dokumente auf verschiedene Arten empfangen:

- Dokumente automatisch empfangen (AUTOM. EMPFANG)
- Dokumente und Anrufe automatisch auf einer Leitung empfangen: FAX/TEL
- Dokumente und Anrufe manuell empfangen: MANUELLER EM
- Dokumente direkt in Ihrem PC empfangen (PC-Fax)

Empfangsmodus

Diese Taste bestimmt, wie Ihr T-Fax 362 PC Dokumente und Anrufe entgegen nimmt.

F

Farbton

Eine Farbe im Farbspektrum. Beispiele sind rot, grün und violett.

Farbüberlagerung

Farbpunkte werden auf dem Papier zusammengefügt, um eine breite Farbpalette zu erstellen.

FAX/TEL-Umschaltung

Diese Option ermöglicht dem T-Fax 362 PC festzustellen, ob ein Anruf von einem Telefon oder Faxgerät kommt. Ist der Anruf von einem Faxgerät, wird die Übertragung automatisch empfangen. Ist der Anruf von einem Telefon, klingelt das T-Fax 362 PC, um Sie auf den Anruf aufmerksam zu machen. Durch diese Option kann dieselbe Leitung für das Telefon und Fax genutzt werden.

FEIN

Die Auflösung für Dokumente mit kleinen Zeichen und Zeilen.

Fernempfang

Ermöglicht den Empfang eines Dokuments mit einem extern angeschlossenen Telefon durch Wählen einer Kennziffer.

Fett

Ein Merkmal eines gedruckten Zeichens, das breiter und dunkler dargestellt wird. Auch hervorgehobenes oder zweifaches Drucken genannt.

Formularvorschub

Eine Druckerfunktion, die automatisch die aktuelle Seite auswirft und den Drucker zum Anfang der nächsten Seite bringt.

Foto

Die Dokumenteinstellung, die Sie zum Senden und Kopieren von Dokumenten mit Farbschattierungen, wie z.B. Fotos, verwenden.

G

G3, Faxgerät der Gruppe 3

Definiert von CCITT. Verwendet Codierungssysteme zur Übertragung von Abbildungsdaten bei gleichzeitiger Reduzierung der Datenmenge, die übertragen werden muß. Dadurch wird die Übertragungszeit verringert. G3-Geräte können eine Seite in weniger als einer Minute übertragen. Codierungssysteme für G3-Faxgeräte sind Modified Huffman (MH), Modified READ (MR) und Modified Modified READ (MMR).

Geräusche

Ein Begriff, der eine Vielzahl von Problemen bei der Verwendung von Telefonleitungen zum Faxen beschreibt.

Geräuschpegel

Siehe *dB(A)*.

Grafik

Ein geschriebenes, gedrucktes oder elektronisch angezeigtes Symbol oder eine Zeichnung. Auch Zeichen oder Text, die durch eine Grafikanwendung auf einem PC erzeugt wurden.

Graustufe

Zeigt Farben in Schwarzweiß als Graustufen. Unterschiedliche Farben und Farbintensitäten werden in Grautönen dargestellt.

Gruppenwahl

Ermöglicht das Wählen von bis zu 55 gespeicherten Ziel- oder Kurzwahlnummern in einem Durchgang. Sie müssen also nur eine bis drei Tasten drücken, um das gleiche Dokument an viele Empfänger zu senden.

H**Halbtöne**

Durch diese Methode erstellt das T-Fax 362 PC Grautöne oder Farbnuancen, indem es zu druckende Punkte abbildet. Bei Farbdruck werden verschiedene Farbpunkte der Tinte dicht zusammen gedruckt, so daß sie wie eine neue Farbe wirken.

Hochformat

Druckt die Seite im Hochformat, im Gegensatz zum Querformat.

I**IEEE 1284**

IEEE 1284 ist die neue Norm für PC-an-Peripherie bidirektionale Kommunikation über eine parallele Schnittstelle. Die Norm wurde vom IEEE (Institute of Electrical and Electronic Engineers, Inc.) 1993 übernommen. Einige Vorteile sind: bidirektionale Kommunikation zwischen PCs und Peripheriegeräten, eine größere Datenübertragungsrate und Schutz gegen Datenverlust aufgrund von Geräuschstörungen.

Impulse

Siehe *Impulswahl*.

Impulswahl

Ein veraltetes Wahlverfahren. Wenn Sie Impulswahl verwenden, hören Sie ein Knacken in der Leitung. Wenn Sie Tonwahl verwenden, das häufigste Wahlverfahren, hören Sie Töne. Die Impulswahl erfordert einige Änderungen der Einstellungen.

Intensität

Die Farbmenge. Kräftigere oder sattere Farben sind reiner. Nicht so kräftige oder satte Farben sind nicht so leuchtend.

J

Journal

Ein Bericht über die Transaktionen des T-Fax 362 PC im Sende- und Empfangsmodus.

K

Kontrast

Kann beim Einlesen von Dokumenten heller oder dunkler eingestellt werden.

Konturenausgleichsmodus

Ein Druckmodus, bei dem der Drucker die horizontale Auflösung der schwarzen Tinte verstärkt. Der Drucker schaltet den Modus automatisch ein, um eine Auflösung von 720 × 360 dpi für schwarze Tinte zu erzeugen.

Konturenschärfe

Eine spezielle Einstellung für die Druckqualität bei Farbdruck. Der Drucker stellt von Echtschwarz auf Kombinationsschwarz um, wenn ein Farbfeld direkt daneben liegt.

Kurzwahl

Ermöglicht das Wählen einer Rufnummer durch Drücken der Taste **Kurzwahl** und eines zweistelligen Codes über die numerischen Tasten.

M

Manuelle Wahlwiederholung

Wenn Sie sich im normalen Wahlmodus befinden, können Sie durch Drücken von **●(Wahlwiederholung)/Pause** auf dem Bedienfeld erneut wählen. Die zuletzt gewählte Rufnummer wird erneut gewählt.

Manueller Empfang

Eine Methode zum Empfangen von Dokumenten, indem Sie alle Anrufe mit dem externen Telefon entgegen nehmen. Ein langsames Signal deutet auf eine Dokumentübertragung von einem anderen Faxgerät hin. Drücken Sie **◇ (Start/Kopie)**, um das Dokument zu empfangen.

MFV/+ -Taste

Ermöglicht das kurzfristige Umschalten von Impuls- auf Mehrfrequenzwahl. In einigen Ländern ist evtl. nur die Mehrfrequenzwahl möglich.

Modem

Ein Gerät, daß digitale Daten für die Übertragung auf Telefonleitungen moduliert. Beim Empfänger wandelt es diese modulierten Daten in ein Digitalformat.

N

Nebenanschluß

Ein externes Telefon, daß an eine TAE-Dose angeschlossen ist. Sie können den Apparat verwenden, um den Empfang von Dokumenten manuell einzuschalten.

Normales Wählen

Drücken Sie die numerischen Tasten, um eine Rufnummer zu wählen.

Numerische Tasten

Die runden, nummerierten Tasten auf dem Bedienfeld, die wie auf einem Telefon angeordnet sind. Nutzen Sie diese für die manuelle Wahl. Sie können auch Nummern und Buchstaben zum Speichern über dieses Feld eingeben, oder für die mehrstelligen Codes für die Kurzwahl.

O

Off-Line

Der Kommunikationsstatus des Druckers, in dem Sie keine Daten von Ihrem PC an den Drucker senden können.

On-Line

Der Kommunikationsstatus des Druckers, in dem der Drucker vom Computer gesteuert wird und somit bereit ist, Daten zu empfangen.

P

Papiereinzug

Die Art, wie das Papier in den Drucker gezogen wird.

Parallele Schnittstelle

Eine Schnittstelle, die mehrere Bits gleichzeitig übertragen kann (üblicherweise in Segmenten von einem Byte). Das T-Fax 362 PC besitzt eine Centronics-Typ bidirektionale parallele Schnittstelle. Siehe auch *Schnittstellenanschluß*.

Pause

Diese Eingabe ist bei einigen ausländischen Rufnummern und bei der Amtsholung für eine Vermittlungsstelle notwendig. Drücken Sie ● (**Wahlwiederholung**)/**Pause**, um eine Pause zwischen den Stellen einer Rufnummer einzufügen.

PC-Fax

Das elektronische Senden und Empfangen von Dokumenten. Ein PC-Fax sendet oder empfängt Dokumente von einem Computer. Mit dem T-Fax 362 PC können Sie PC-Dokumente senden und empfangen und mit der T-Fax 362 PC-Software können Sie die PC-Dokumente speichern, sortieren und drucken.

Programmierte Sendung

Sie können ein Dokument zu einer bestimmten Zeit in der Zukunft senden. Programmierte Sendung kann an mehrere Empfänger erfolgen, auch wenn Sie nicht im Büro sind. (Sie können nur eine programmierte Sendung am T-Fax 362 PC einstellen.)

Proportionaler Abstand

Der Abstand zwischen Zeichen, abhängig von der Breite der einzelnen Zeichen. Dieser veränderbare Abstand zwischen den Zeichen schließt unschöne Leerräume aus, und der Text kann leichter gelesen werden.

Punktgröße

Die Zeichengröße wird in Punkt angegeben. Dieser Text wurde z.B. mit einer 10-Punkt Schrift gedruckt.

Q

Querformat

Die Seite wird im Querformat bedruckt (im Gegensatz zu Hochformat).

Quick-On-Line Sendung

Dies ist die schnellste Methode, ein Dokument zu senden. Nachdem Sie das Dokument in den automatischen Dokumenteinzug (ADF) gelegt haben, schreibt Ihr T-Fax 362 PC es in den Speicher. Ihr T-Fax 362 PC beginnt bereits mit der Sendung, wenn die erste Seite in den Speicher eingelesen wurde. Das T-Fax 362 PC liest das Dokument sehr schnell ein, und Sie erhalten Ihr Originaldokument sehr schnell zurück.

R

RAM

Random Access Memory. Speicher, der für die kurzzeitige Speicherung von Informationen verwendet wird. z.B.: Dokumente, die Sie drucken möchten, eingelesene oder empfangene Dokumente und heruntergeladene Schriftarten.

Reset

Eine Möglichkeit, Druckerfehler zu beseitigen. Schalten Sie den Druckmodus aus und dann wieder an.

RGB

Ein Akronym für Rot, Grün und Blau: die Primärfarben in der additiven Farbmischung, um eine breite Farbpalette zu erhalten.

ROM

Read-Only Memory. Sie können diesen Druckerspeicher nicht verändern. Wenn der Drucker ausgeschaltet ist, bleiben die Daten im ROM. In diesem Gerät sind die Voreinstellungen und die Standardschriften im ROM gespeichert.

Rundsendung

Durch eine Kombination von Zielwahl, Kurzwahl oder manueller Wahl können Sie ein gespeichertes Dokument an bis zu 57 Empfänger senden.

S

Sättigung

Die Helligkeit oder die Menge der Farbe. Siehe Intensität.

Schnittstelle

Die Verbindungsstelle zwischen zwei Geräten, die die Kommunikation zwischen ihnen ermöglicht. Das T-Fax 362 PC besitzt eine parallele Schnittstelle, die es kompatibel zu IBM und ähnlichen PCs macht.

Schnittstellenanschluß

Das T-Fax 362 PC besitzt einen Centronics, 8-Bit, bidirektionalen parallelen Schnittstellenanschluß auf der Rückseite. Sie können das Verbindungskabel zwischen Ihrem PC und T-Fax 362 PC hier einstecken.

Schnittstellenkabel

Das Kabel, das die Schnittstelle zwischen einem Computer und Drucker verbindet.

Schriftart mit proportionalem Abstand

Eine Schriftart, bei der jedes Zeichen eine bestimmte Breite zugeordnet bekommt, die von der Größe des Zeichens abhängt - weniger für ein i und mehr für ein w.

Schriftart

Ausgedruckte Zeichen eines Schriftsatzes. z.B. sehen die gedruckten Zeichen von Courier, Script und Roman alle unterschiedlich aus.

Seitenausrichtung

Weist auf die Ausrichtung beim Drucken hin. Man kann Quer- oder Hochformat einstellen.

Sendegeschwindigkeit

Die Geschwindigkeit, mit der Dokumente über die Telefonleitungen übertragen werden. Siehe auch bps.

Senderkennung

Informationen, die am oberen Rand des Dokuments gedruckt werden (auch TTI oder Transmit Terminal ID genannt):

- Datum und Uhrzeit, wann das Dokument gesendet wurde
- Die Fax-/Telefonnummer des Senders
- Name des Senders
- Ihr Name oder der Firmenname
- Seitenzahl

Sendung

Ein Dokument, das von einem Faxgerät gelesen und über eine Telefonleitung in Form von elektrischen Impulsen an ein anderes Faxgerät gesendet wurde. Auch TX genannt. Mit dem T-Fax 362 PC können Sie ein Dokument auch direkt aus dem PC senden (PC-Fax).

Serif

Kurze Linien, die ein Zeichen ausschmücken und verschnörkeln.

Speichern

Fax- oder Telefonnummern und Namen werden in den Speicher des T-Fax 362 PC geschrieben und können zum automatischen Wählen verwendet werden. Sie können also bei Rufnummern, die Sie öfter anwählen, Zeit sparen. Siehe *Adreßbuch*.

Speichersendung

Eine Sendemethode, bei der das Dokument zunächst in den Speicher des T-Fax 362 PC gelesen wird, bevor es die Rufnummer wählt und das Dokument sendet. Dadurch können Sie Ihr Dokument sofort nach dem Einlesen weiterverwenden.

STANDARD

Eine Einstellung, die das Senden von normal maschinengeschriebenen oder gedruckten Dokumenten mit Text (ohne Zeichnungen, Bilder oder Grafiken) ermöglicht.

Steuercode

Spezielle Daten, die nichtdruckende Funktionen am Drucker hervorrufen, wie z. B. Zeilenvorschub oder -umbruch. In ASCII werden Steuercodes durch Dezimalzahlen dargestellt (0-31, 127, 128, 159 und 255).

Stil

Aussehen der Schriftart: kursiv oder normal.

Subtraktive Farben

Die drei Primärfarben (Cyan, Gelb und Magenta) ergeben nach der subtraktiven Farbmischung ein breites Farbspektrum.

T

T-Fax 362 PC-Software für Windows

Das exklusive Softwarepaket, mit dem Sie Ihr T-Fax 362 PC mit Ihren Windows-Anwendungen verwenden können. Sie müssen die T-Fax 362 PC-Software installieren, um Ihr T-Fax 362 PC als Drucker, Scanner oder PC-Fax verwenden zu können.

Tintensparmodus

Sie können den Sparmodus ein- oder ausschalten, wenn Sie Dokumente empfangen. Wenn Sie den TINTENSPAR-Modus einschalten, können Sie den Tintenverbrauch bis zu 50% reduzieren. Dies führt zu einer längeren Lebensdauer der Patrone.

Tintenstrahldrucker

Ein Drucker, der die Tinte ohne Druck auf das Papier schreibt, um Zeichen darzustellen.

Tintentank

Ein speziellen Tintenbehälter, der in die Tintenpatrone paßt. Die Fax-Tintenpatrone IH-215N hat zwei Tintentanks: Farbe (mit Cyan, Gelb und Magenta) und Schwarz

Tonwahl/Impulswahl-Schalter

Ermöglicht das Einstellen Ihres T-Fax 362 PC auf Mehrfrequenz- oder Impulswahl, je nach Art der Anschlußleitung.

TrueType Schriftart

Eine skalierbare Schriftart in Microsoft Windows 3.1x und Windows 95. Die Schriftart sieht am Computer-Display und dem Ausdruck gleich aus.

TTI

Transmit Terminal ID. Siehe Senderkennung.

TWAIN

Sowohl Protokoll- als auch Anwendungsprogrammier-Schnittstelle (API), über die von jeder beliebigen Quelle Abbildungsdaten eingegeben werden können, ohne daß der Nutzer die Anwendung verlassen muß. Zu den Datenquellen zählen: Desktop- und Hand-Scanner, digitale Kameras und andere Bildaufbereitungseinrichtungen. TWAIN sorgt für Kompatibilität zwischen den Abbildungseingabegeräten und den Anwendungen, indem es als Schnittstelle zwischen der Hardware und der Software fungiert. Da Ihr T-Fax 362 PC TWAIN unterstützt, können Sie Scanning-Funktionen des T-Fax 362 PC gemeinsam mit allen Windows-Anwendungen anwenden, die auch TWAIN unterstützen. TWAIN ist der Industriestandard und wurde von einer TWAIN-Arbeitsgruppe entwickelt, die sich aus führenden Vertretern der Hardware- und Softwarebranche zusammensetzt.

U

Übertragung

Siehe *Sendung*.

Übertragungs-Nr.

Eine individuelle Nummer für jede Dokumentsendung (SE NR.) oder jeden Dokumentempfang (EM NR.), die das T-Fax 362 PC vergibt. Diese Nummer dient zur Kennzeichnung des Dokuments im Speicher.

V

Verkleinerungsmodus

Das T-Fax 362 PC hat eine automatische Funktion, die das empfangene Bild verkleinert, um am oberen Rand Platz für die Senderinformationen zu lassen. Sie können die Größe von ankommenden großen Dokumenten auch mit der Option VERKLEIN BEI EM verringern.

Voreinstellung

Das T-Fax 362 PC wird im Werk schon nach unseren Empfehlungen eingestellt. Diese Einstellungen werden auch Voreinstellungen genannt. Sie können die Funktionen des T-Fax 362 PC Ihren persönlichen Bedürfnissen anpassen, indem Sie andere Einstellungen programmieren.

W

Wahlmethoden

Die Möglichkeiten, durch Drücken von einer oder mehreren Tasten eine Rufnummer eines Teilnehmers oder Faxgeräts zu wählen. Wahlmethoden sind Zielwahl, Kurzwahl, Guppenwahl und manuelle Wahl (Standard).

Wahlwiederholung - automatisch

Beim einem Sendefehler oder wenn die Gegenstelle besetzt ist bzw. nicht antwortet, wartet Ihr T-Fax 362 PC eine vorgegebene Zeit und wählt die Nummer erneut. Sie können die Anzahl der Wahlwiederholungen und die Intervalle dazwischen einstellen.

Wahlwiederholung - manuell

Wenn Sie sich im normalen Wahlmodus befinden, können Sie durch Drücken von **●** (**Wahlwiederholung**)/**Pause** auf dem Bedienfeld erneut wählen.

Z

Zeichensatz

Eine vollständige Sammlung von Zeichen und Symbolen, die alle Elemente einer Sprache oder eines Bereichs (z. B. Mathematik) einschließlich aller Satzzeichen und Zahlen aufweist und eine Eins-zu-Eins-Entsprechung im ASCII Code 00-7F (hexadezimal) besitzt. Der Drucker nutzt diese Zeichen, um nach dem Empfang der Daten vom Computer die Drucktätigkeiten zu bestimmen.

Zeilendichte

Die Zeilendichte einer Grafik oder die Strichbreite eines Zeichens.

Zeilenvorschub

Eine Druckerfunktion, die das Papier um eine Zeile vorschiebt.

Zielwahltasten

Die Tasten mit den Zahlen 1-6 auf dem Bedienfeld, unter denen jeweils eine Fax- oder Telefonnummer gespeichert sein kann. Ist eine Nummer gespeichert, drücken Sie nur eine Taste, um die gesamte Nummer zu wählen.

Zweifacher Zugriff (Multitasking)

Ermöglicht dem T-Fax 362 PC ein Dokument zu empfangen, auch wenn es ein Dokument kopiert oder druckt. Sie können auch andere Dokumente in den Speicher einlesen, Kopien anfertigen, Berichte, Dokumente und Registrierungsdaten ausdrucken, während das T-Fax 362 PC ein Dokument aus dem Speicher sendet.

A

- ADF (siehe Automatischer Dokumenteinzug)
- Adobe PageMaker 4-2
- Adobe Photoshop 4-2
- Alarm-Anzeige 2-14
- Alarm
 - Einstellung 2-62
- Amtsholung
 - Einstellung 2-63
- Anrufbeantworter 2-22, 3-41
- Antwort Empfangsmodus
 - Einstellung 2-65
- Anzahl der Ruftöne
 - Einstellung 2-65
- Auflösung-Taste 2-14, 3-3, 4-9
- Auspacken 2-5 bis 2-10
- AUTOM. WAHLWIED. 3-24, 6-30
- automatische FAX/TEL-Umschaltung 1-5, 3-35
- automatische Wahl 1-5, 3-11 bis 3-23
- automatische Wahlwiederholung 3-24, 3-25, 6-30
- Automatische Wiederholungen
 - Anzahl
 - Einstellung 2-63
- Automatischer Bericht
 - Einstellung 2-63
- Automatischer Dokumenteinzug 2-11, 4-2, 4-6, 6-6, 6-22, 6-23
- automatischer Empfang 3-38, 3-41, 6-24

B

- BEDIENEREINGABEN
 - Einstellung 2-68
- Bedienereinstellungen 2-52 bis 2-58

- bedruckbarer Bereich 2-38 bis 2-39, A-7, A-8
- Bei Fehler Erneut senden
 - Einstellung 2-64
- Belüftung 1-11, 2-3
- Bereitschafts-Modus 2-56, 6-9
- Bericht Drucken
 - Einstellung 2-65
- beschichtetes Papier A-6
- BF-102 Hinterdruckfolie 2-36, 2-41, 2-43, 2-45, A-6
- Bidirektionaler Parallelschnittstellenanschluß 2-20, 6-11
- Bild Kontrast
 - Einstellung 2-64
- Bildschirm 5-7, 6-18
- BITTE WARTEN 6-30
- BMP (Bitmap-Dateiformat) 4-2
- Bubble Jet Paper 2-36, 2-41

C

- Caere WordScan 4-2
- Centronics-kompatibles Parallelschnittstellenkabel 2-20
- CF-102 Overheadfolien 2-36, 2-41, 2-43, A-6
- CMOS 6-10
- CMYK 6-18

D

- DATEIAUSDRUCK
 - Einstellung 2-67, 2-70, 3-44
- DATUM & UHRZEIT
 - Einstellung 2-56, 2-62, 2-68
- Datumeingabe 2-56
- Datumsformat
 - Einstellung 2-62

Dauer der Unterbrechung
Einstellung 2-63
DCX 4-2
Display-Sprache
Einstellung 2-62
DISPLAYSPRACHE
Einstellung 2-62, 2-69, 2-73
DOKUMENT PRÜFEN 6-6, 6-30
DOKUMENT ZU LANG 6-30
dpi (Punkte pro Zoll) A-6, A-10
Druckdichte 2-42, 7-5
Drucken in Fotoqualität 1-4
Drucken
Dialogfenster 2-47
Dokumente drucken 3-32, 3-44
Druckauflösung 3-3 bis 3-4, 4-9
bis 4-10, A-4 bis A-6, A-10
Druckdichte 2-42, 7-5
Druckgeschwindigkeit 5-8, A-4,
A-6
Druckkopf 2-25 bis 2-28, 2-30,
2-34, 6-10, 6-11, 6-14 bis 6-16,
6-26, 7-5
Druckkosten 5-9
Druckmodus 6-16
Druckprobleme 6-9 bis 6-13
Druckqualität 6-14 bis 6-15,
6-26
Farbdruck 5-6 bis 5-9, 6-16 bis
6-18
gespeicherte Dokumente
drucken 3-44
Umschläge drucken (siehe
Umschläge)
DRUCKER PRÜFEN 6-31
Drucker Reset-Taste 2-15
Druckerdeckel 2-29, 2-40
Druckertreiber 6-10, 6-12, 6-13,
6-16, 6-21
Druckkopf
Testdruck 7-4
Druckstoff 1-4, 2-35, 2-37, 2-41,
2-50, A-6
Druckträger und Patronen 1-9

Druckträger
Bubble-Jet (wasserbeständiges)
Papier (LC-301) 2-36, 2-41, A-6
Druckstoff (FS-101) 1-4, 2-37,
2-41, 2-50, A-6
Formate (siehe Papierformat)
Glanzpapier (GP-101) 2-41, 2-46
Hinterdruckfolie (BF-102) 1-4,
2-36, 2-41, 2-43, 2-45, 6-20, A-6
Hochauflösendes Papier (HR-
101) 2-36, 2-41, 2-43, 2-45, 2-48,
2-51, A-6
Hochglanzfolie (HG-101) 2-37,
2-41, A-6
Normalpapier 2-35, 2-41, 2-43,
A-6
Overheadfolie (CF-102) 1-4,
2-36, 2-41, 2-43, 6-20, A-6
Textilabziehpapier (TR-101)
2-37, 2-41
Umschläge (Europa DL) 2-35,
2-39, 2-43, 5-2, 6-21, A-6, A-8
Umschläge (US No.10) 2-35,
2-39, 2-43, 5-2, 6-21, A-6, A-8
Druckvorgang Spooler
Einstellung 2-62
Düse 6-18, 7-5

E

ECM (Fehlerkorrektur-Modus)
1-5, 3-36, 6-23, 6-24, 6-26, 6-27,
6-31, A-2
ECM EMPFG. 6-26, 6-31
ECM SENDG. 6-23, 6-26, 6-31
effektive Bildgröße 4-4
EIGENE RUFNUMMER
Einstellung 2-63, 2-68
einfarbiges Drucken 2-27

Eingabe
Absenderinformationen 2-56 bis 2-58
Buchstaben 2-53
Datum und Uhrzeit 2-56
Faxnummer 2-56
Namen 2-57
über das Bedienfeld 2-52, 2-61
über der T-Fax 362 PC-Software 2-52, 2-61
Eingehender Rufton
Einstellung 2-62
Einlegen von Dokumenten 3-6, 3-7, 4-5 bis 4-6
Einlesen
Auflösung beim Einlesen A-5, A-6, A-10
Einlesegeschwindigkeit A-10
Einlesen von Dokumenten 4-2 bis 4-3
Einlesen von Fotografien 1-6
Leistungsmerkmale der Scanner-Funktion 1-6
Einstellen der Uhrzeit 2-56
Einstellungen 2-61 bis 2-73
Allgemeine 2-62
Andere 2-67
Auflistung 2-61 bis 2-70
Empfangeinstellungen 2-65 für die automatischen Wahlverfahren 2-67
Geräteeinstellungen 2-68 bis 2-73
Sendeeinstellungen 2-63
Zugriff auf die 2-71 bis 2-73
Einzelne Kopien 4-9
Empfang
von Dokumenten 3-35 bis 3-43, 6-24 bis 6-27
Empfang im Ruhemodus
Einstellung 2-65
Empfang von Dokumenten während gleichzeitig gespeichert, kopiert oder gedruckt wird 3-45

Empfangsbedingungen
Einstellung 2-65
Empfangsmodus 3-37
Empfangsmodus-Taste 2-13
Entwurf-Modus 5-8, 5-9, 6-14, 6-15
Erneutes Senden 3-24, 3-25
Ersetzen der Tintenpatrone 6-10, 6-34, 7-6 bis 7-16
Erstellen von Kopien 4-9 bis 4-11, 6-28, A-5
Europa DL (siehe Umschläge)

F

F/T-RUFLAUTST.
Einstellung 2-62, 2-68, 2-71
F/T-RUFTON
Einstellung 2-62, 2-69, 2-72
Farbe
Bildschirmfarbe 6-16
Farbdruck 1-9, 2-27, 2-28, 5-6, 5-8, 5-9, 6-16
farbige Tinte 1-9, 2-27, 2-28, 5-8, 7-6, 7-13, A-9
Farbmodus 5-8, 6-18
Farbübereinstimmung 6-16 bis 6-18
fehlender Farbton 6-16
Probleme mit dem Farbdruck 6-16 bis 6-18
FARBPATRONE INST 6-31
Farbton 5-7, 6-4, 6-18
Farbüberlagerung 5-7
Fax
AUTOM. EMPFNG-Modus 3-41, 6-24
Druckgeschwindigkeit A-6
Empfang 3-35 bis 3-41, 6-24 bis 6-27, 6-31, 6-34, 6-35
Fax-Adreßbuch 1-8, A-12
Faxgruppe 3-28 bis 3-31
Fax-Sendeliste A-12
PC-Fax 1-3, A-12
Senden 3-6 bis 3-31, 6-22 bis 6-24
Fax-Tinte IJ-215 1-9, 2-27, 7-7, A-9

Fax-Tintenpatrone IH-205 1-9,
2-27, 2-33, 5-9, 7-6, 7-7, A-9
Fax-Tintenpatrone IH-215N 1-9,
2-26, 2-27, 2-33, 5-9, 6-28, 7-6,
7-7, 7-13 bis 7-16, A-9
Fax-Tintenpatrone IH-225N Photo
1-10, 2-28, 2-33, 4-10, 5-9, A-9
Faxbild einbeziehen
Einstellung 2-63
Faxnummer
Einstellung 2-63
Faxüberschrift Position
Einstellung 2-64
Fehler
Fehlernummer 6-30
Fehlerkorrektur-Modus 1-5, 3-36
Fehlermeldungen 6-7, 6-8, 6-24,
6-25, 6-30 bis 6-35
Fehlerbehebung
Einstellung 2-63, 2-66
Feinmodus 6-15, A-4
Ferngesteuert Empfangen
Einstellung 2-66
fertig geschnittenes Papier 2-42
Festplatte, freier Platz A-12
Feuchtigkeit 2-3, 2-42, A-3
Firma
Einstellung 2-63
Fotoausrüstung 1-4, 1-10
Fotokopierpapier 2-35
FS-101 Druckstoff 1-4, 2-37, 2-41,
2-50, A-6
Funktion-Taste 2-15

G

Geschwindigkeit
Einstellung 2-63, 2-65
Gewicht 2-3, 2-35, 2-43, 4-2, A-2
Glanzpapier 2-41, 2-46
GP-101 Glanzpapier 2-41, 2-46
Grauschattierung 1-6
Grenzmarkierung 2-45, 6-8, 6-19,
6-20
Gruppe 3 (G3) 6-23, 6-32, A-2

Gruppenwahl 3-28 bis 3-31
GRUPPENWAHL 2-67, 2-68, 3-12

H

Halbtöne 3-3, 6-18, A-4
HG-101 Hochglanzfolie 2-37, 2-41,
A-6
Hinterdruckfolie 1-4, 2-35, 2-36,
2-41, 2-43, 2-45, 6-20, A-6
Hochauflösendes Papier 2-36, 2-41,
2-43, 2-45, 2-48 bis 2-49, 2-51
Hochglanzfolie 2-35, 2-37, 2-41, A-6
HÖRER AUFLEGEN 6-31
Hörer auflegen
Einstellung 2-64
HR-101 Hochauflösendes Papier
1-10, 2-36, 2-41, 2-43, 2-45, 2-48
bis 2-49, 2-51, A-6

I

Impulswahl 2-57
Installieren der Tintenpatrone
2-29 bis 2-33
Intensität 5-7

J

Journal 6-23 bis 6-25, 6-34, A-4

K

KEINE ANTWORT 3-24, 6-32
KEINE RUFNR. 6-32
Kennnummer
Einstellung 2-66
KOMMUNIKATION BITTE
WARTEN 6-32
Kontrast 3-4
KONTRASTWAHL
Einstellung 2-64, 2-68, 3-4, 3-5
Kopiergeschwindigkeit A-5

Kundendienst 1-16
Kurzwahl 1-5, 3-17 bis 3-21, 3-23,
3-26, 6-22
KURZWAHL 2-67, 2-68, 3-17
Kurzwahl-Taste 2-13
Einstellung 2-67, 2-68, 3-11

L

Lautsprecher
Einstellung 2-62
LAUTST. MONITOR
Einstellung 2-62, 2-69, 2-71
LAUTST. SIGNAL
Einstellung 2-62, 2-69, 2-71
LAUTST. TASTATUR
Einstellung 2-62, 2-68, 2-71
LAUTSTÄRKE EINST
Einstellung 2-68, 2-71
Lagerung
Absenderinformationen 2-52
Tintenpatronen 2-25, 2-34
Papier 2-42
LC-301 Bubble-Jet Paper 2-36, 2-41,
A-6
LCD-Display 2-14, 6-29

M

Manuell
Einzelblatteinzug 2-47, A-6
Manuelles Senden 3-7
Modus MANUELLER EM 3-40
Manuell/Auto-Schalter
Einstellung 2-66
Mehrfrequenzwahl 2-57
mehreseitige Kopien 4-10, 4-11, 6-28,
A-5
Menge 4-2
MFV/+ -Taste 2-15
Modemgeschwindigkeit A-2

Modi
Anrufbeantworter 3-41
Automatischer Empfang 3-38,
3-41, 6-24
Fax/Tel-Umschaltung 3-38,
6-24, 6-25
manuell 3-40
Multitasking 1-3, 3-45

N

NAME/FIRMA
Einstellung 2-63, 2-68
Netzstecker ziehen 7-16, 7-17
NICHT VERFÜGBAR 6-33
numerische Tasten 2-14

O

OCR 1-6
Optionen für Anrufbeantwortermodus
Einstellung 2-66
ORIGINAL BEREIT 3-6, 6-28, 6-33
Overheadfolie 1-4, 2-35, 2-36, 2-41,
2-43, 6-20, A-6

P

PageMaker 4-2
Papier auf Baumwollbasis 2-35
PAPIER EINLEGEN 3-43, 6-33
PAPIER PRÜFEN 6-33
Papierformat DIN A4 2-35, 2-38,
2-43, 4-2, 4-7, A-6, A-7, A-10,
A-11
Papiergröße
Einstellung 2-65
PAPIERSTAU 3-43, 6-33
Papierstau 6-6 bis 6-8, 6-20, 6-33

Papierformate
A4 2-35, 2-38, 2-43, 4-7, A-6, A-7,
A-10, A-11
Legal 2-35, 2-38, 2-43, 4-2, 4-7,
A-6, A-7, A-10
Letter 2-35, 2-38, 2-43, 4-2, 4-7,
A-6, A-7, A-10
Papierführungshebel 2-33, 2-40,
2-41, 2-46, 2-48, 2-50, 5-4
Papiersorten (siehe Druckträger)
Papiergewicht 2-43, A-6
Papierzuführung 2-42 bis 2-46, 5-2,
5-3, 6-8, 6-19 bis 6-21, A-6
Parellschnittstellen
Kabel 2-20, 6-9, 6-11
Parallelschnittstellenanschluß
2-20
PATRON.BLOCKIERT 6-33
PATRONE EINSETZ. 2-24, 3-43,
6-33
PATRONE ERSETZEN 3-43, 6-34
Patrone
Kopf (siehe Druckkopf)
Patronenhalterung 2-26, 2-29,
2-33
Patrone-Taste 2-15, 2-26, 2-29, 2-33
Pause zwischen Wiederholungen
Einstellung 2-63
PC EMPFANG 6-34
PC Fax 1-3, A-12
PCX 4-2
Pfeiltasten 2-15
Pflege
Tintenpatron 7-4 bis 7-16
PhotoFinish 4-2
Photoshop 4-2
Probleme 6-3 bis 6-29
Probleme beim Kopieren 6-28
Programmiertes Senden 3-32
Senden während des
programmierten Sendens 3-32

R

R-Taste 2-15
Einstellung 2-64
R-TASTE 2-59, 2-64, 2-69
RAM 5-8, A-12
Reinigen des Druckkopfes 7-5 bis
7-7
REINIGUNG 2-67, 2-70, 7-5
RGB 6-18
RSD
Einstellung 2-69, 2-74 bis 2-75
RUFEN 6-34
RUFNR. EINGABE
Einstellung 2-68
Rufton
Einstellung 2-66
Rufzeit
Einstellung 2-66
Rundsendung
(aufeinanderfolgende
Sendungen) 1-5, 3-26, A-4

S

SB-21 Patronenbehälter 1-10, 2-28,
2-34
schneller Start 1-14
Screen-matched colour 6-16, 6-17
SE/EM NR. 3-9, 6-34
Seiten hinzufügen 4-7
Senden 3-32
Senden automatisch starten
Einstellung 2-64
Sicherheit 1-11 bis 1-13, 2-3, A-3
Sonderfunktionstasten 2-15
SPEICHER 3-6, 4-9, 6-34
SPEICHER VOLL 4-11, 6-28, 6-35
SPEICHER VOLL BITTE WARTEN
6-35

Speicher
 Senden aus dem Speicher 1-5,
 3-8
 voll 4-11, 6-28, 6-35
SPEICHEREMPfang 6-35
Spezialpapier 2-48
Spezifikationen (siehe Anhang A)
spiegelverkehrtes Bild 2-36
Standardaktion wenn Telefon nicht
 beantwortet wird
 Einstellung 2-66
Standarddrucker 1-4
Start/Kopie-Taste 2-14
Status A-2 bis A-3
Stau (siehe Papierstau)
Steckdose 2-3, 6-9, 6-27, 6-29
STOP GEDRÜCKT 6-35
Stop-Taste 2-14
Störfrequenzen 2-3, 2-23
Störungen 1-11, 2-3, 2-23
Strom
 Netzkabel 1-12, 2-23, 6-9, 6-29,
 7-2, 7-3, 7-17
 Netzschalter 2-24
 Stromausfall 3-32
 Stromverbrauch A-2
Stromwert der Haussicherung
 1-11, 2-23
Systemanforderungen A-12
SYSTEMEINSTELL.
 Einstellung 2-69

T

T-Fax 362 PC-Software 1-8
Tastenfeld
 Einstellung 2-62
Telefon
 Probleme mit dem Telefon 6-27
Telefon angeschlossen
 Einstellung 2-62
Telefonleitung Typ
 Einstellung 2-63

Telefonsperrung
 Einstellung 2-64
Test
 Druckkopfstift 7-4
Testdruck 7-4
TESTDRUCK
 Einstellung 2-67, 2-70, 7-4
Temperatur 1-12, 2-3, A-3
Textilabziehpapier 2-37, 2-41
TIF 4-2
Tinte
 sparen 1-4, A-4
 Tintentank 1-9, 2-27, 7-6, 7-13 bis
 7-16
Tintensparmodus 1-4, A-4
Tintensparmodus
 Einstellung 2-66
TR-101 Textilabziehpapier 2-37,
 2-41
Transportsicherungen 2-8 bis 2-10
Treiber 6-10, 6-12, 6-13, 6-16, 6-21
TTI (Transmit Terminal
 Identification) 2-52, A-4
TWAIN 1-6, 1-8, A-10

U

Überschrift
 Einstellung 2-63
Übertragungsgeschwindigkeit 1-5,
 A-2
Übertragungszeit 3-3, A-4
Umschläge
 Arten 1-4, 2-35, 2-39, 2-41, 5-2,
 6-21, A-6, A-8
 einlegen 6-21
US No. 10 (siehe Umschläge)

V

Verkleinern
 Einstellung 2-65

Verlängerung des Ausgabefachs
2-19, 7-17
Versenden von Dokumenten 3-3,
3-6, 3-11, 6-22
Vor dem Löschen bestätigen
Einstellung 2-62
Vorschub-Taste 2-15

W

WÄHLEN 3-22
Wählen
Wählmethoden 1-5, 3-7, 3-8,
3-11, 3-26, 3-28, A-4
WAHLVERFAHREN
Einstellung 2-63, 2-69
Wahlwiederholung
Anzahl A-4
automatisch 3-24
manuell 3-25
Wahlwiederholung/Pause-Taste
2-13
Wartezeit vor Klingeln
Einstellung 2-66
Wartung 7-2 bis 7-17
wasserbeständiges Papier 2-36,
2-41, A-6
WIEDERHOLEN 4-10, 6-35
WordScan 4-2

Z

Zeilenabstand 2-42
zeitversetztes Senden 3-6
Zielwahl 1-5, 2-14, 3-12 bis 3-16,
3-22, 3-26, 6-22
ZIELWAHL
Einstellung 2-67, 2-68, 3-12
Zsoft PhotoFinish 4-2
Zugriff auf die Geräteeinstellungen
2-71 bis 2-73

Herausgeber:
Deutsche Telekom AG

Änderungen vorbehalten.
MNr. 40 151 216
Stand: 6.98

Gedruckt auf umweltfreundlichem
Recyclingpapier.

HT1-5050-000-V.1.0