

· · T · · Com ·

MultiFax 510.  
Bedienungsanleitung.



## Sicherheitshinweise



Niemals

- das Gerät selbst öffnen.
- Steckkontakte mit spitzen und metallischen Gegenständen berühren.
- Reinigen Sie das Gerät mit einem weichen, feuchten Tuch. Scharfe Reinigungsmittel oder Lösungsmittel sind nicht geeignet.
- Den Netzstecker nicht mit nassen Händen anfassen.
- Gehäuseabdeckungen nicht während des Betriebes öffnen. Bei geöffneten Abdeckungen ist keine Betriebsbereitschaft möglich.
- Das Gerät darf nur vom autorisierten Service-Personal repariert werden.
- Achten Sie darauf, dass keine Gegenstände (z.B. Büroklammern) in das Geräteinnere eindringen.
- Sorgen Sie dafür, dass das Papier immer ungehindert aus dem Papierausgabeschacht geschoben werden kann.
- Bei starkem Gewitter sollten Sie sicherheitshalber den Netzstecker aus der Steckdose ziehen.
- Eine vorschriftsmäßig installierte Schutzkontakt-Netzsteckdose mit 220/240 Volt Wechselspannung/ 50 Hz und einer Absicherung von 10 Ampere. Die Steckdose sollte in der Nähe des Gerätes und gut zugänglich sein. Verwenden Sie nach Möglichkeit keine Mehrfachsteckdosen, über die noch weitere Geräte am Netz angeschlossen sind.



Beachten Sie beim Aufstellen, Anschließen und Bedienen des Gerätes unbedingt die folgenden Hinweise und diejenigen, die bei den einzelnen Kapiteln angegeben sind:

- Stellen Sie das Gerät auf eine rutschfeste Unterlage.
- Verlegen Sie die Anschlusschnüre unfallsicher.
- Stellen Sie das Gerät entfernt von:
  - Wärmequellen,
  - direkter Sonneneinstrahlung,
  - anderen elektrischen Geräten auf.
- Schützen Sie Ihr Faxgerät vor Nässe, Staub, aggressiven Flüssigkeiten und Dämpfen.
- Schließen Sie die Anschlusschnüre nur an den dafür vorgesehenen Dosen an.
- Die Lüftungsöffnungen am Faxgerät müssen zur Luftzirkulation frei sein.
- Schließen Sie nur zugelassenes Zubehör an.

Eine T-Com Haftung für Schäden aus nicht bestimmungsgemäßem Gebrauch des Faxgerätes kann nicht übernommen werden.

# Inhalt

---

|  |           |
|--|-----------|
| <b>Suchen von Informationen über den Drucker.....</b>      | <b>9</b>  |
| <b>Einrichten des Druckers.....</b>                        | <b>11</b> |
| Überprüfen des Verpackungsinhalts.....                     | 11        |
| Vorbereiten des Druckers zum Faxen.....                    | 12        |
| Direkter Anschluss an eine Telefonbuchse an der Wand ..... | 12        |
| <b>Informationen zum Drucker.....</b>                      | <b>14</b> |
| Die Teile des Druckers.....                                | 14        |
| Verwenden der Bedienfeldtasten und Menüs.....              | 16        |
| Verwenden des Bedienfelds.....                             | 16        |
| Verwenden des Menüs "Kopieren".....                        | 20        |
| Verwenden des Menüs "Scannen".....                         | 21        |
| Verwenden des Menüs "Fax".....                             | 22        |
| Verwenden des Menüs "Fotokarte".....                       | 24        |
| Speichern der Einstellungen .....                          | 27        |
| <b>Informationen zur Software.....</b>                     | <b>29</b> |
| Verwenden der Druckersoftware.....                         | 29        |
| Verwenden von Imaging Studio.....                          | 29        |
| Verwenden des All-In-One Centers.....                      | 32        |
| Öffnen des All-In-One Centers .....                        | 32        |
| Verwenden der Registerkarte "Scannen und Kopieren".....    | 32        |
| Verwenden der Registerkarte "Gespeicherte Bilder".....     | 34        |
| Verwenden der Verknüpfung "Wartung/Fehlersuche".....       | 34        |
| Verwenden des Ratgebers.....                               | 35        |
| Verwenden der Druckeigenschaften.....                      | 37        |
| Öffnen der Druckeigenschaften.....                         | 37        |
| Verwenden des Menüs "Einstellungen speichern".....         | 37        |
| Verwenden des Menüs "Ich möchte".....                      | 37        |
| Verwenden des Menüs "Optionen".....                        | 37        |
| Verwenden der Registerkarten "Druckeigenschaften" .....    | 38        |
| Verwenden von Fast Pics.....                               | 38        |
| Verwenden des Dienstprogramms zur Faxeinrichtung.....      | 39        |

|   |           |
|---|-----------|
| <b>Einlegen von Papier und Originaldokumenten.....</b>                                    | <b>40</b> |
| Einlegen von Papier.....  | 40        |
| Einlegen unterschiedlicher Papiersorten.....  | 40        |
| Einlegen eines Originaldokuments in den ADF.....  | 44        |
| Legen des Originaldokuments auf das Scannerglas.....                                      | 46        |
| <b>Drucken.....</b>   | <b>49</b> |
| Drucken von Dokumenten.....   | 49        |
| Drucken von sortierten Kopien.....  | 49        |
| Drucken in umgekehrter Seitenfolge (letzte Seite zuerst).....                             | 49        |
| Drucken von Transparentfolien.....  | 50        |
| Bedrucken von Umschlägen.....   | 50        |
| Drucken von Karten.....   | 50        |
| Drucken mehrerer Seiten auf einem Blatt.....  | 51        |
| <b>Arbeiten mit Fotos.....</b>  | <b>53</b> |
| Aufrufen und Verwalten von Fotos.....   | 53        |
| Einsetzen einer Speicherkarte .....   | 53        |
| Einlegen eines Flash-Laufwerks .....  | 54        |
| Übertragen von Fotos von einem Speichermedium auf einen Computer<br>mit Fast Pics.....    | 55        |
| Übertragen von Fotos von einem Speichermedium auf den Computer<br>mittels Bedienfeld..... | 56        |
| Übertragen von Fotos von einer Speicherkarte auf ein Flash-Laufwerk .....                 | 56        |
| Drucken von Fotos mithilfe des Bedienfelds.....   | 57        |
| Drucken von Fotos auf einem Speichermedium mit dem Korrekturbogen.....                    | 57        |
| Drucken aller Fotos .....   | 59        |
| Drucken von Fotos nach Datumsbereich .....  | 59        |
| Drucken von Fotos mit Farbeffekten .....  | 60        |
| Drucken von Fotos mit DPOF von einer Digitalkamera aus.....                               | 60        |
| Verwenden einer PictBridge-fähigen Digitalkamera für den Fotodruck.....                   | 62        |
| Drucken von Fotos mithilfe des Computers.....   | 63        |
| Drucken von Fotos auf einem Speichergerät mit Fast Pics .....                             | 63        |
| Drucken von auf einem Computer gespeicherten Fotos mit Imaging<br>Studio.....             | 63        |
| Erstellen und Drucken einer Sammelalbum- oder Albumseite.....                             | 63        |
| Hinzufügen von Beschriftungen zu einer Fotoseite.....                                     | 64        |

|   |           |
|---|-----------|
| <b>Kopieren.....</b>  | <b>66</b> |
| Erstellen von Kopien.....   | 66        |
| Kopieren von Fotos.....   | 67        |
| Sortieren von Kopien.....   | 68        |
| Wiederholen eines Bildes auf einer Seite.....                     | 68        |
| Vergrößern oder Verkleinern von Bildern.....                      | 69        |
| <b>Scannen.....</b>   | <b>70</b> |
| Scannen von Dokumenten.....                                       | 70        |
| Anpassen der Scaneinstellungen mit dem Computer.....              | 71        |
| Scannen von Dokumenten oder Bildern zum Senden per E-Mail.....    | 73        |
| Scannen von Text zur Bearbeitung.....                             | 73        |
| Scannen von Bildern zur Bearbeitung.....                          | 74        |
| Scannen klarer Bilder aus Zeitungen und Zeitschriften.....        | 74        |
| Scannen auf einen Computer über ein Netzwerk.....                 | 75        |
| <b>Faxen.....</b>   | <b>76</b> |
| Senden einer Faxnachricht.....                                    | 77        |
| Eingeben einer Faxnummer .....                                    | 77        |
| Senden eines Faxes mithilfe des Bedienfelds.....                  | 78        |
| Senden einer Faxnachricht mithilfe des Computers.....             | 78        |
| Senden eines Broadcast-Faxes zu einem bestimmten Zeitpunkt .....  | 79        |
| Faxen während eines Telefonats (Wahl bei aufgelegtem Hörer) ..... | 80        |
| Empfangen einer Faxnachricht.....                                 | 80        |
| Automatisches Empfangen einer Faxnachricht.....                   | 80        |
| Manueller Faxempfang.....   | 80        |
| Weiterleiten von Faxen.....                                       | 81        |
| Drucken von Faxaktivitätsberichten.....                           | 81        |
| Einrichten der Kurzwahlnummern.....                               | 82        |

|   |            |
|---|------------|
| Verwenden des Telefonbuchs.....   | 83         |
| Anpassen der Einstellungen zum Wählen.....  | 84         |
| Einrichten einer Vorwahl .....  | 84         |
| Einstellen der Anzahl der Klingelzeichen vor dem automatischen<br>Empfangen des Faxes ..... | 84         |
| Einrichten zum Faxen mit der Wahlmethode "Hinter PBX" .....                                 | 85         |
| Anpassen der Faxeneinstellungen.....  | 86         |
| Anpassen von Einstellungen mit dem Dienstprogramm zur Faxeinrichtung .....                  | 86         |
| Einrichten einer Faxkopfzeile .....   | 89         |
| Einrichten einer Faxfußzeile .....  | 90         |
| Blockieren unerwünschter Änderungen an Faxeneinstellungen .....                             | 92         |
| <b>Vernetzung des Druckers.....</b>   | <b>93</b>  |
| Installieren von Netzwerkdruckern.....  | 93         |
| Direktes Drucken über IP .....  | 93         |
| Freigegebener Drucker .....   | 93         |
| Tipps zur Installation eines Netzwerkdruckers.....  | 95         |
| Zuweisen einer IP-Adresse .....   | 95         |
| Suchen der MAC-Adresse.....   | 95         |
| Manuelles Konfigurieren eines Netzwerkdruckers .....  | 95         |
| Suchen eines Druckers/Druckerservers in einem Remote-Subnetz .....                          | 95         |
| Fehlersuche und Abhilfe bei Netzwerkproblemen, Tipps .....                                  | 96         |
| <b>Wartung des Druckers.....</b>  | <b>97</b>  |
| Wechseln der Patronen.....  | 97         |
| Entfernen einer benutzten Tintenpatrone .....   | 97         |
| Einsetzen der Tintenpatronen .....  | 98         |
| Erzielen einer besseren Druckqualität.....  | 99         |
| Verbessern der Druckqualität.....   | 99         |
| Ausrichten der Tintenpatronen .....   | 100        |
| Reinigen der Patronendüsen.....   | 101        |
| Reinigen der Patronendüsen und -kontakte .....  | 101        |
| Umgang mit den Tintenpatronen.....  | 102        |
| Reinigen des Scannerglases.....   | 103        |
| Bestellen von Zubehör.....  | 103        |
| <b>Fehlersuche.....</b>   | <b>104</b> |
| Fehlersuche bei der Einrichtung.....  | 104        |
| Auf dem Display wird die falsche Sprache angezeigt .....                                    | 105        |
| Ein/Aus-Taste leuchtet nicht.....   | 106        |

|  |     |
|--|-----|
| Software kann nicht installiert werden .....   | 106 |
| Seite wird nicht gedruckt .....  | 107 |
| Drucken von Digitalkamera über PictBridge nicht möglich.....                                 | 109 |
| Fehlersuche beim Drucken.....  | 109 |
| Verbessern der Druckqualität.....  | 110 |
| Schlechte Qualität bei Texten und Grafiken .....   | 111 |
| Schlechte Qualität an den Papierrändern .....  | 113 |
| Geringe Druckgeschwindigkeit.....  | 113 |
| Dokumente oder Fotos werden unvollständig gedruckt .....                                     | 114 |
| Foto ist verwischt.....  | 114 |
| Fehlersuche beim Kopieren.....   | 114 |
| Kopiergerät reagiert nicht .....   | 115 |
| Scannereinheit lässt sich nicht schließen.....   | 115 |
| Schlechte Kopierqualität.....  | 115 |
| Dokumente oder Fotos werden unvollständig kopiert .....                                      | 116 |
| Fehlersuche beim Scannen.....  | 116 |
| Scanner reagiert nicht .....   | 117 |
| Scanvorgang war nicht erfolgreich .....  | 118 |
| Scanvorgang nimmt zu viel Zeit in Anspruch oder der Computer reagiert<br>nicht mehr .....    | 118 |
| Schlechte Scanbildqualität .....   | 118 |
| Dokumente oder Fotos werden unvollständig gescannt .....                                     | 119 |
| Scannen in eine Anwendung nicht möglich.....   | 120 |
| Scannen auf einen Computer über ein Netzwerk nicht möglich.....                              | 120 |
| Fehlersuche beim Faxen.....  | 120 |
| Senden oder Empfangen eines Faxes nicht möglich .....  | 120 |
| Senden eines Faxes möglich, aber kein Empfangen .....  | 123 |
| Empfangen eines Faxes möglich, aber kein Senden .....  | 124 |
| Drucker empfängt leeres Fax .....  | 126 |
| Druckqualität des eingegangenen Faxes ist schlecht .....                                     | 127 |
| Fehlersuche und Abhilfe bei Netzwerkproblemen.....   | 128 |
| Der zu konfigurierende Drucker wird nicht in der Liste der Netzwerkdrucker<br>angezeigt..... | 129 |
| Drucken an Netzwerkdrucker nicht möglich .....   | 130 |
| Netzwerkname wird in der Liste nicht angezeigt.....  | 131 |
| Fehlersuche bei Papierstaus und Papierzuführungsfehlern.....                                 | 131 |
| Papierstau .....   | 131 |
| Falscher Einzug von Papier oder Sondermedien .....   | 132 |

|  |            |
|--|------------|
| Drucker zieht kein Papier, keine Umschläge oder Sondermedien ein ..... | 133        |
| Stau bei Bannerpapier.....   | 135        |
| Fehlersuche bei Speicherkarten.....                                    | 135        |
| Einsetzen der Speicherkarte nicht möglich .....                        | 135        |
| Keine Aktivität nach Einsetzen einer Speicherkarte .....               | 136        |
| Fehlermeldungen.....   | 137        |
| Einstellungen werden nicht gespeichert.....                            | 150        |
| Zurücksetzen auf die Werkseinstellungen.....                           | 150        |
| Entfernen und erneutes Installieren der Software.....                  | 151        |
| <b>Hinweise.....</b>   | <b>152</b> |
| Stromverbrauch.....  | 152        |



# Suchen von Informationen über den Drucker

## Infoblatt mit Einrichtungsanweisungen

| Beschreibung   | Ort   |
|--|---|
| Im <i>Infoblatt mit Einrichtungsanweisungen</i> finden Sie Anweisungen zum Einrichten der Hardware und Software. | Das Dokument befindet sich in der Druckerpackung. |

## Benutzerhandbuch

| Beschreibung   | Ort  |
|--|--|
| <p>Das <i>Benutzerhandbuch</i> bietet Ihnen Anleitungen zur Verwendung des Druckers sowie weitere Informationen:</p> <ul style="list-style-type: none"> <li>• Verwenden der Software</li> <li>• Einlegen von Papier</li> <li>• Drucken</li> <li>• Arbeiten mit Fotos</li> <li>• Scannen</li> <li>• Kopieren</li> <li>• Faxen</li> <li>• Wartung des Druckers</li> <li>• Anschließen des Druckers an ein Netzwerk</li> <li>• Fehlersuche beim Drucken, Kopieren, Scannen, Faxen, bei Papierstaus und Papierzuführungsfehlern</li> </ul> | <p>Bei der Installation der Druckersoftware wird das <i>Benutzerhandbuch</i> ebenfalls installiert.</p> <ol style="list-style-type: none"> <li><b>1</b> Klicken Sie auf <b>Start → Programme</b> bzw. auf <b>Alle Programme → T-Com MultiFax 510</b>.</li> <li><b>2</b> Klicken Sie auf <b>Benutzerhandbuch</b>.</li> </ol> <p>Ist auf dem Desktop keine Verknüpfung zum <i>Benutzerhandbuch</i> verfügbar, befolgen Sie die nachstehenden Anweisungen:</p> <ol style="list-style-type: none"> <li><b>1</b> Legen Sie die CD ein.<br/>Der Installationsbildschirm wird angezeigt.<br/><b>Hinweis:</b> Klicken Sie ggf. auf <b>Start → Ausführen</b> und geben Sie <b>D:\setup</b> ein. Dabei steht <b>D</b> für das CD-ROM-Laufwerk.</li> <li><b>2</b> Klicken Sie auf <b>Benutzerhandbuch anzeigen (einschließlich Fehlersuche bei der Einrichtung)</b>.</li> <li><b>3</b> Klicken Sie auf <b>Ja</b>.<br/>Ein Symbol des <i>Benutzerhandbuchs</i> wird auf dem Desktop und das <i>Benutzerhandbuch</i> auf dem Bildschirm angezeigt.</li> </ol> |

## Hilfe

| Beschreibung  | Ort   |
|---|---|
| Die Hilfe stellt Anleitungen zur Verwendung der Software bereit, wenn Ihr Drucker an einen Computer angeschlossen wird. | Klicken Sie im T-Com Softwareprogramm auf <b>Hilfe, Tipps → Hilfe</b> oder <b>Hilfe → Hilfethemen</b> . |

## T-Com Ratgeber

| Beschreibung   | Ort  |
|--|--|
| Die Software zum T-Com Ratgeber befindet sich auf der CD. Sie wird zusammen mit der anderen Software installiert, wenn der Drucker an einen Computer angeschlossen wird. | So greifen Sie auf den T-Com Ratgeber zu:<br><b>1</b> Klicken Sie auf <b>Start → Programme</b> bzw. auf <b>Alle Programme → T-Com MultiFax 510</b> .<br><b>2</b> Wählen Sie <b>T-Com Ratgeber</b> aus. |

## Kundendienst

| Beschreibung                      | Ort   |
|-----------------------------------|---|
| <b>Website-Kundendienst</b>       | Besuchen Sie unsere Seite für den Kundendienst und den technischen Kundendienst: <a href="http://www.t-com.de/faq">www.t-com.de/faq</a> |
| <b>Telefonischer Kundendienst</b> | Telefon-Hotline 0900 1 770022.  |

## Produktberatung und Kundendienst für die Einrichtung

| Beschreibung   | Ort  |
|--|--|
| Zusätzlicher Beratungs- und Konfigurationskundendienst für Drucker | Wenden Sie sich während der üblichen Geschäftszeiten unter 0900 1 770022 an den kompetenten Kundendienst von T-Com. Der Verbindungspreis beträgt 1,24 je angefangene 60 Sekunden bei einem Anruf aus dem Festnetz von T-Com. |

Damit wir Sie schneller bedienen können, notieren Sie sich die folgenden Informationen (die sich auf der Verkaufsquittung und auf der Rückseite des Druckers befinden) und halten Sie sie bereit:

- Gerätetypnummer
- Seriennummer
- Kaufdatum
- Händler, bei dem das Gerät erworben wurde

# Einrichten des Druckers

## Überprüfen des Verpackungsinhalts

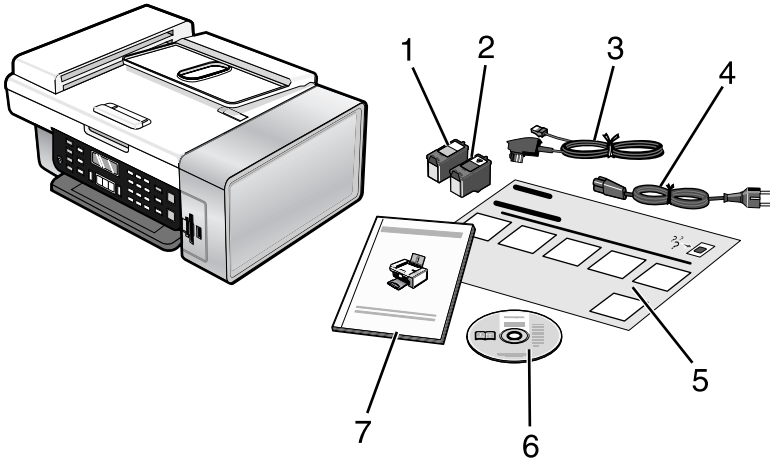

|   | Name   | Beschreibung   |
|---|--|--|
| 1 | Schwarze Tintenpatrone                       | Tintenpatronen zum Einsetzen in den Drucker.   |
| 2 | Farbpatrone                                  | <b>Hinweis:</b> Die Kombination der Tintenpatronen ist je nach Produkt unterschiedlich.  |
| 3 | Telefonkabel                                 | Zum Faxen. Weitere Informationen zum Anschluss dieses Kabels finden Sie unter "Vorbereiten des Druckers zum Faxen" auf Seite 12.   |
| 4 | Netzkabel                                    | Anschluss an das Netzteil auf der Rückseite des Druckers.  |
| 5 | <i>Infoblatt mit Einrichtungsanweisungen</i> | Anweisungen zum Einrichten der Hardware und Software des Druckers sowie Informationen zur Fehlersuche bei der Einrichtung  |
| 6 | CD mit Installationssoftware                 | <ul style="list-style-type: none"> <li>• Installationssoftware für den Drucker</li> <li>• Hilfe</li> <li>• <i>Benutzerhandbuch</i> auf CD</li> </ul>                               |
| 7 | <i>Benutzerhandbuch</i>                      | Gedruckte Broschüre mit hilfreichen Informationen.<br><b>Hinweis:</b> Das <i>Benutzerhandbuch</i> befindet sich auch auf der mit dem Drucker gelieferten Installationssoftware-CD. |

## Vorbereiten des Druckers zum Faxen



**VORSICHT:** Verwenden Sie die Faxfunktion niemals während eines Gewitters.

Schließen Sie während eines Gewitters weder das Gerät noch irgendeine Kabel an (Netzkabel, Telefonkabel usw.).

### ***Direkter Anschluss an eine Telefonbuchse an der Wand***

Schließen Sie den Drucker direkt an eine Telefonbuchse an der Wand an, um ohne die Verwendung eines Computers Faxnachrichten zu empfangen bzw. zu versenden.

- 1 Dafür sind ein Telefonkabel (im Lieferumfang enthalten) und eine Telefonbuchse an der Wand erforderlich.
- 2 Schließen Sie ein Ende des Telefonkabels am LINE-Anschluss  des Druckers an.

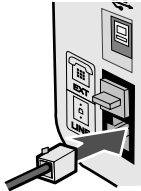

- 3 Schließen Sie das andere Ende des Telefonkabels an den N-Anschluss einer aktiven Telefonbuchse an der Wand an.

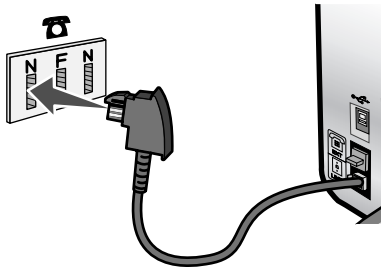

- 4 Wenn Sie dieselbe Leitung für Fax und Telefon verwenden möchten, schließen Sie eine zweite Telefonleitung (nicht im Lieferumfang enthalten) zwischen Telefon und F-Anschluss einer aktiven Telefonbuchse an der Wand an.

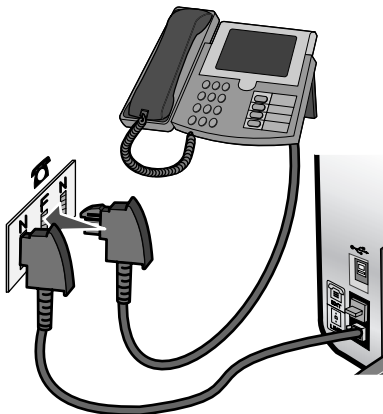

- 5 Wenn Sie für das Aufnehmen von Nachrichten auf dem Anrufbeantworter dieselbe Leitung verwenden möchten, schließen Sie eine zweite Telefonleitung (nicht im Lieferumfang enthalten) zwischen dem Anrufbeantworter und dem N-Anschluss der aktiven Telefonbuchse an der Wand an.

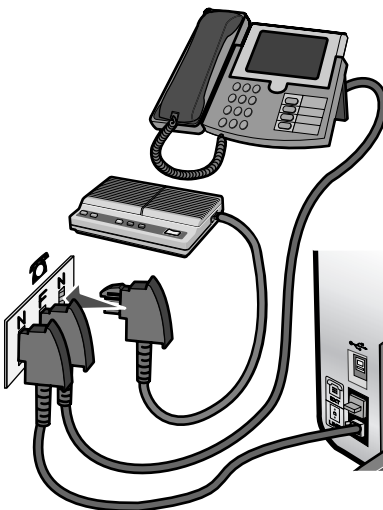

# Informationen zum Drucker

## Die Teile des Druckers

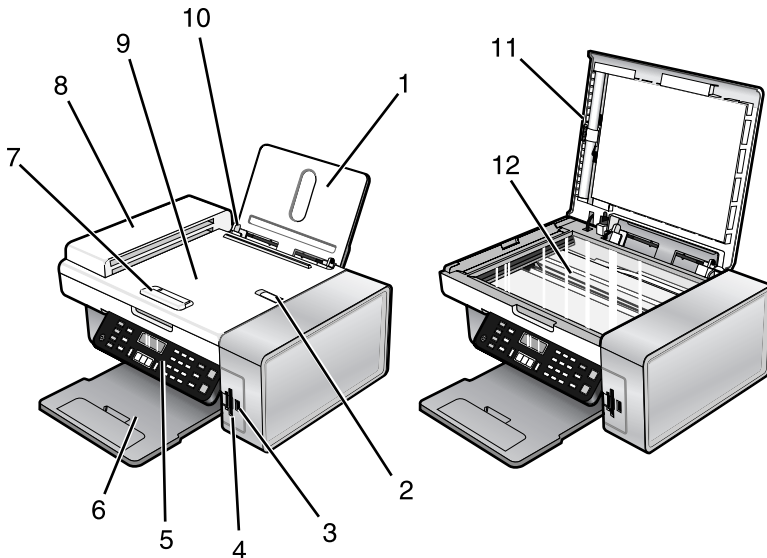

|   | Verwendung von   | Funktion  |
|---|--|---|
| 1 | Papierstütze   | Legen Sie Papier ein.   |
| 2 | Automatischer Dokumenteinzug (Automatic Document Feeder, ADF) - Stoppvorrichtung | <ul style="list-style-type: none"> <li>• Stapeln des Papiers, wenn es vom ADF ausgegeben wird</li> <li>• Unterstützung für Papier des Formats A4 und Legal bei Ausgabe</li> </ul> |
| 3 | PictBridge-Anschluss   | Anschluss einer PictBridge-fähigen Digitalkamera oder eines Flash-Laufwerks an den Drucker  |
| 4 | Speicherkarten-Steckplätze   | Einsetzen einer Speicherkarte   |
| 5 | Bedienfeld   | Bedienung des Druckers<br>Weitere Informationen hierzu finden Sie unter "Verwenden des Bedienfelds" auf Seite 16.   |
| 6 | Papierausgabefach  | Aufnehmen des aus dem Drucker ausgegebenen Papiers  |

|    | Verwendung von  | Funktion  |
|----|---|---|
| 7  | Automatischer Dokumenteinzug (Automatic Document Feeder, ADF) - Papierführung | Gerade Ausrichtung des Papiers bei Einzug in den ADF  |
| 8  | Automatischer Dokumenteinzug (Automatic Document Feeder, ADF)                 | Scannen, Kopieren und Faxen mehrseitiger Dokumente in den Formaten Letter, Legal und A4   |
| 9  | Automatischer Dokumenteinzug (Automatic Document Feeder, ADF) - Fach          | Einlegen von Originaldokumenten in den ADF. Empfehlenswert für das Scannen, Kopieren oder Faxen mehrseitiger Dokumente.<br><b>Hinweis:</b> Legen Sie keine Postkarten, Fotos, kleinen oder dünnen Vorlagen (z. B. Zeitschriftenausschnitte) in den automatischen Dokumenteinzug ein. Diese Objekte sollten Sie auf das Scannerglas legen. |
| 10 | Papierführung   | Gerader Einzug von Papier   |
| 11 | Obere Abdeckung   | Zugriff auf das Scannerglas   |
| 12 | Scannerglas   | Scannen, Kopieren, Faxen oder Entfernen eines Objekts   |

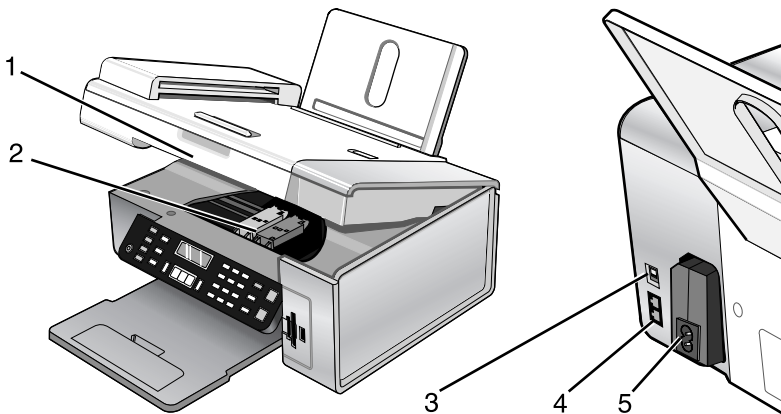

|   | Verwendung von | Funktion  |
|---|----------------|---|
| 1 | Scannereinheit | Zugriff auf die Tintenpatronen                            |
| 2 | Patronenträger | Einsetzen, Austauschen oder Entfernen einer Tintenpatrone |

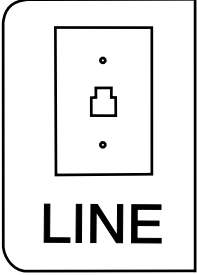
|   | Verwendung von  | Funktion   |
|---|---|--|
| 3 | USB-Anschluss   | Anschluss des Druckers an einen Computer mithilfe eines USB-Kabels   |
| 4 | LINE-Anschluss<br> | Anschluss des Druckers an eine aktive Telefonleitung zum Senden und Empfangen von Faxen. Der Drucker muss zum Empfang eingehender Faxanrufe an diese Telefonleitung angeschlossen sein.<br><br><b>Hinweis:</b> Schließen Sie keine weiteren Geräte an den LINE-Anschluss an und verbinden Sie den Drucker nicht mit einem DSL (Digital Subscriber Line)-, ISDN (Integrated Services Digital Network)- oder Kabelmodem. |
| 5 | Netzteilanschluss   | Anschluss des Druckers an die Stromversorgung  |

## Verwenden der Bedienfeldtasten und Menüs



### *Verwenden des Bedienfelds*

Auf dem Display wird Folgendes angezeigt:



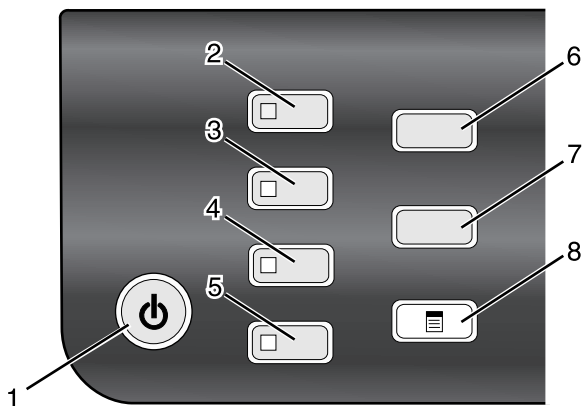

- Druckerstatus
- Meldungen
- Menüs



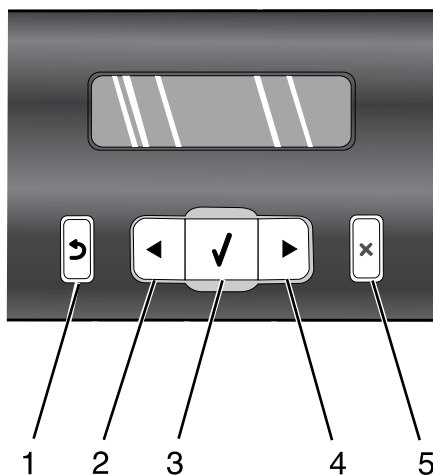

|   | Taste   | Funktion  |
|---|---|---|
| 1 |    | <ul style="list-style-type: none"> <li>• Ein- und Ausschalten des Druckers</li> <li>• Anhalten des Druck-, Kopier-, Scan- oder Faxvorgangs</li> </ul> |
| 2 | Kopiermodus   | Zugriff auf den Standardbildschirm zum Erstellen von Kopien<br><b>Hinweis:</b> Der Modus ist ausgewählt, wenn die Tasten-LED aufleuchtet.             |
| 3 | Scanmodus   | Zugriff auf den Standardbildschirm zum Scannen von Dokumenten<br><b>Hinweis:</b> Der Modus ist ausgewählt, wenn die Tasten-LED aufleuchtet.           |
| 4 | Faxmodus  | Zugriff auf den Standardbildschirm zum Senden von Faxnachrichten<br><b>Hinweis:</b> Der Modus ist ausgewählt, wenn die Tasten-LED aufleuchtet.        |
| 5 | Fotokarte   | Zugriff auf den Standardbildschirm für Fotos und Drucken von Fotos<br><b>Hinweis:</b> Der Modus ist ausgewählt, wenn die Tasten-LED aufleuchtet.      |
| 6 | Größe ändern  | <ul style="list-style-type: none"> <li>• Im Modus "Kopieren": Ändern der Bildgröße.</li> <li>• Im Fotokartenmodus: Ändern der Bildgröße.</li> </ul>   |
| 7 | Heller/Dunkler  | Anpassen der Helligkeit einer Kopie, einer Faxnachricht oder eines Fotos  |
| 8 |  | Anzeigen des Menüs "Kopieren", "Scannen", "Fax" oder "Fotokarte", je nach ausgewähltem Modus.   |



|   | Taste   | Funktion   |
|---|---|--|
| 1 |    | <ul style="list-style-type: none"> <li>• Zurückkehren zum vorherigen Bildschirm</li> <li>• Löschen eines Buchstabens oder einer Zahl</li> </ul>  |
| 2 |    | <ul style="list-style-type: none"> <li>• Reduzierung einer Zahl</li> <li>• Löschen eines Buchstabens oder einer Zahl</li> <li>• Blättern durch die Menüs, Untermenüs oder Einstellungen auf dem Display</li> </ul>   |
| 3 |    | <ul style="list-style-type: none"> <li>• Auswählen eines Menü- oder Untermenüelements, das auf dem Display angezeigt wird.</li> <li>• Einlegen oder Ausgeben von Papier</li> </ul>   |
| 4 |  | <ul style="list-style-type: none"> <li>• Erhöhen einer Zahl</li> <li>• Eingeben einer Leerstelle zwischen Buchstaben oder Nummern</li> <li>• Blättern durch die Menüs, Untermenüs oder Einstellungen auf dem Display</li> </ul>  |
| 5 |  | <ul style="list-style-type: none"> <li>• Abbrechen von Druck-, Kopier, Scan-, oder Faxaufträgen</li> <li>• Löschen einer Faxnummer bzw. Beenden einer Faxübertragung und Zurückkehren zum Standardbildschirm zum Faxen</li> <li>• Beenden eines Menüs oder Untermenüs und Zurückkehren zum Standardbildschirm zum Kopieren, Scannen, Faxen oder für Fotokarten</li> <li>• Löschen der aktuellen Einstellungen oder Fehlermeldungen und Zurücksetzen auf die Standardeinstellungen</li> </ul> |

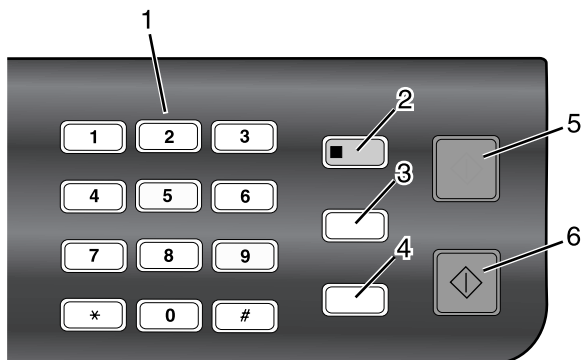

|   | Taste                                 | Funktion  |
|---|---------------------------------------|---|
| 1 | Nummer oder Symbol auf dem Tastenfeld | <p>Im Modus "Kopieren" oder "Fotokarte": Eingeben der gewünschten Anzahl der Kopien oder Ausdrucke</p> <p>Im Modus "Fax":</p> <ul style="list-style-type: none"> <li>• Eingeben von Faxnummern</li> <li>• Navigation in einem automatischen Callcenter-System</li> <li>• Auswahl von Buchstaben bei der Erstellung einer Kurzwahlliste</li> <li>• Eingeben von Zahlen zum Festlegen oder Bearbeiten der im Display angezeigten Zeit- und Datumsangaben</li> </ul> |
| 2 | Automatische Antwort                  | <p>Festlegen des Beantwortens aller eingehenden Anrufe, wenn die Tasten-LED aufleuchtet.</p> <p><b>Hinweis:</b> Weitere Informationen über das Einstellen der Klingelzeichenanzahl vor dem Annehmen eingehender Anrufe finden Sie unter "Automatisches Empfangen einer Faxnachricht" auf Seite 80.</p>  |
| 3 | Pause/Wahlwiederholung                | <p>Im Modus "Fax":</p> <ul style="list-style-type: none"> <li>• Anzeigen der zuletzt gewählten Nummer. Drücken Sie ◀ oder ▶, um die fünf zuletzt gewählten Nummern anzuzeigen.</li> <li>• Geben Sie eine Pause von drei Sekunden für die zu wählende Nummer ein, um auf eine Amtsleitung zu warten oder ein automatisches Callcenter-System anzurufen. Fügen Sie nur dann eine Pause ein, wenn Sie bereits mit der Eingabe der Nummer begonnen haben.</li> </ul>  |
| 4 | Telefonbuch                           | Zugriff auf eine der programmierten Kurzwahl- (1 – 89) oder Gruppenwahlnummern (90 –99).  |
| 5 | Start Farbe                           | Starten eines Kopier-, Scan-, Fax- oder Fotodruckauftrags in Farbe, abhängig vom ausgewählten Modus   |

|   | Taste         | Funktion  |
|---|---------------|---|
| 6 | Start Schwarz | Starten eines Kopier-, Scan-, Fax- oder Fotodruckauftrags in Schwarzweiß, abhängig vom ausgewählten Modus |

## Verwenden des Menüs "Kopieren"



So greifen Sie auf das Menü "Kopieren" zu und navigieren darin:

- 1 Drücken Sie im Bedienfeld den Modus **Kopieren**.



Der Standardbildschirm zum Kopieren wird angezeigt.

- 2 Wenn Sie keine Einstellung ändern möchten, drücken Sie **Start Farbe** oder **Start Schwarz**.

- 3 Wenn Sie eine Einstellung ändern möchten, drücken Sie .

- 4 Drücken Sie wiederholt  oder , bis das gewünschte Menüelement angezeigt wird.

- 5 Drücken Sie .

- 6 Drücken Sie wiederholt  oder , bis das gewünschte Untermenüelement oder die gewünschte Einstellung angezeigt wird.

- 7 Drücken Sie .

**Hinweis:** Drücken Sie , um eine Einstellung zu wählen. Neben der ausgewählten Einstellung wird ein Sternchensymbol (\*) angezeigt.

- 8 Wiederholen Sie je nach Bedarf Schritt 6 und Schritt 7, um weitere Untermenüs und Einstellungen aufzurufen.

- 9 Drücken Sie ggf. wiederholt , um zum vorhergehenden Menü zurückzukehren und andere Einstellungen vorzunehmen.

- 10 Drücken Sie **Start Farbe** oder **Start Schwarz**.

| Komponente:  | Funktion   |
|--|--|
| Kopien <sup>1</sup>  | Angaben der Anzahl der zu druckenden Kopien  |
| Größe ändern <sup>1</sup>  | <ul style="list-style-type: none"> <li>• Angeben eines Prozentsatzes zum Vergrößern und Verkleinern eines gedruckten Originals</li> <li>• Angeben eines spezifischen Kopieformats</li> <li>• Erstellen eines mehrseitigen Posters</li> </ul> |
| <sup>1</sup> Vorübergehende Einstellung Informationen zum Speichern vorübergehender und anderer Einstellungen finden Sie unter "Speichern der Einstellungen" auf Seite 27. |  |

| Komponente:  | Funktion  |
|--|---|
| Heller/Dunkler <sup>1</sup>  | Helligkeit einer Kopie anpassen   |
| Qualität <sup>1</sup>  | Qualität einer Kopie anpassen   |
| Papierformat   | Angeben des Formats des eingelegten Papiers   |
| Papiersorte  | Angeben der Sorte des eingelegten Papiers   |
| Bild wiederholen <sup>1</sup>  | Festlegen, wie viele Kopien eines Bilds auf eine Seite gedruckt werden sollen   |
| Sortieren  | Drucken von mindestens einer Kopie in der richtigen Reihenfolge   |
| Mehrseitendruck <sup>1</sup>   | Anzahl der zu druckenden Seiten auf einer Seite auswählen   |
| Originalgröße <sup>1</sup>   | Größe des Originaldokuments angeben   |
| Originalsorte <sup>1</sup>   | Sorte des Originaldokuments angeben   |
| Werkz.   | <ul style="list-style-type: none"> <li>• Wartung <ul style="list-style-type: none"> <li>– Anzeigen der Tintenfüllstände</li> <li>– Reinigen der Patronen</li> <li>– Ausrichten der Patronen</li> <li>– Drucken einer Testseite</li> </ul> </li> <li>• Geräteeinrichtung - Anpassen der Einstellungen zur Druckereinrichtung</li> <li>• Standardeinstellungen – Anpassen der Druckereinstellungen</li> </ul> |
| <sup>1</sup> Vorübergehende Einstellung Informationen zum Speichern vorübergehender und anderer Einstellungen finden Sie unter "Speichern der Einstellungen" auf Seite 27. |   |

## Verwenden des Menüs "Scannen"

So greifen Sie auf das Menü "Scannen" zu und navigieren darin:

- 1 Wählen Sie im Bedienfeld den Modus **Scannen**.

Der standardmäßige Scanbildschirm wird angezeigt.

- 2 Drücken Sie ◀ oder ▶, bis das gewünschte Scanziel angezeigt wird.

- 3 Wenn Sie keine Einstellung ändern möchten, drücken Sie **Start Farbe** oder **Start Schwarz**.

- 4 Wenn Sie eine Einstellung ändern möchten, drücken Sie .

- 5 Drücken Sie wiederholt ◀ oder ▶, bis das gewünschte Menüelement angezeigt wird.

6 Drücken Sie ✓.

7 Drücken Sie wiederholt ◀ oder ▶, bis das gewünschte Untermenüelement oder die gewünschte Einstellung angezeigt wird.

8 Drücken Sie ✓.

**Hinweis:** Drücken Sie ✓, um eine Einstellung zu wählen. Neben der ausgewählten Einstellung wird ein Sternchensymbol (\*) angezeigt.

9 Wiederholen Sie je nach Bedarf Schritt 7 und Schritt 8, um weitere Untermenüs und Einstellungen aufzurufen.

10 Drücken Sie ggf. wiederholt ↶, um zum vorhergehenden Menü zurückzukehren und andere Einstellungen vorzunehmen.

11 Drücken Sie **Start Farbe** oder **Start Schwarz**.

| Komponente:  | Funktion   |
|--|--|
| Qualität <sup>1</sup>  | Scanqualität anpassen  |
| Originalgröße <sup>1</sup>   | Größe des Originaldokuments angeben  |
| Werkz.   | <ul style="list-style-type: none"><li>• Wartung<ul style="list-style-type: none"><li>– Anzeigen der Tintenfüllstände</li><li>– Reinigen der Patronen</li><li>– Ausrichten der Patronen</li><li>– Drucken einer Testseite</li></ul></li><li>• Geräteeinrichtung - Anpassen der Einstellungen zur Druckereinrichtung</li><li>• Standardeinstellungen - Anpassen der Druckereinstellungen</li></ul> |
| <sup>1</sup> Vorübergehende Einstellung Informationen zum Speichern vorübergehender und anderer Einstellungen finden Sie unter "Speichern der Einstellungen" auf Seite 27. |  |

### **Verwenden des Menüs "Fax"**

So greifen Sie auf das Menü "Fax" zu und navigieren darin:

1 Drücken Sie im Bedienfeld auf den Modus **Fax**.

Der standardmäßige Faxbildschirm wird angezeigt.

2 Wenn Sie keine Einstellung ändern möchten, geben Sie die Faxnummer ein und drücken Sie **Start Farbe** oder **Start Schwarz**.

3 Wenn Sie eine Einstellung ändern möchten, drücken Sie .

4 Drücken Sie wiederholt ◀ oder ▶, bis das gewünschte Menüelement angezeigt wird.

5 Drücken Sie ✓.

6 Drücken Sie wiederholt ◀ oder ▶, bis das gewünschte Untermenüelement oder die gewünschte Einstellung angezeigt wird.

7 Drücken Sie ✓.

**Hinweis:** Drücken Sie ✓, um eine Einstellung zu wählen. Neben der ausgewählten Einstellung wird ein Sternchensymbol (\*) angezeigt.

8 Wiederholen Sie je nach Bedarf Schritt 6 und Schritt 7, um weitere Untermenüs und Einstellungen aufzurufen.

9 Drücken Sie ggf. wiederholt ↶, um zum vorhergehenden Menü zurückzukehren und andere Einstellungen vorzunehmen.

10 Drücken Sie **Start Farbe** oder **Start Schwarz**.

| Komponente:  | Funktion  |
|--|---|
| Qualität <sup>1</sup>  | Anpassen der Qualität eines zu sendenden Fax  |
| Telefonbuch  | Hinzufügen, Bearbeiten oder Drucken von Namen und Faxnummern von Einzelpersonen oder Gruppen.   |
| Wählen bei aufgelegtem Hörer   | Wählen einer Telefonnummer und Verfolgen des Anruf über den Druckerlautsprecher Dies ist nützlich, wenn Sie die Navigation in einem automatischen Callcenter-System durchführen müssen, bevor Sie das Fax senden. |
| Verzögern eines Fax  | Eingeben eines bestimmten Zeitpunkts für den Faxversand<br><b>Hinweis:</b> Stellen Sie sicher, dass Datum und Zeit korrekt eingegeben wurden, bevor Sie einen bestimmten Zeitpunkt für den Faxversand festlegen.  |
| Automatische Antwort   | Entgegennehmen aller eingehenden Anrufe   |
| Heller/Dunkler <sup>1</sup>  | Anpassen der Helligkeit eines zu sendenden Fax  |
| <sup>1</sup> Vorübergehende Einstellung Informationen zum Speichern vorübergehender und anderer Einstellungen finden Sie unter "Speichern der Einstellungen" auf Seite 27. |   |

| Komponente:   | Funktion  |
|---|---|
| Faxeinrichtung  | <ul style="list-style-type: none"> <li>• Drucken von Berichten zum Faxverlauf oder Übertragungsstatus</li> <li>• Anpassen der Einstellungen für den Faxempfang</li> <li>• Angeben von Druckoptionen für Faxnachrichten</li> <li>• Anpassen der Einstellungen für den Faxversand</li> <li>• Sperren von Faxen von angegebenen Nummern</li> </ul>   |
| Werkz.  | <ul style="list-style-type: none"> <li>• Wartung <ul style="list-style-type: none"> <li>– Anzeigen der Tintenfüllstände</li> <li>– Reinigen der Patronen</li> <li>– Ausrichten der Patronen</li> <li>– Drucken einer Testseite</li> </ul> </li> <li>• Geräteeinrichtung - Anpassen der Einstellungen zur Druckereinrichtung</li> <li>• Standardeinstellungen - Anpassen der Druckereinstellungen</li> </ul> |
| <p><sup>1</sup> Vorübergehende Einstellung Informationen zum Speichern vorübergehender und anderer Einstellungen finden Sie unter "Speichern der Einstellungen" auf Seite 27.</p> |   |

### **Verwenden des Menüs "Fotokarte"**

- 1 Drücken Sie ggf. auf **Fotokarte** oder legen Sie eine Speicherkarte in den Drucker ein bzw. schließen Sie ein Flash-Laufwerk an. Weitere Informationen finden Sie unter "Einsetzen einer Speicherkarte" auf Seite 53 oder "Einlegen eines Flash-Laufwerks" auf Seite 54.
  - 2 Drücken Sie wiederholt ◀ oder ▶, bis das gewünschte Menüelement angezeigt wird.
  - 3 Drücken Sie ✓.
  - 4 Drücken Sie wiederholt ◀ oder ▶, bis das gewünschte Untermenüelement oder die gewünschte Einstellung angezeigt wird.
  - 5 Drücken Sie ✓.
- Hinweis:** Drücken Sie ✓, um eine Einstellung zu wählen. Neben der ausgewählten Einstellung wird ein Sternchensymbol (\*) angezeigt.
- 6 Wiederholen Sie je nach Bedarf Schritt 4 und Schritt 5, um weitere Untermenüs und Einstellungen aufzurufen.















7 Drücken Sie ggf. wiederholt , um zum vorhergehenden Menü zurückzukehren und andere Einstellungen vorzunehmen.

8 Drücken Sie **Start Farbe** oder **Start Schwarz**.

| Menüelement   | Vorgang   |
|---|---|
| Korrekturbogen  | Drucken und anschließendes Scannen eines Korrekturbogens: <ul style="list-style-type: none"> <li>• Für alle Fotos auf der Speicherkarte</li> <li>• Für die letzten 20 Fotos</li> <li>• Nach Datum</li> </ul> Weitere Informationen finden Sie unter "Drucken von Fotos auf einem Speichermedium mit dem Korrekturbogen" auf Seite 57. |
| Fotos drucken   | Drucken von Fotos direkt von einer Speicherkarte oder einem Flash-Laufwerk.   |
| Speichern von Fotos   | <ul style="list-style-type: none"> <li>• Fotos von einer Speicherkarte oder einem Flash-Laufwerk auf dem Computer speichern.</li> <li>• Kopieren von Fotos von einer Speicherkarte auf ein Flash-Laufwerk</li> </ul>  |
| Fotoeffekte <sup>1</sup>  | Anwenden der Reduzierung des Rote-Augen-Effekts, der Farbeffekte oder der automatischen Bildvergrößerung auf die Fotos.   |
| Papierformat <sup>1 2</sup>   | Angeben des Formats des eingelegten Papiers   |
| Fotoformat <sup>1 2</sup>   | Geben Sie das gewünschte Fotoformat an.   |
| Layout <sup>1</sup>   | Zentrieren Sie ein Foto auf einer Seite oder geben Sie die Anzahl der zu druckenden Fotos auf einer Seite an.   |
| Qualität <sup>1</sup>   | Anpassen der Qualität gedruckter Fotos  |
| Papiersorte <sup>1 2</sup>  | Angeben der Sorte des eingelegten Papiers   |
| <sup>1</sup> Die Einstellung wird auf die Werkseinstellung zurückgesetzt, wenn Speicherkarte oder Flash-Laufwerk entfernt werden.<br><sup>2</sup> Das Speichern der Einstellungen muss einzeln vorgenommen werden. Weitere Informationen finden Sie in dem Hinweis unter der Tabelle. |   |

| Menüelement  | Vorgang   |
|--|---|
| Werkz.   | <ul style="list-style-type: none"> <li>• <b>Wartung</b> <ul style="list-style-type: none"> <li>– Anzeigen der Tintenfüllstände</li> <li>– Reinigen der Patronen</li> <li>– Ausrichten der Patronen</li> <li>– Drucken einer Testseite</li> </ul> </li> <li>• <b>Geräteeinrichtung - Anpassen der Einstellungen zur Druckereinrichtung</b></li> <li>• <b>Standardeinstellungen – Zurücksetzen der Druckereinstellungen auf die Werkseinstellungen</b></li> </ul> |
| <p><sup>1</sup> Die Einstellung wird auf die Werkseinstellung zurückgesetzt, wenn Speicherkarte oder Flash-Laufwerk entfernt werden.</p> <p><sup>2</sup> Das Speichern der Einstellungen muss einzeln vorgenommen werden. Weitere Informationen finden Sie in dem Hinweis unter der Tabelle.</p> |   |

**Hinweis:** So speichern Sie die Einstellungen für Papierformat, Papiersorte und Fotoformat:

- 1 Drücken Sie .
- 2 Drücken Sie wiederholt  oder , bis **Werkz.** angezeigt wird.
- 3 Drücken Sie .
- 4 Drücken Sie wiederholt  oder , bis **Standardeinstellungen** angezeigt wird.
- 5 Drücken Sie .
- 6 Drücken Sie wiederholt  oder , bis die gewünschte Einstellungsart angezeigt wird.
- 7 Drücken Sie .
- 8 Drücken Sie wiederholt  oder , bis die gewünschte Einstellung angezeigt wird.
- 9 Drücken Sie .

## Speichern der Einstellungen

In einem Einstellungs-menü erscheint neben der Standardeinstellung ein Sternchensymbol (\*). So ändern Sie diese Einstellung:

1 Drücken Sie wiederholt ◀ oder ▶, bis die gewünschte Einstellung angezeigt wird.

2 Drücken Sie ✓:













- So speichern Sie die meisten Einstellungen: Neben der gespeicherten Einstellung wird ein Sternchensymbol (\*) angezeigt.
- So wählen Sie eine vorübergehende Einstellung aus: Neben der ausgewählten Einstellung wird ein Sternchensymbol (\*) angezeigt.

**Hinweis:** Beim Vornehmen einer vorübergehenden Einstellung kehrt der Drucker nach einer zweiminütigen Inaktivitätsphase oder nach dem Ausschalten des Druckers zur Standardeinstellung zurück.













## Vorübergehende Einstellungen

|             |  |
|-------------|--|
| Kopiermodus | <ul style="list-style-type: none"><li>– Kopien</li><li>– Größe ändern</li><li>– Heller/Dunkler</li><li>– Qualität</li><li>– Bild wiederholen</li><li>– Mehrseitendruck</li><li>– Originalgröße</li><li>– Originalsorte</li></ul>   |
| Scanmodus   | <ul style="list-style-type: none"><li>– Qualität</li><li>– Originalgröße</li><li>– Größe ändern</li></ul>  |
| Faxmodus    | <ul style="list-style-type: none"><li>– Heller/Dunkler</li><li>– Qualität</li></ul>  |
| Fotokarte   | <p>Die folgenden Fotokarteneinstellungen laufen nach einer zweiminütigen Inaktivitätsphase oder nach dem Ausschalten des Druckers nicht ab. Sie werden beim Entfernen einer Speicherkarte oder eines Flash-Laufwerks auf die Werkseinstellungen zurückgesetzt.</p> <ul style="list-style-type: none"><li>– Fotoeffekte</li><li>– Papierformat</li><li>– Fotoformat</li><li>– Layout</li><li>– Qualität</li><li>– Papiersorte</li></ul> |

So ändern Sie die Zeitlimit-Funktion:

- a Drücken Sie .
- b Drücken Sie wiederholt  oder , bis **Werkz.** angezeigt wird.
- c Drücken Sie .
- d Drücken Sie wiederholt  oder , bis **Druckerkonfiguration** angezeigt wird.
- e Drücken Sie .
- f Drücken Sie wiederholt  oder , bis **Einstellungszeitlimit löschen** angezeigt wird.
- g Drücken Sie .
- h Drücken Sie wiederholt  oder , bis **Nie** angezeigt wird.
- i Drücken Sie .

3 So machen Sie mindestens eine vorübergehende Einstellung zur neuen Standardeinstellung:

- a Drücken Sie .
- b Drücken Sie wiederholt  oder , bis **Werkz.** angezeigt wird.
- c Drücken Sie .
- d Drücken Sie wiederholt  oder , bis **Standardeinstellungen** angezeigt wird.
- e Drücken Sie .
- f Drücken Sie wiederholt  oder , bis **Standardeinstellungen festlegen** angezeigt wird.
- g Drücken Sie .
- h Drücken Sie wiederholt  oder , bis **Aktuelle** angezeigt wird.
- i Drücken Sie .

# Informationen zur Software

---

In diesem Kapitel wird die Verwendung des Druckers mit Windows-Betriebssystemen beschrieben.

## Verwenden der Druckersoftware

| Verwendete Software               | Funktion   |
|-----------------------------------|--|
| Imaging Studio                    | Öffnen der zum Ausführen der gewünschten Aufgabe erforderlichen Funktion   |
| All-In-One Center                 | Vorschau, Scannen, Kopieren, Drucken oder Faxen von Fotos  |
| Ratgeber                          | Anzeigen von Informationen zur Fehlersuche, Wartung und Bestellung von Patronen  |
| Druckeigenschaften                | Auswählen der besten Druckeinstellungen für das zu druckende Dokument  |
| Fotoeditor                        | Bearbeiten von Fotos und Grafiken  |
| Fast Pics                         | Übertragen von digitalen Fotos von einer Speicherkarte, einem Flash-Laufwerk oder einer PictBridge-fähigen Digitalkamera auf den Computer. Mithilfe des Computers können Fotos auch gedruckt werden. |
| Dienstprogramm zur Faxeinrichtung | Anpassen der Faxeneinstellungen.   |

## Verwenden von Imaging Studio





Die Schaltflächen in Imaging Studio enthalten Verknüpfungen zu Anwendungen und Informationen für folgende Aufgaben:







- Drucken, Durchsuchen und Bereitstellen von Fotos
- Verwenden von Fotos von einer Speicherkarte, einem Flash-Laufwerk oder einer PictBridge-fähigen Digitalkamera
- Drucken von Albumseiten
- Scannen und Bearbeiten von Text mit OCR (Zeichenerkennung)
- Scannen, Kopieren oder Faxen
- Aufrufen unserer Website
- Anzeigen von Tipps zur Softwareverwendung
- Anzeigen von Informationen zur Wartung und Fehlersuche

Öffnen Sie Imaging Studio durch eines der folgenden Verfahren:

| 1. Verfahren   | 2. Verfahren   |
|--|--|
| Doppelklicken Sie auf dem Desktop auf das Symbol <b>Imaging Studio</b> . | <ol style="list-style-type: none"> <li><b>1</b> Klicken Sie auf <b>Start</b> → <b>Programme</b> bzw. auf <b>Alle Programme</b> → <b>T-Com MultiFax 510</b>.</li> <li><b>2</b> Wählen Sie <b>Imaging Studio</b> aus.</li> </ol> |

Klicken Sie auf die Schaltfläche "Imaging Studio", um die gewünschte Aufgabe durchzuführen.

| Schaltfläche  | Funktion                          | Beschreibung   |
|---|-----------------------------------|--|
|    | Fotos drucken                     | Fotos in gängigen Formaten von auf dem Computer gespeicherten Bildern drucken  |
|    | Fotos freigeben                   | Auf dem Computer gespeicherte Bilder oder Fotos per E-Mail versenden   |
|    | Fotos von Speicherkarte verwenden | Fotos von einer Speicherkarte, einem Flash-Laufwerk oder einer PictBridge-fähigen Digitalkamera speichern oder drucken |
|  | Fotos durchsuchen                 | Auf dem Computer gespeicherte Fotos anzeigen   |
|  | Albumseite drucken                | Eine Albumseite mit Fotos verschiedener Formate ausdrucken   |

| Schaltfläche  | Funktion  | Beschreibung   |
|---|---|--|
|  | Text scannen & bearbeiten (OCR)   | Dokument mit OCR (optische Zeichenerkennung) in ein Textverarbeitungsprogramm scannen, so dass der Text bearbeitet werden kann   |
|  | Scannen   | Fotos oder Dokumente scannen   |
|  | Kopieren  | <ul style="list-style-type: none"> <li>• Fotos oder Dokumente kopieren</li> <li>• Fotos oder Dokumente vor dem Drucken vergrößern oder verkleinern , oder andere Änderungen vornehmen</li> </ul> |
|  | Faxen   | Gespeicherte Dokumente oder Bilder über den Computer faxen   |
|  | Webzugriff  | Unsere Website besuchen  |
|  | Mehr erfahren über die Möglichkeiten dieser Software  |  |
|  | Informationen zur Wartung und Fehlersuche sowie Werkzeuge für den ordnungsgemäßen Betrieb des Druckers suchen |  |

# Verwenden des All-In-One Centers

## Öffnen des All-In-One Centers

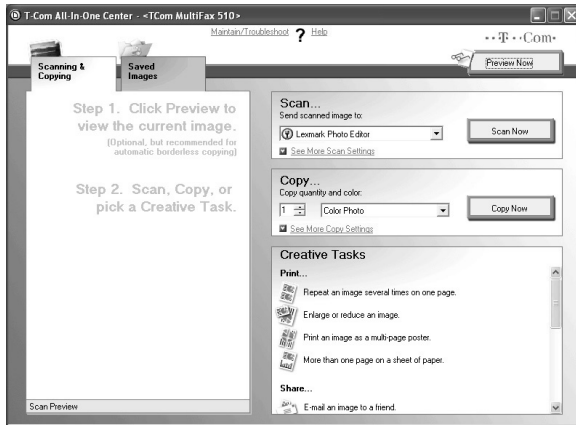

Über die Software des All-In-One Centers können Dokumente gescannt, kopiert und gefaxt werden.

Öffnen Sie das All-In-One Center durch eines der folgenden Verfahren:

| 1. Verfahren   | 2. Verfahren   |
|--|--|
| Doppelklicken Sie auf dem Desktop auf das Symbol <b>Imaging Studio</b> und klicken Sie anschließend auf die Schaltfläche <b>Scannen</b> oder <b>Kopieren</b> . | <ol style="list-style-type: none"> <li>1 Klicken Sie auf <b>Start</b> → <b>Programme</b> bzw. auf <b>Alle Programme</b> → <b>T-Com MultiFax 510</b>.</li> <li>2 Klicken Sie auf das <b>All-In-One Center</b>.</li> </ol> |

## Verwenden der Registerkarte "Scannen und Kopieren"

| Schaltfläche | Funktion   |
|--------------|--|
| Scannen      | <ul style="list-style-type: none"> <li>• Ein Programm auswählen, an das das gescannte Bild gesendet werden soll</li> <li>• Zu scannenden Bildtyp auswählen</li> <li>• Scanqualität auswählen</li> </ul> <p><b>Hinweis:</b> Klicken Sie auf <b>Erweiterte Scaneinstellungen anzeigen</b>, um alle Einstellungen anzuzeigen.</p> |



| Schaltfläche          | Funktion  |
|-----------------------|---|
| Kopieren              | <ul style="list-style-type: none"> <li>• Menge und Farbe der Kopien auswählen</li> <li>• Qualitätseinstellung für Kopien auswählen</li> <li>• Ein Papierformat auswählen</li> <li>• Format des Originaldokuments auswählen</li> <li>• Kopien aufhellen oder abdunkeln</li> <li>• Kopien vergrößern oder verkleinern</li> </ul> <p><b>Hinweis:</b> Klicken Sie auf <b>Erweiterte Kopiereinstellungen anzeigen</b>, um alle Einstellungen anzuzeigen.</p>   |
| Kreative Aufgaben     | <ul style="list-style-type: none"> <li>• Drucken <ul style="list-style-type: none"> <li>– Mehrmaliges Drucken eines Bilds auf einer Seite</li> <li>– Vergrößern oder Verkleinern eines Bilds</li> <li>– Ein Bild als mehrseitiges Poster drucken</li> <li>– Mehr als eine Seite pro Blatt drucken</li> </ul> </li> <li>• Freigeben <ul style="list-style-type: none"> <li>– Ein Bild per E-Mail senden</li> <li>– Faxen über das Modem des Computers</li> </ul> </li> <li>• Speichern <ul style="list-style-type: none"> <li>– Speichern eines Bilds auf dem Computer</li> <li>– MagiChop - Speichern mehrerer Fotos</li> <li>– Ein Bild scannen und in PDF-Format speichern</li> </ul> </li> <li>• Bearbeiten <ul style="list-style-type: none"> <li>– Text in einem gescannten Dokument (OCR) bearbeiten</li> <li>– Ein Bild mit dem Fotobearbeitungsprogramm bearbeiten</li> </ul> </li> </ul> |
| Anzeigen der Vorschau | <ul style="list-style-type: none"> <li>• Vorschau auf Druck- oder Kopierausgabe</li> </ul> <p><b>Hinweis:</b> Sind mehrere Blätter in den ADF eingelegt, wird bei der Funktion zur Vorschauanzeige nur das erste Blatt im Scanvorschaubereich angezeigt.</p> <ul style="list-style-type: none"> <li>• Im Vorschaubild einen Bereich zum Scannen oder Kopieren auswählen</li> </ul>  |

**Hinweis:** Weitere Informationen zur Registerkarte "Scannen und Kopieren" erhalten Sie über die Schaltfläche **Hilfe** oben in der Mitte des Bildschirms.

## Verwenden der Registerkarte "Gespeicherte Bilder"

Mit der Registerkarte "Gespeicherte Bilder" können Sie Aufgaben an Bildern ausführen, die auf dem Computer gespeichert sind.

| Abschnitt          | Aktion  |
|--------------------|---|
| Vorschau           | <ul style="list-style-type: none"><li>• Anzeigen und Erstellen von Ordnern</li><li>• Auswählen von Bildern und Anzeigen einer Vorschau</li><li>• Umbenennen, Löschen oder Bearbeiten ausgewählter Bilder</li></ul>  |
| Öffnen mit         | Auswählen des Sendeziels gespeicherter Bilder   |
| Foto wird gedruckt | <p>Klicken Sie auf <b>Weitere Druckoptionen anzeigen</b>, um Druckeinstellungen anzuzeigen und anzupassen. Funktion</p> <ul style="list-style-type: none"><li>• Auswählen der Menge und Farbe der Kopien</li><li>• Auswählen der Qualitätseinstellung für Kopien</li><li>• Auswählen des Papierformats</li><li>• Aufhellen oder Abdunkeln von Kopien</li><li>• Vergrößern oder Verkleinern von Kopien</li></ul> <p><b>Hinweis:</b> Klicken Sie auf <b>Weiter</b>, um Fotos auszuwählen und in Standardformaten zu drucken.</p>  |
| Kreative Aufgaben  | <ul style="list-style-type: none"><li>• Drucken<ul style="list-style-type: none"><li>– Ausdrucken einer Albumseite mit Fotos verschiedener Formate</li><li>– Verkleinern oder Vergrößern von Bildern</li><li>– Drucken eines Bilds als mehrseitiges Poster</li></ul></li><li>• Freigeben<ul style="list-style-type: none"><li>– Senden eines Bilds oder Dokuments per Fax</li><li>– Senden eines Bilds oder Dokuments per E-Mail</li></ul></li><li>• Bearbeiten<ul style="list-style-type: none"><li>– Bearbeiten von Text in einem gescannten Dokument (OCR)</li><li>– Bearbeiten von Bildern mit einem Fotobearbeitungsprogramm</li></ul></li></ul> |

**Hinweis:** Klicken Sie oben in der Mitte des Bildschirms auf **Hilfe**, um weitere Informationen zur Verwendung der Registerkarte "Gespeicherte Bilder" anzuzeigen.

## Verwenden der Verknüpfung "Wartung/Fehlersuche"

Die Verknüpfung "Wartung/Fehlersuche" enthält direkte Verknüpfungen zum Ratgeber und Dienstprogramm zur Faxeinrichtung.

- 1 Klicken Sie auf **Start** → **Programme** bzw. auf **Alle Programme** → **T-Com MultiFax 510**.
- 2 Klicken Sie auf das **All-In-One Center**.

**3** Klicken Sie auf **Wartung/Fehlersuche**.

**4** Folgende Themen sind verfügbar:

- Warten oder Beheben von Qualitätsproblemen
- Fehlersuche und Abhilfe
- Gerätestatus und Tintenfüllstände
- Weitere Druckvorschläge und Anleitungen
- Kontaktinformationen
- Erweitert
- Anzeigen der Softwareversion und Copyrightinformationen
- Anzeigen des Dienstprogramms zur Faxeinrichtung

## Verwenden des Ratgebers





Im Ratgeber erhalten Sie Hilfe sowie Informationen zum Druckerstatus und zum Tintenfüllstand.

Öffnen Sie den Ratgeber anhand eines der folgenden Verfahren:

| 1. Verfahren  | 2. Verfahren   |
|---|--|
| Doppelklicken Sie auf dem Desktop auf das Symbol <b>Imaging Studio</b> . Klicken Sie anschließend auf die Schaltfläche <b>Wartung/Fehlersuche</b> . | <ol style="list-style-type: none"> <li><b>1</b> Klicken Sie auf <b>Start</b> → <b>Programme</b> bzw. auf <b>Alle Programme</b> → <b>T-Com MultiFax 510</b>.</li> <li><b>2</b> Wählen Sie den <b>Ratgeber</b> aus.</li> </ol> |

Der Ratgeber umfasst sechs Registerkarten:

| Abschnitt   | Aktion   |
|---|--|
| Druckerstatus (Hauptdialogfeld)   | <ul style="list-style-type: none"> <li>• Dient zur Überprüfung des Gerätestatus. Beim Drucken lautet der Status des Druckers beispielsweise <b>Drucker druckt</b>.</li> <li>• Anzeigen der Tintenfüllstände und Bestellen neuer Tintenpatronen</li> </ul>  |
| Hilfreiche Informationen<br> | <ul style="list-style-type: none"> <li>• Hier erhalten Sie Informationen zu folgenden Vorgängen:               <ul style="list-style-type: none"> <li>– Verwenden der grundlegende Funktionen</li> <li>– Drucken, Scannen, Kopieren und Faxen</li> <li>– Drucken von Projekten wie Fotos, Umschläge, Karten, Banner, Transferpapier und Folien</li> </ul> </li> <li>• Im elektronischen <i>Benutzerhandbuch</i> finden Sie weitere Informationen.</li> <li>• Anzeigen der Tintenfüllstände und Bestellen neuer Tintenpatronen</li> </ul> |

| Abschnitt   | Aktion  |
|---|---|
| <p>Fehlersuche</p>           | <ul style="list-style-type: none"> <li>• Hier erhalten Sie Tipps zum aktuellen Status.</li> <li>• Lösen von Druckerproblemen</li> <li>• Anzeigen der Tintenfüllstände und Bestellen neuer Tintenpatronen</li> </ul>   |
| <p>Wartung</p>               | <ul style="list-style-type: none"> <li>• Einsetzen einer neuen Tintenpatrone<br/> <b>Hinweis:</b> Warten Sie, bis der Scanvorgang abgeschlossen ist, bevor Sie eine neue Tintenpatrone einsetzen.</li> <li>• Anzeigen von Kaufoptionen für neue Patronen</li> <li>• Drucken einer Testseite</li> <li>• Beheben von Querstreifen durch Reinigung</li> <li>• Beheben von unscharfen Kanten durch Ausrichten</li> <li>• Durchführen der Fehlersuche bei anderen Problemen mit der Tinte</li> <li>• Anzeigen der Tintenfüllstände und Bestellen neuer Tintenpatronen</li> </ul> |
| <p>Kontaktinformationen</p>  | <ul style="list-style-type: none"> <li>• Informationen dazu, wie Sie uns per Telefon oder im Internet erreichen.</li> <li>• Anzeigen der Tintenfüllstände und Bestellen neuer Tintenpatronen</li> </ul>   |
| <p>Erweitert</p>             | <ul style="list-style-type: none"> <li>• Ändern der Anzeige des Druckstatusfensters</li> <li>• Aktivieren bzw. Deaktivieren der akustischen Druckbenachrichtigung</li> <li>• Ändern der Netzwerkdruckeinstellungen</li> <li>• Anzeigen der Informationen zur Softwareversion</li> <li>• Anzeigen der Tintenfüllstände und Bestellen neuer Tintenpatronen</li> </ul>   |

**Hinweis:** Weitere Informationen erhalten Sie, wenn Sie unten rechts im Bildschirm auf **Hilfe** klicken.

# Verwenden der Druckeigenschaften

## Öffnen der Druckeigenschaften

Mit "Druckeigenschaften" werden die Druckfunktionen gesteuert, wenn der Drucker an den Computer angeschlossen ist. Sie können die Einstellungen im Bildschirm "Druckeigenschaften" je nach dem zu erstellenden Projekt ändern. Die "Druckeigenschaften" können über fast jedes Programm geöffnet werden:

- 1 Klicken Sie bei geöffnetem Dokument auf **Datei → Drucken**.
- 2 Klicken Sie im Dialogfeld "Drucken" auf **Eigenschaften, Voreinstellungen, Optionen** oder **Installation**.

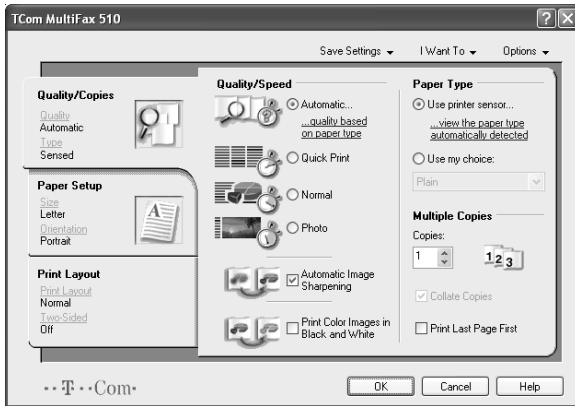

## Verwenden des Menüs "Einstellungen speichern"

Im Menü "Einstellungen speichern" können Sie die aktuellen Druckeinstellungen für zukünftige Projekte speichern. Es können bis zu fünf benutzerdefinierte Einstellungen gespeichert werden.

## Verwenden des Menüs "Ich möchte"

Das Menü "Ich möchte" enthält eine Reihe von Assistenten (zum Drucken von Fotos, Umschlägen, Bannern, Postern oder für beidseitiges Drucken), die Sie bei der Auswahl der geeigneten Druckeinstellungen für ein Projekt unterstützen.

## Verwenden des Menüs "Optionen"

Mit dem Menü "Optionen" können Sie Änderungen an den Optionseinstellungen für Qualität, Layout und Druckstatus vornehmen. Weitere Informationen zu diesen Einstellungen erhalten Sie, indem Sie das Registerkarten-Dialogfeld vom Menü aus öffnen und darin auf die Schaltfläche **Hilfe** klicken.

Das Menü "Optionen" enthält auch direkte Verknüpfungen zu anderen Bereichen des Ratgebers sowie zu Informationen zur Softwareversion.

## Verwenden der Registerkarten "Druckeigenschaften"

Alle Druckeigenschaften befinden sich auf den drei Hauptregisterkarten der Softwarekomponente "Druckeigenschaften": "Qualität/Kopien", "Papiereinstellungen" und "Drucklayout".

| Registerkarte       | Optionen   |
|---------------------|--|
| Qualität/Kopien     | <ul style="list-style-type: none"><li>• Wählen Sie eine Qualitäts-/Geschwindigkeitseinstellung aus.</li><li>• Wählen Sie eine Papiersorte aus.</li><li>• Legen Sie fest, wie der Drucker mehrere Kopien eines Druckauftrags drucken soll: Sortiert oder normal.</li><li>• Wählen Sie "Automatisches Scharfzeichnen von Bildern" aus.</li><li>• Legen Sie fest, die letzte Seite zuerst zu drucken.</li></ul> |
| Papiereinstellungen | <ul style="list-style-type: none"><li>• Geben Sie das Format des eingelegten Papiers an.</li><li>• Wählen Sie die Ausrichtung des Dokuments auf der gedruckten Seite aus: Hochformat oder Querformat.</li></ul>  |
| Drucklayout         | <ul style="list-style-type: none"><li>• Wählen Sie das zu druckende Layout aus.</li><li>• Legen Sie das beidseitige Bedrucken des Papiers und eine dazugehörige Voreinstellung fest.</li></ul>   |

**Hinweis:** Weitere Informationen zu diesen Einstellungen erhalten Sie durch Rechtsklick auf eine Einstellung auf dem Bildschirm.

## Verwenden von Fast Pics

Mit Fast Pics können Sie Fotos von der Speicherkarte einer Digitalkamera oder von einem Flash-Laufwerk speichern oder drucken.

Öffnen Sie Fast Pics mit einer der folgenden Methoden:

- Setzen Sie die Speicherkarte einer digitalen Kamera oder ein Flash-Laufwerk in den Steckplatz am ein. Weitere Informationen finden Sie unter "Einsetzen einer Speicherkarte" auf Seite 53 oder "Einlegen eines Flash-Laufwerks" auf Seite 54.
- Klicken Sie im Imaging Studio auf **Fotos von Speicherkarte verwenden**.

Mit Fast Pics können Sie folgende Vorgänge durchführen:

- Drucken Sie Fotos mittels Computer. Weitere Informationen finden Sie unter "Drucken von auf einem Computer gespeicherten Fotos mit Imaging Studio" auf Seite 63.
- Speichern Sie Fotos von einer Speicherkarte oder einem Flash-Laufwerk auf dem Computer. Weitere Informationen finden Sie unter "Übertragen von Fotos von einem Speichermedium auf einen Computer mit Fast Pics" auf Seite 55.

## Verwenden des Dienstprogramms zur Faxeinrichtung

Mit diesem Dienstprogramm kann das Sende- und Empfangsverfahren von Faxen angepasst werden. Nach dem Speichern dieser Einstellungen werden sie auf alle gesendeten oder empfangenen Faxe angewendet. Mit diesem Dienstprogramm kann auch die Kurzwahlliste erstellt und bearbeitet werden.

- 1 Doppelklicken Sie auf dem Desktop auf das Symbol **Imaging Studio**.
- 2 Klicken Sie auf **Fax**.
- 3 Klicken Sie auf **Faxverlauf oder All-In-One Faxeinstellungen verwalten**.
- 4 Klicken Sie auf **Kurzwahlliste und weitere Faxeinstellungen anpassen**.
- 5 Klicken Sie auf jede Registerkarte, und ändern Sie die Einstellungen wie erforderlich.  
**Hinweis:** Eine Liste verfügbarer Optionen finden Sie unter "Anpassen von Einstellungen mit dem Dienstprogramm zur Faxeinrichtung" auf Seite 86.
- 6 Wenn Sie die Einstellungen wunschgemäß angepasst haben, klicken Sie auf **OK**.
- 7 Schließen Sie das Dienstprogramm zur Faxeinrichtung.

# Einlegen von Papier und Originaldokumenten

## Einlegen von Papier

- 1 Stellen Sie Folgendes sicher:
  - Sie verwenden nur ausdrücklich für Tintenstrahldrucker geeignetes Papier.
  - Laden Sie bei Verwendung von Fotopapier, Glanzpapier oder schwerem mattem Papier das Papier mit der glänzenden bzw. zu bedruckenden Seite nach oben ein. (Wenn Sie nicht sicher sind, welche Seite die zu bedruckende Seite ist, lesen Sie die Anweisungen zum Papier.)
  - Das Papier ist neu und unbeschädigt.
  - Sie folgen bei Spezialpapier den beiliegenden Anweisungen.
  - Drücken Sie das Papier nicht mit Gewalt in den Drucker.
- 2 Schieben Sie vor dem ersten Einlegen von Papier die Papierführungen an den linken Rand der Papierstütze.
- 3 Legen Sie das Papier vertikal in die Mitte der Papierstütze und richten Sie die Papierführungen an den Papierrändern aus.

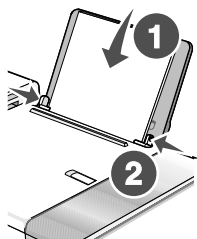

**Hinweis:** Stellen Sie zur Vermeidung eines Papierstaus sicher, dass sich das Papier bei der Anpassung der Papierführungen nicht wellt.

## Einlegen unterschiedlicher Papiersorten

| Maximale Kapazität     | Stellen Sie Folgendes sicher   |
|------------------------|--|
| 100 Blatt Normalpapier | <ul style="list-style-type: none"><li>• Das Papier ist für Tintenstrahldrucker konzipiert.</li><li>• Das Papier ist in der Mitte der Papierstütze eingelegt.</li><li>• Die Papierführungen liegen an den Rändern des Papiers an.</li></ul> |



| Maximale Kapazität  | Stellen Sie Folgendes sicher   |
|---|--|
| <p>50 Blatt schweres mattes Papier<br/>25 Blatt Fotopapier<br/>25 Blatt Glanzpapier</p> | <ul style="list-style-type: none"> <li>• Die glänzende oder zu bedruckende Seite zeigt nach oben. (Wenn Sie nicht sicher sind, welche Seite die zu bedruckende Seite ist, lesen Sie die Anweisungen zum Papier.)</li> <li>• Das Papier ist in der Mitte der Papierstütze eingelegt.</li> <li>• Die Papierführungen liegen an den Rändern des Papiers an.</li> </ul> <p><b>Hinweis:</b> Fotos benötigen mehr Zeit zum Trocknen. Entnehmen Sie jedes Foto nach der Ausgabe, um so das Verwischen der Tinte zu vermeiden.</p>   |
| <p>10 Umschläge</p>   | <ul style="list-style-type: none"> <li>• Die Umschläge sind mit der zu bedruckenden Seite nach oben eingelegt.</li> <li>• Der Platz für die Briefmarke ist links oben in der Ecke.</li> <li>• Die Umschläge sind für Tintenstrahldrucker konzipiert.</li> <li>• Die Umschläge sind in der Mitte der Papierstütze eingelegt.</li> <li>• Die Papierführungen liegen an den Rändern der Umschläge an.</li> </ul> <p><b>Warnung:</b> Verwenden Sie keine Umschläge mit Metallklammern, Metallfalzen oder Verschnürungen.</p> <p><b>Hinweise:</b></p> <ul style="list-style-type: none"> <li>– Verwenden Sie keine Umschläge mit Löchern, Perforation, Fenstern oder tiefen Prägungen.</li> <li>– Verwenden Sie keine Umschläge mit exponierten Selbstklebestreifen.</li> <li>– Umschläge brauchen mehr Zeit zum Trocknen. Entnehmen Sie jeden Umschlag nach der Ausgabe, um so das Verwischen der Tinte zu vermeiden.</li> </ul> <div data-bbox="636 1166 820 1414" data-label="Image"> </div> |

| Maximale Kapazität      | Stellen Sie Folgendes sicher  |
|-------------------------|---|
| 25 Blatt Etiketten      | <ul style="list-style-type: none"> <li>• Die Etiketten sind mit der zu bedruckenden Seite nach oben eingelegt.</li> <li>• Die Oberseite der Etiketten wird zuerst in den Drucker eingezogen.</li> <li>• Die Klebeschicht der Etiketten ragt maximal 1 mm über den Etikettenrand hinaus.</li> <li>• Verwenden Sie vollständige Etikettenblätter. Bei nicht vollständigen Blättern (mit teilweise fehlenden Etiketten) lösen sich beim Drucken unter Umständen Etiketten und verursachen einen Papierstau.</li> <li>• Die Etiketten sind in der Mitte der Papierstütze eingelegt.</li> <li>• Die Papierführungen liegen an den Rändern der Etiketten an.</li> </ul> <p><b>Hinweis:</b> Etiketten benötigen mehr Zeit zum Trocknen. Entnehmen Sie jede Etikette nach der Ausgabe, um so das Verwischen der Tinte zu vermeiden.</p> |
| 50 Folien               | <ul style="list-style-type: none"> <li>• Die raue Seite der Folien weist nach oben.</li> <li>• Wenn die Folie mit einem abziehbaren Streifen versehen ist, muss dieser nach unten zum Drucker hin zeigen und darf nicht Ihnen zugewandt sein.</li> <li>• Die Folien sind in der Mitte der Papierstütze eingelegt.</li> <li>• Die Papierführungen liegen an den Rändern der Folien an.</li> </ul> <p><b>Hinweise:</b></p> <ul style="list-style-type: none"> <li>• Folien mit Trennblättern werden nicht empfohlen.</li> <li>• Folien brauchen mehr Zeit zum Trocknen. Entnehmen Sie jede Folie nach der Ausgabe, um so das Verwischen der Tinte zu vermeiden.</li> </ul>  |
| 10 Blatt Transferpapier | <ul style="list-style-type: none"> <li>• Befolgen Sie die mit dem Transferpapier gelieferten Anweisungen.</li> <li>• Das Transferpapier ist mit der zu bedruckenden Seite nach oben eingelegt.</li> <li>• Das Transferpapier ist in der Mitte der Papierstütze eingelegt.</li> <li>• Die Papierführungen liegen an den Rändern des Transferpapiers an.</li> </ul> <p><b>Hinweis:</b> Beste Ergebnisse erzielen Sie, wenn Sie jeweils nur ein Blatt Transferpapier einlegen.</p>   |

| Maximale Kapazität  | Stellen Sie Folgendes sicher  |
|---|---|
| <p>25 Grußkarten<br/> 25 Karteikarten<br/> 25 Fotokarten<br/> 25 Postkarten</p> | <ul style="list-style-type: none"> <li>• Die Karten sind mit der zu bedruckenden Seite nach oben eingelegt.</li> <li>• Die Karten sind in der Mitte der Papierstütze eingelegt.</li> <li>• Die Papierführungen liegen an den Rändern der Karten an.</li> </ul> <div data-bbox="636 375 823 619" data-label="Image"> </div> <p><b>Hinweis:</b> Fotokarten benötigen mehr Zeit zum Trocknen. Entnehmen Sie jede Fotokarte nach der Ausgabe, um so das Verwischen der Tinte zu vermeiden.</p>  |
| <p>100 Blatt in benutzerdefiniertem Format</p>                                  | <ul style="list-style-type: none"> <li>• Das Papier wurde mit der zu bedruckenden Seite nach oben eingelegt.</li> <li>• Das Papierformat muss innerhalb der folgenden Abmessungen liegen:<br/> Breite: <ul style="list-style-type: none"> <li>– 76,2 - 215,9 mm</li> <li>– 3,0 - 8,5 Zoll</li> </ul> Länge: <ul style="list-style-type: none"> <li>– 127,0 - 355,6 mm</li> <li>– 5,0 - 14,0 Zoll</li> </ul> </li> <li>• Das Papier ist in der Mitte der Papierstütze eingelegt.</li> <li>• Die Papierführungen liegen an den Rändern des Papiers an.</li> </ul> |

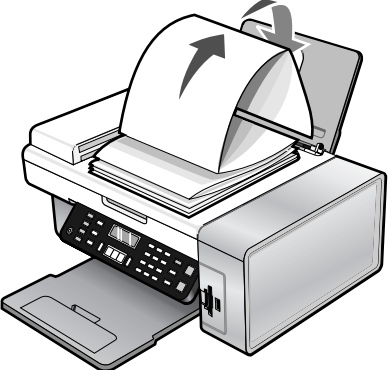
| Maximale Kapazität    | Stellen Sie Folgendes sicher  |
|-----------------------|---|
| 20 Blatt Bannerpapier |  <ul style="list-style-type: none"> <li>• Entfernen Sie das Papier von der Papierstütze, bevor Sie das Bannerpapier einlegen.</li> <li>• Reißen Sie nur die zum Drucken des Banners benötigte Anzahl an Seiten ab.</li> <li>• Legen Sie den Stapel Bannerpapier auf die obere Abdeckung.</li> <li>• Legen Sie das Bannerpapier so ein, dass die Vorderkante zum Drucker zeigt.</li> <li>• Das Papier ist in der Mitte der Papierstütze eingelegt.</li> <li>• Die Papierführungen liegen an den Rändern des Papiers an.</li> <li>• Sie haben unter "Druckeigenschaften" das korrekte Papierformat für das Banner ausgewählt. Weitere Informationen finden Sie unter "Verwenden der Druckeigenschaften" auf Seite 37.</li> </ul> |

## Einlegen eines Originaldokuments in den ADF

Sie können bis zu 10 Blätter eines Originaldokuments in den automatischen Dokumenteinzug (ADF) zum Scannen, Kopieren und Faxen einlegen. In den ADF können die Papierformate A4, Letter oder Legal eingelegt werden.

### Hinweise:

- Verwenden Sie nur neues glattes und nicht aufgerolltes Papier.
- Legen Sie keine Postkarten, Fotos, kleine Vorlagen, Folien, Fotopapier oder dünne Vorlagen (z. B. Zeitschriftenausschnitte) in die automatische Dokumentzuführung ein. Legen Sie diese Dokumente auf das Scannerglas.

- 1 Ziehen Sie bei Verwendung von A4- oder Letter-Papier die ADF-Stoppvorrichtung hoch.
- 2 Richten Sie die Papierführung des ADF-Fachs gemäß der Breite des Originaldokuments aus.
- 3 Fächern Sie das Originaldokument auf.

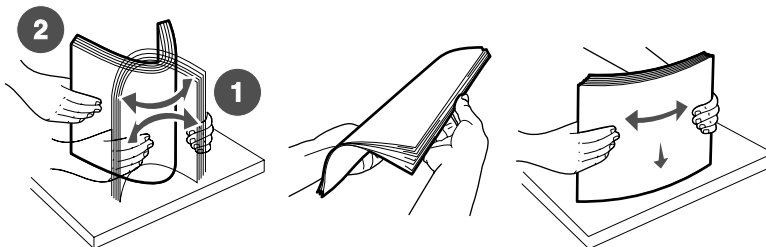

- 4 Legen Sie das Originaldokument mit der bedruckten Seite nach unten und dem oberen Rand zuerst in den ADF, bis ein Piepton zu hören ist.

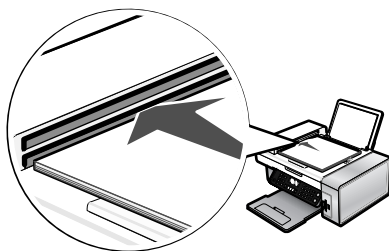

Eine Meldung mit dem Hinweis **Dokument eingelegt** wird auf dem Display angezeigt und das Dokument wird in den ADF eingezogen.

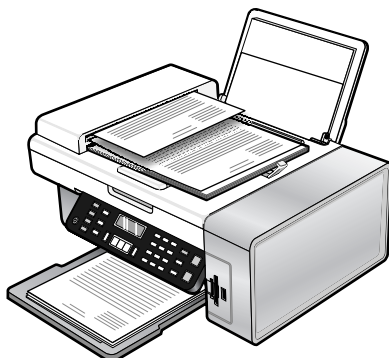

**Hinweis:** Beim Einlegen mehrerer Blätter in den ADF wird bei der Funktion zur Vorschauanzeige nur das erste Blatt im Scanvorschaubereich der Registerkarte "Scannen und Kopieren" des All-In-One Centers angezeigt.

## Papierkapazität des automatischen Dokumenteinzugs

| Maximale Kapazität   | Stellen Sie Folgendes sicher   |
|--|--|
| 10 Blatt: <ul style="list-style-type: none"><li>• Letter-Papier</li><li>• A4-Papier</li><li>• Legal-Papier</li></ul>   | <ul style="list-style-type: none"><li>• Richten Sie die Papierführung des ADF-Fachs gemäß der Breite des Originaldokuments aus.</li><li>• Das Originaldokument ist mit der bedruckten Seite nach unten und dem oberen Rand zuerst eingelegt, bis ein Piepton zu hören ist.</li></ul>   |
| 10 Blatt: <ul style="list-style-type: none"><li>• Benutzerdefiniertes Papier</li><li>• Gestanztes Papier</li><li>• Kopierpapier mit Randverstärkung</li><li>• Vordruckte Formulare</li><li>• Vordrucktes Briefpapier</li></ul> | <ul style="list-style-type: none"><li>• Richten Sie die Papierführung des ADF-Fachs gemäß der Breite des Originaldokuments aus.</li><li>• Das Originaldokument ist mit der bedruckten Seite nach unten und dem oberen Rand zuerst eingelegt, bis ein Piepton zu hören ist.</li><li>• Das Papierformat muss innerhalb der folgenden Abmessungen liegen:<br/>Breite:<ul style="list-style-type: none"><li>– 210,0 mm - 215,9 mm</li><li>– 8,25 Zoll - 8,5 Zoll</li></ul>Länge:<ul style="list-style-type: none"><li>– 279,4 mm - 355,6 mm</li><li>– 11,0 Zoll - 14,0 Zoll</li></ul></li><li>• Vordruckte Medien sind vollständig trocken, bevor Sie in die automatische Dokumentzuführung eingelegt werden.</li><li>• Sie verwenden <i>keine</i> Medien, die mit metallischen Tintenpartikeln bedruckt sind.</li><li>• Es wird kein mit Prägungen versehenes Papier verwendet.</li></ul> |

## Legen des Originaldokuments auf das Scannerglas

Sie haben die Möglichkeit, Fotos, Textdokumente, Artikel aus Zeitschriften und Zeitungen sowie andere Veröffentlichungen zu scannen und anschließend zu drucken. Ein Dokument kann zum anschließenden Faxen gescannt werden.

**Hinweis:** Legen Sie Postkarten, Fotos, kleine Vorlagen, Folien, Fotopapier oder dünne Vorlagen (wie Zeitschriftenausschnitte) auf das Scannerglas. Von der Verwendung der automatischen Dokumentzuführung wird in diesen Fällen abgeraten.

- 1 Vergewissern Sie sich, dass sowohl der Computer als auch der Drucker eingeschaltet sind.
- 2 Öffnen Sie die obere Abdeckung.

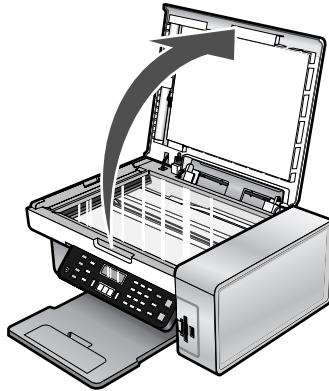

- 3 Legen Sie das Originaldokument oder die Vorlage mit der bedruckten Seite nach unten in die obere linke Ecke auf das Scannerglas.

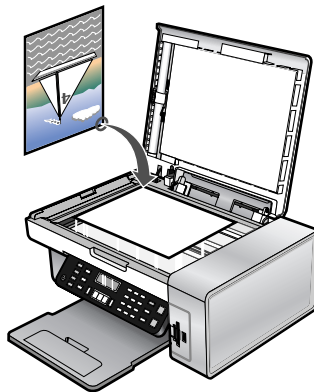

**Hinweis:** Fotos sollten wie dargestellt eingelegt werden.

- 4 Schließen Sie die obere Abdeckung, um dunkle Ränder am gescannten Bild zu vermeiden.

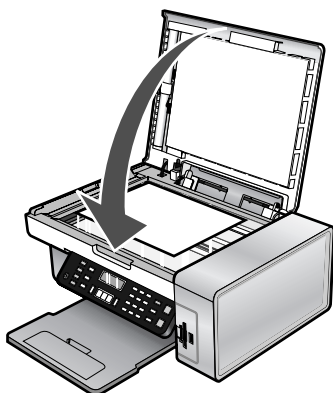



# Drucken

---

## Drucken von Dokumenten

- 1 Legen Sie Papier ein.
- 2 Klicken Sie bei geöffnetem Dokument auf **Datei → Drucken**.
- 3 Klicken Sie auf **Eigenschaften, Voreinstellungen, Optionen** oder **Installation**.
- 4 Passen Sie die Einstellungen an.
- 5 Klicken Sie auf **OK**.
- 6 Klicken Sie auf **OK** oder **Drucken**.

## Drucken von sortierten Kopien

Beim Drucken mehrerer Exemplare eines mehrseitigen Dokuments können Sie den Drucker so einstellen, dass das Dokument sortiert oder nicht sortiert ausgedruckt wird.

### Sortiert

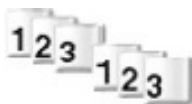

### Nicht sortiert



- 1 Legen Sie Papier ein.
- 2 Klicken Sie bei geöffnetem Dokument auf **Datei → Drucken**.
- 3 Klicken Sie auf **Eigenschaften, Voreinstellungen, Optionen** oder **Einrichtung**.
- 4 Wählen Sie auf der Registerkarte "Qualität/Kopien" die Anzahl der zu druckenden Kopien aus.
- 5 Aktivieren Sie das Kontrollkästchen **Kopien sortieren**.
- 6 Aktivieren Sie das Kontrollkästchen **Letzte Seite zuerst drucken**, um mit umgekehrter Seitenfolge zu drucken.
- 7 Klicken Sie auf **OK**.
- 8 Klicken Sie auf **OK** oder **Drucken**.

## Drucken in umgekehrter Seitenfolge (letzte Seite zuerst)

- 1 Legen Sie Papier ein.
- 2 Klicken Sie bei geöffnetem Dokument auf **Datei → Drucken**.

- 3 Klicken Sie auf **Eigenschaften, Voreinstellungen, Optionen** oder **Installation**.
- 4 Wählen Sie auf der Registerkarte "Qualität/Kopien" die Option **Letzte Seite zuerst drucken**.
- 5 Klicken Sie auf **OK**.
- 6 Klicken Sie auf **OK** oder **Drucken**.

## Drucken von Transparentfolien

- 1 Legen Sie die Folien ein.
- 2 Klicken Sie bei geöffnetem Dokument auf **Datei → Drucken**.
- 3 Klicken Sie auf **OK** oder **Drucken**.

**Hinweis:** Entfernen Sie jede Folie einzeln aus dem Drucker, und lassen Sie sie vor dem Stapeln trocknen, um ein Verschmieren zu vermeiden. Das Trocknen der Transparentfolien kann bis zu 15 Minuten dauern.

## Bedrucken von Umschlägen

- 1 Legen Sie Umschläge ein.
- 2 Wählen Sie in der Softwareanwendung **Datei → Drucken** aus.
- 3 Klicken Sie auf **Eigenschaften, Voreinstellungen, Optionen** oder **Installation**.
- 4 Wählen Sie im Menü "Ich möchte" die Option **Umschläge drucken** aus.
- 5 Wählen Sie in der Liste "Umschlaggröße" die Größe des eingelegten Umschlags aus.
- 6 Wählen Sie die Ausrichtung **Hochformat** oder **Querformat** aus.

### **Hinweise:**

- Die meisten Umschläge werden im Querformat bedruckt.
- Dieselbe Ausrichtung muss auch in der Anwendung ausgewählt sein.

- 7 Klicken Sie auf **OK**.
- 8 Klicken Sie erneut auf **OK**.
- 9 Klicken Sie auf **OK** oder **Drucken**.

## Drucken von Karten

- 1 Legen Sie die Gruß-, Index- oder Postkarten ein.
- 2 Wählen Sie in der Softwareanwendung **Datei → Drucken** aus.
- 3 Klicken Sie auf **Eigenschaften, Voreinstellungen, Optionen** oder **Einrichten**.

- 4 Wählen Sie eine Qualitäts-/Geschwindigkeitseinstellung aus.  
Wählen Sie für Fotos und Grußkarten **Foto** aus und für andere Kartentypen **Normal**.
- 5 Klicken Sie auf die Registerkarte **Papiereinstellungen**.
- 6 Klicken Sie auf **Papier**.
- 7 Wählen Sie aus der Liste "Papierformat" ein Kartenformat aus.
- 8 Klicken Sie auf **OK**.
- 9 Klicken Sie auf **OK** oder **Drucken**.

#### Hinweise:

- Drücken Sie die Karten nicht mit Gewalt in den Drucker, um Papierstaus zu vermeiden.
- Entfernen Sie jede Karte einzeln aus dem Drucker, und lassen Sie sie vor dem Stapeln trocknen, um ein Verschmieren zu vermeiden.

## Drucken mehrerer Seiten auf einem Blatt

- 1 Legen Sie Papier ein.
- 2 Klicken Sie bei geöffnetem Dokument auf **Datei → Drucken**.
- 3 Klicken Sie auf **Eigenschaften, Voreinstellungen, Optionen** oder **Installation**.
- 4 Wählen Sie auf der Registerkarte "Drucklayout" die Option **Mehrseitendruck** aus.

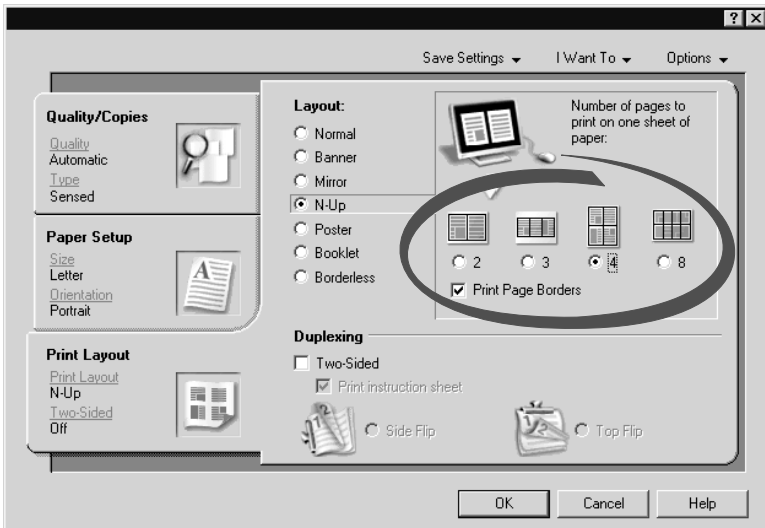

- 5 Wählen Sie die auf jedem Blatt zu druckende Anzahl von Seiten.

- 6 Wenn jede Seite von einem Rahmen umgeben sein soll, wählen Sie die Option **Seitenränder drucken**.
- 7 Klicken Sie auf **OK**.
- 8 Klicken Sie auf **OK** oder **Drucken**.

# Arbeiten mit Fotos

## Aufrufen und Verwalten von Fotos

### Einsetzen einer Speicherkarte

- 1 Setzen Sie die Speicherkarte ein.
  - Setzen Sie die Karte so ein, dass der Markenname nach links zeigt.
  - Falls sich auf der Karte ein Pfeil befindet, muss dieser in Richtung des Druckers zeigen.



| Steckplatz | Speicherkarte   |
|------------|---|
| 1          | <ul style="list-style-type: none"><li>• xD-Picture Card</li><li>• Secure Digital</li><li>• Mini Secure Digital (mit Adapter)</li></ul> <p><b>Hinweis:</b> Stecken Sie die Speicherkarte zuerst in den mitgelieferten Adapter, bevor Sie sie in den Steckplatz einsetzen.</p> <ul style="list-style-type: none"><li>• MultiMedia Card</li><li>• Memory Stick</li><li>• Memory Stick PRO</li><li>• Memory Stick Duo (mit Adapter) oder Memory Stick PRO Duo (mit Adapter)</li></ul> <p><b>Hinweis:</b> Stecken Sie die Speicherkarte zuerst in den mitgelieferten Adapter, bevor Sie sie in den Steckplatz einsetzen.</p> |
| 2          | <ul style="list-style-type: none"><li>• Compact Flash Type I und Type II</li><li>• Microdrive</li></ul>   |

- 2 Warten Sie, bis die LED am Drucker aufleuchtet. Die LED blinkt, wenn von der Speicherkarte gelesen wird oder Daten übertragen werden.

**Warnung:** Entfernen Sie *keine* Kabel und Mediengeräte, und berühren Sie den Drucker nicht im angezeigten Bereich, wenn die Leuchte blinkt.

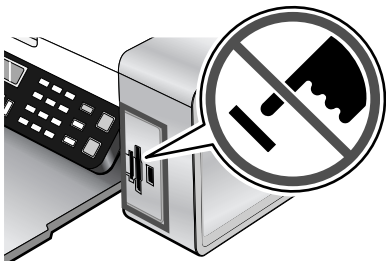

- 3 Ist das Lesen der Bilder abgeschlossen, wird die Anzahl gefundener Fotos auf dem Display angezeigt.

**Hinweise:**

- Entfernen Sie die Speicherkarte und stecken Sie sie erneut ein, wenn sie vom Drucker nicht gelesen wird. Weitere Informationen finden Sie unter "Fehlersuche bei Speicherkarten" auf Seite 135.
- Der Drucker erkennt jeweils nur ein aktives Mediengerät. Wenn Sie mehrere Mediengeräte einsetzen, wird auf dem Display eine Meldung mit der Aufforderung angezeigt, das vom Drucker zu erkennende Gerät anzugeben.

### **Einlegen eines Flash-Laufwerks**

- 1 Legen Sie das Flash-Laufwerk in den PictBridge-Anschluss an der Vorderseite des Druckers ein.

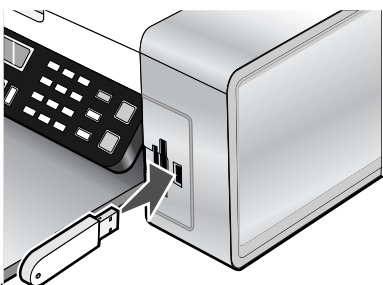

**Hinweis:** Unter Umständen ist hierfür ein Adapter erforderlich, falls Ihr Laufwerk nicht direkt in den Anschluss passt.

- Die LED des Flash-Laufwerks (falls vorhanden) blinkt, wenn das Flash-Laufwerk gelesen wird oder Daten übertragen werden. Warten Sie, bis die LED nicht mehr blinkt.

**Warnung:** Entfernen Sie *keine* Kabel und Mediengeräte, und berühren Sie den Drucker nicht im angezeigten Bereich, wenn die Leuchte blinkt.

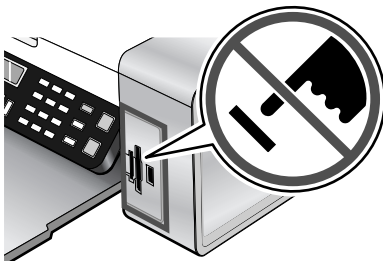

- Ist das Lesen der Bilder abgeschlossen, wird die Anzahl gefundener Fotos auf dem Display angezeigt.

**Hinweis:** Der Drucker erkennt jeweils nur ein aktives Mediengerät. Wenn Sie mehrere Mediengeräte einsetzen, wird auf dem Display eine Meldung mit der Aufforderung angezeigt, das vom Drucker zu erkennende Gerät anzugeben.

### ***Übertragen von Fotos von einem Speichermedium auf einen Computer mit Fast Pics***

Ist der Drucker direkt an einen Computer angeschlossen, lassen sich Fotos von einer Speicherkarte oder einem Flash-Laufwerk auf den Computer übertragen.

**Hinweis:** Bei Verwendung eines externen Netzwerkadapters können keine Fotos von einem Speichermedium auf den Computer übertragen werden.

- Der Drucker muss an einen Computer angeschlossen sein, und Drucker sowie Computer müssen eingeschaltet sein.
- Setzen Sie eine Speicherkarte oder ein Flash-Laufwerk ein, auf der/dem sich die zu übertragenden Bilder befinden. Weitere Informationen finden Sie unter "Einsetzen einer Speicherkarte" auf Seite 53 oder "Einlegen eines Flash-Laufwerks" auf Seite 54.

Die Fast Pics-Software wird automatisch auf dem Computerbildschirm geöffnet.

- Klicken Sie im Dialogfeld "Fast Pics" auf **Auf PC speichern**.

Die LED des Druckers blinkt, wenn die Speicherkarte gelesen wird oder Daten übertragen werden.

Die LED des Flash-Laufwerks (falls vorhanden) blinkt, wenn das Flash-Laufwerk gelesen wird oder Daten übertragen werden.

4 Warten Sie, bis die LED nicht mehr blinkt.

**Warnung:** Entfernen Sie *keine* Kabel und Mediengeräte, und berühren Sie den Drucker nicht im angezeigten Bereich, wenn die Leuchte blinkt.

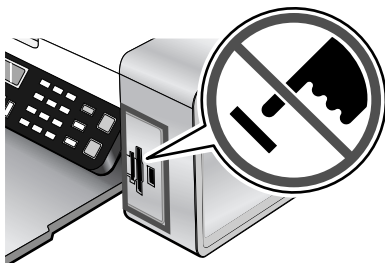

5 Folgen Sie den Anweisungen auf dem Bildschirm, um den Speicherort für die Bilder anzugeben.

### ***Übertragen von Fotos von einem Speichermedium auf den Computer mittels Bedienfeld***

Ist der Drucker direkt an einen Computer angeschlossen, lassen sich Fotos von einer Speicherkarte oder einem Flash-Laufwerk auf den Computer übertragen.

**Hinweis:** Bei Verwendung eines externen Netzwerkadapters können keine Fotos von einem Speichermedium auf den Computer übertragen werden.

- 1 Setzen Sie eine Speicherkarte oder ein Flash-Laufwerk ein, auf der/dem sich die zu übertragenden Bilder befinden. Weitere Informationen finden Sie unter "Einsetzen einer Speicherkarte" auf Seite 53 oder "Einlegen eines Flash-Laufwerks" auf Seite 54.
- 2 Drücken Sie wiederholt ◀ oder ▶, bis **Fotos speichern** angezeigt wird.
- 3 Drücken Sie ✓.
- 4 Drücken Sie ggf. wiederholt ◀ oder ▶, bis **Computer** angezeigt wird.
- 5 Befolgen Sie die Bildschirmanweisungen.

### ***Übertragen von Fotos von einer Speicherkarte auf ein Flash-Laufwerk***

- 1 Setzen Sie eine Speicherkarte ein, auf der sich die zu übertragenden Bilder befinden. Weitere Informationen finden Sie unter "Einsetzen einer Speicherkarte" auf Seite 53.
- 2 Setzen Sie ein Flash-Laufwerk ein. Weitere Informationen finden Sie unter "Einlegen eines Flash-Laufwerks" auf Seite 54.

Eine Meldung mit dem Hinweis **Welches Gerät soll angezeigt werden?** wird angezeigt.



3 Drücken Sie wiederholt ◀ oder ▶, bis **Kamerakarte** bzw. der entsprechende Typ der Kamerakarte angezeigt wird.

4 Drücken Sie ✓.

5 Drücken Sie wiederholt ◀ oder ▶, bis **Fotos speichern** angezeigt wird.

6 Drücken Sie ✓.

7 Drücken Sie ggf. ◀ oder ▶, bis die gewünschte Einstellung angezeigt wird.

#### **Hinweise:**

- Wenn die Fotos auf der Speicherkarte an mehreren Tagen aufgenommen wurden, umfassen die Auswahlmöglichkeiten die Optionen **Letztes Datum** und **Zeitraum**.
- Drücken Sie zur Auswahl eines Zeitraums ✓ und anschließend wiederholt ◀ oder ▶, bis das gewünschte Datum angezeigt wird. Zeiträume werden nach Monat und Jahr beginnend mit dem aktuellsten Monat angezeigt.

8 Drücken Sie **Start Farbe** oder **Start Schwarz**.

**Hinweis:** Ist auf dem Flash-Laufwerk nicht genügend Speicherplatz vorhanden, wird auf dem Display eine Eingabeaufforderung angezeigt.

## **Drucken von Fotos mithilfe des Bedienfelds**

### ***Drucken von Fotos auf einem Speichermedium mit dem Korrekturbogen***

1 Legen Sie Normalpapier im Letter- oder A4-Format ein.

2 Setzen Sie eine Speicherkarte oder ein Flash-Laufwerk ein, auf der/dem sich die zu druckenden Bilder befinden. Weitere Informationen finden Sie unter "Einsetzen einer Speicherkarte" auf Seite 53 oder "Einlegen eines Flash-Laufwerks" auf Seite 54.

3 Drücken Sie wiederholt ◀ oder ▶, bis **Korrekturbogen** angezeigt wird.

4 Drücken Sie ✓.

5 Drücken Sie wiederholt ◀ oder ▶, bis **Korrekturbogen drucken** angezeigt wird.

6 Drücken Sie ✓.

7 Drücken Sie ◀ oder ▶, um die Kategorie der zu druckenden Fotos anzugeben.

Beim Drucken eines Korrekturbogens haben Sie folgende Möglichkeiten:

- Sie können einen Korrekturbogen für alle Fotos auf der Speicherkarte drucken.
- Für die 20 aktuellsten Fotos, falls sich mindestens 20 oder mehr Fotos auf der Karte befinden
- Nach Datum, falls die Fotos auf der Karte nicht am selben Tag aufgenommen wurden

8 Drücken Sie ✓.

9 Drücken Sie erneut ✓.

Ein oder mehrere Korrekturbögen werden gedruckt.

10 Befolgen Sie die Anweisungen auf dem Korrekturbogen, um die zu druckenden Fotos, Anzahl der Kopien, Rote-Augen-Reduzierung, das Seitenlayout, Druckoptionen und das Papierformat auszuwählen.

**Hinweis:** Stellen Sie sicher, dass Sie die Optionsfelder aktivieren, wenn Sie eine Auswahl treffen.

11 Legen Sie den Korrekturbogen mit der bedruckten Seite nach unten auf das Scannerglas. Weitere Informationen finden Sie unter "Legen des Originaldokuments auf das Scannerglas" auf Seite 46.

12 Drücken Sie gegebenenfalls mehrmals ◀ oder ▶, bis **Korrekturbogen scannen** angezeigt wird.

13 Drücken Sie ✓.

14 Drücken Sie **Start Farbe** oder **Start Schwarz**, um den Korrekturbogen zu scannen.

15 Legen Sie Papier so ein, dass die glänzende oder zu bedruckende Seite Ihnen zugewandt ist. (Wenn Sie nicht sicher sind, welche Seite die zu bedruckende Seite ist, lesen Sie die Anweisungen zum Papier.) Weitere Informationen finden Sie unter "Einlegen von Papier" auf Seite 40.

**Hinweis:** Das Papierformat muss dem auf dem Korrekturbogen ausgewählten Format entsprechen.

16 Drücken Sie **Start Farbe** oder **Start Schwarz**, um die Fotos zu drucken.

**Warnung:** Sie sollten *nicht* die Speicherkarte oder das Flash-Laufwerk entfernen oder den Drucker ausschalten, bevor die auf dem Korrekturbogen ausgewählten Fotos gedruckt wurden. Der Korrekturbogen wird ungültig, wenn die Speicherkarte oder das Flash-Laufwerk aus dem Drucker entfernt oder der Drucker ausgeschaltet wird.

## ***Drucken aller Fotos***

- 1 Legen Sie Papier so ein, dass die glänzende oder zu bedruckende Seite Ihnen zugewandt ist. (Wenn Sie nicht sicher sind, welche Seite die zu bedruckende Seite ist, lesen Sie die Anweisungen zum Papier.) Weitere Informationen finden Sie unter "Einlegen von Papier" auf Seite 40.
- 2 Setzen Sie eine Speicherkarte oder ein Flash-Laufwerk ein, auf der/dem sich die zu druckenden Bilder befinden. Weitere Informationen finden Sie unter "Einsetzen einer Speicherkarte" auf Seite 53 oder "Einlegen eines Flash-Laufwerks" auf Seite 54.
- 3 Drücken Sie wiederholt ◀ oder ▶, bis **Fotos drucken** angezeigt wird.
- 4 Drücken Sie ✓.
- 5 Drücken Sie wiederholt ◀ oder ▶, bis **Alle Fotos drucken** angezeigt wird.
- 6 Drücken Sie **Start Farbe** oder **Start Schwarz**.  
Die für den Druckauftrag verwendeten Druckeinstellungen werden der Reihe nach in der zweiten Zeile des Displays angezeigt.
- 7 Drücken Sie erneut **Start Farbe** oder **Start Schwarz**.

## ***Drucken von Fotos nach Datumsbereich***

- 1 Legen Sie Papier so ein, dass die glänzende oder zu bedruckende Seite Ihnen zugewandt ist. (Wenn Sie nicht sicher sind, welche Seite die zu bedruckende Seite ist, lesen Sie die Anweisungen zum Papier.) Weitere Informationen finden Sie unter "Einlegen von Papier" auf Seite 40.
- 2 Setzen Sie eine Speicherkarte oder ein Flash-Laufwerk ein, auf der/dem sich die zu druckenden Bilder befinden. Weitere Informationen finden Sie unter "Einsetzen einer Speicherkarte" auf Seite 53 oder "Einlegen eines Flash-Laufwerks" auf Seite 54.
- 3 Drücken Sie wiederholt ◀ oder ▶, bis **Fotos drucken** angezeigt wird.
- 4 Drücken Sie ✓.
- 5 Drücken Sie wiederholt ◀ oder ▶, bis **Fotos nach Bereich drucken** angezeigt wird.
- 6 Drücken Sie ✓.  
Das Datum wird nach Monat und Jahr beginnend mit dem aktuellsten Monat angezeigt.
- 7 Drücken Sie ◀ oder ▶, um den gewünschten Monat auszuwählen.
- 8 Drücken Sie ✓.

**9 Drücken Sie **Start Farbe** oder **Start Schwarz**.**

Die für den Druckauftrag zu verwendenden Druckeinstellungen werden der Reihe nach in der zweiten Zeile des Displays angezeigt.

**10 Drücken Sie erneut **Start Farbe** oder **Start Schwarz**.**

### ***Drucken von Fotos mit Farbeffekten***

Sie können das Bedienfeld zur Anwendung von Farbeffekten auf die Fotos verwenden.

**Hinweis:** Drücken Sie alternativ Fotos mit Farbeffekten mithilfe eines Korrekturbogens. Weitere Informationen finden Sie unter "Drucken von Fotos auf einem Speichermedium mit dem Korrekturbogen" auf Seite 57.

**1** Legen Sie Papier so ein, dass die glänzende oder zu bedruckende Seite Ihnen zugewandt ist. (Wenn Sie nicht sicher sind, welche Seite die zu bedruckende Seite ist, lesen Sie die Anweisungen zum Papier.) Weitere Informationen finden Sie unter "Einlegen von Papier" auf Seite 40.

**2** Setzen Sie eine Speicherkarte oder ein Flash-Laufwerk ein, auf der/dem sich die zu druckenden Bilder befinden. Weitere Informationen finden Sie unter "Einsetzen einer Speicherkarte" auf Seite 53 oder "Einlegen eines Flash-Laufwerks" auf Seite 54.

**3** Drücken Sie wiederholt ◀ oder ▶, bis die Option für **Fotoeffekte** angezeigt wird.

**4** Drücken Sie ✓.

**5** Drücken Sie wiederholt ◀ oder ▶, bis der gewünschte Farbeffekt angezeigt wird.

**Hinweis:** Die Auswahloptionen für Farbeffekte umfassen Sepia, Antikgrau und Antikbraun.

**6** Drücken Sie ✓.

**Hinweis:** Der Farbeffekt wird auf alle gedruckten Fotos angewendet, bis die aktive Speicherkarte bzw. das aktive Flash-Laufwerk entfernt wird.

### ***Drucken von Fotos mit DPOF von einer Digitalkamera aus***

DPOF (Digital Print Order Format) ist eine auf einigen Digitalkameras verfügbare Funktion. Falls Ihre Kamera DPOF unterstützt, können Sie angeben, welche Fotos wie oft gedruckt werden sollen, sowie die Druckeinstellungen festlegen, während sich die Speicherkarte noch in der Kamera befindet. Der Drucker erkennt diese Einstellungen, wenn Sie die Speicherkarte in den Drucker einlegen.

## Hinweise:

- Die ausgewählten Fotodruckeinstellungen müssen den derzeitigen Druckereinstellungen entsprechen. Informationen zum Ändern der Drucker-/Fotodruckeinstellungen erhalten Sie unter "Verwenden des Menüs "Fotokarte"" auf Seite 24.
  - Verwenden Sie die auf dem Korrekturbogen angeführten Fotonummern, um Fotos nach Fotonummer zu drucken. Informationen zur Verwendung eines Korrekturbogens erhalten Sie unter "Drucken von Fotos auf einem Speichermedium mit dem Korrekturbogen" auf Seite 57.
- 1 Legen Sie Papier so ein, dass die glänzende oder zu bedruckende Seite Ihnen zugewandt ist. (Wenn Sie nicht sicher sind, welche Seite die zu bedruckende Seite ist, lesen Sie die Anweisungen zum Papier.) Weitere Informationen finden Sie unter "Einlegen von Papier" auf Seite 40.
  - 2 Setzen Sie eine Speicherkarte ein. Weitere Informationen finden Sie unter "Einsetzen einer Speicherkarte" auf Seite 53.
  - 3 Drücken Sie wiederholt ◀ oder ▶, bis **Fotos drucken** angezeigt wird.
  - 4 Drücken Sie ✓.
  - 5 Drücken Sie wiederholt ◀ oder ▶, bis **DPOF-Auswahl drucken** angezeigt wird.
  - 6 Drücken Sie **Start Farbe** oder **Start Schwarz**.

## **Verwenden einer PictBridge-fähigen Digitalkamera für den Fotodruck**

Schließen Sie eine PictBridge-fähige Digitalkamera an den Drucker an. Verwenden Sie die Tasten auf der Kamera zum Auswählen und Drucken von Fotos.

- 1 Stecken Sie das eine Ende des USB-Kabels in die Kamera.

**Hinweis:** Verwenden Sie nur das im Lieferumfang Ihrer Digitalkamera enthaltene USB-Kabel.

- 2 Schließen Sie das andere Kabelende an den PictBridge-Anschluss an der Vorderseite des Druckers an.

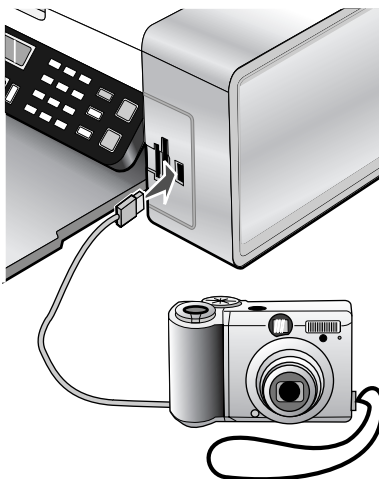

Folgendes wird bei hergestellter Verbindung zu PictBridge auf dem Druckerdisplay angezeigt: **PictBridge-Kamera erkannt**. Drücken Sie **✓**, um die **Einstellungen zu ändern**. Bei Anzeige einer anderen Meldung erhalten Sie weitere Informationen unter "Fehlermeldungen" auf Seite 137.

**Hinweis:** Stellen Sie sicher, dass die PictBridge-fähige Digitalkamera auf den richtigen USB-Modus eingestellt ist. Weitere Informationen finden Sie in der Dokumentation zur Kamera.

- 3 Folgen Sie den Anweisungen in der Dokumentation zur Kamera, um Fotos auszuwählen und zu drucken.

### **Hinweise:**

- Folgende Druckereinstellungen werden verwendet, wenn Sie sie beim Auswählen der Kameraeinstellungen nicht überschreiben: Papierformat, Fotoformat, Layout, Qualität und Papiersorte.
- War der Drucker beim Anschließen der Kamera ausgeschaltet, müssen Sie die Kamera ausstecken und dann wieder anschließen.

# Drucken von Fotos mithilfe des Computers

## *Drucken von Fotos auf einem Speichergerät mit Fast Pics*

- 1 Legen Sie Papier ein. Verwenden Sie Foto- oder Glanzpapier, wobei die glänzende bzw. zu bedruckende Seite nach oben zeigen sollte, um das beste Ergebnis zu erzielen. (Wenn Sie nicht sicher sind, welche Seite die zu bedruckende Seite ist, lesen Sie die Anweisungen zum Papier.)
- 2 Setzen Sie eine Speicherkarte oder ein Flash-Laufwerk ein, auf der/dem sich die zu druckenden Bilder befinden. Weitere Informationen finden Sie unter "Einsetzen einer Speicherkarte" auf Seite 53 oder "Einlegen eines Flash-Laufwerks" auf Seite 54.  
Das Dialogfeld "Fast Pics" wird angezeigt.
- 3 Klicken Sie im angezeigten Dialogfeld auf jedes zu druckende Foto.
- 4 Geben Sie für jedes Foto die Größe, das Format des in den Drucker eingelegten Papiers und die Anzahl an Kopien an.
- 5 Klicken Sie auf **Jetzt drucken**.

## *Drucken von auf einem Computer gespeicherten Fotos mit Imaging Studio*

- 1 Legen Sie Fotopapier oder schweres mattes Papier so ein, dass die glänzende bzw. zu bedruckende Seite Ihnen zugewandt ist. (Wenn Sie nicht sicher sind, welche Seite die zu bedruckende Seite ist, lesen Sie die Anweisungen zum Papier.)
- 2 Doppelklicken Sie auf dem Desktop auf das Symbol **Imaging Studio**.
- 3 Klicken Sie auf **Fotos drucken**.
- 4 Klicken Sie auf **Ordner wechseln**.
- 5 Wählen Sie im Verzeichnis den Ordner aus, in dem die Fotos gespeichert sind.
- 6 Klicken Sie auf **OK**.
- 7 Klicken Sie im angezeigten Dialogfeld auf jedes zu druckende Foto.
- 8 Geben Sie für jedes Foto die Größe, das Format des in den Drucker eingelegten Papiers und die Anzahl an Kopien an.
- 9 Klicken Sie auf **Jetzt drucken**.

## *Erstellen und Drucken einer Sammelalbum- oder Albumseite*

- 1 Legen Sie Papier ein. Verwenden Sie Fotopapier oder schweres mattes Papier und stellen Sie sicher, dass die glänzende bzw. zu bedruckende Seite Ihnen zugewandt ist. Somit erzielen Sie die besten Ergebnisse. (Wenn Sie nicht sicher sind, welche Seite die zu bedruckende Seite ist, lesen Sie die Anweisungen zum Papier.)
- 2 Doppelklicken Sie auf dem Desktop auf das Symbol **Imaging Studio**.

- 3 Klicken Sie auf **Albumseite drucken**.
- 4 Klicken Sie auf **Ordner anzeigen**.
- 5 Wählen Sie im Verzeichnis im rechten Fenster den Ordner aus, in dem Ihre Fotos gespeichert sind.
- 6 Schließen Sie das Verzeichnis rechts.
- 7 Wählen Sie im Dropdown-Menü "Papierformat" ein Papierformat aus.
- 8 Wählen Sie im Dropdown-Menü "Seitenlayout" ein Seitenlayout aus.  
Weitere Möglichkeiten:
  - a Klicken Sie auf **Kategorie der oben angegebenen Layouts ändern**.
  - b Wählen Sie dann ein Layout für die Fotos aus.
  - c Klicken Sie auf **OK**.
  - d Wählen Sie im Dropdown-Menü "Seitenlayout" ein Seitenlayout aus.
- 9 Ziehen Sie die Fotos auf die Seite.  
**Hinweis:** Klicken Sie mit der rechten Maustaste auf das Foto, um die Bearbeitungsoptionen anzuzeigen.
- 10 Klicken Sie auf **Jetzt drucken**.  
**Hinweis:** Entfernen Sie jede Seite gleich nach der Ausgabe und lassen Sie sie vor dem Stapeln trocknen, um ein Verschmieren zu vermeiden.

### ***Hinzufügen von Beschriftungen zu einer Fotoseite***

- 1 Legen Sie Papier ein. Verwenden Sie Fotopapier oder schweres mattes Papier und stellen Sie sicher, dass die glänzende bzw. zu bedruckende Seite Ihnen zugewandt ist. Somit erzielen Sie die besten Ergebnisse. (Wenn Sie nicht sicher sind, welche Seite die zu bedruckende Seite ist, lesen Sie die Anweisungen zum Papier.)
- 2 Doppelklicken Sie auf dem Desktop auf das Symbol **Imaging Studio**.
- 3 Klicken Sie auf **Albumseite drucken**.
- 4 Wählen Sie im Verzeichnis im rechten Fenster den Ordner aus, in dem Ihre Fotos gespeichert sind.
- 5 Schließen Sie das Verzeichnis rechts.
- 6 Klicken Sie auf **Kategorie der oben angegebenen Layouts ändern**.
- 7 Wählen Sie **Nur Albumseiten**.
- 8 Klicken Sie auf **OK**.
- 9 Wählen Sie ein Papierformat für die Fotos aus.
- 10 Wählen Sie ein Seitenlayout mit einem schwarzen Feld aus.
- 11 Ziehen Sie die Fotos auf die Seite.



**12** Klicken Sie in das weiße Feld. Ein Dialogfeld wird angezeigt.



**13** Geben Sie den gewünschten Text ein.

**14** Klicken Sie auf **OK**.

**15** Klicken Sie auf **Jetzt drucken**.

**Hinweis:** Entfernen Sie jede Seite gleich nach der Ausgabe und lassen Sie sie vor dem Stapeln trocknen, um ein Verschmieren zu vermeiden.

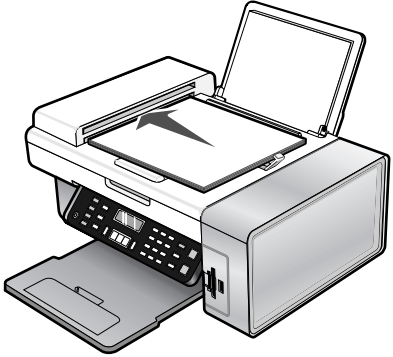
# Kopieren

| Automatischer Dokumenteinzug   | Scannerglas  |
|--|--|
|  <p data-bbox="126 651 552 730">Verwenden Sie den automatischen Dokumenteinzug für mehrseitige Dokumente in den Formaten A4, Letter oder Legal.</p> |  <p data-bbox="567 769 993 866">Verwenden Sie das Scannerglas für einzelne Seiten, kleine Vorlagen wie Postkarten und Fotos, Folien, Fotopapier oder dünne Vorlagen wie Zeitschriftenausschnitte.</p> |

**Hinweis:** Informationen zum Anpassen der Kopiereinstellungen finden Sie unter "Verwenden des Menüs "Kopieren"" auf Seite 20.

## Erstellen von Kopien

- 1 Legen Sie Papier ein.
- 2 Legen Sie das Originaldokument mit der bedruckten Seite nach unten in die automatische Dokumentzuführung (ADF) ein. Legen Sie das Dokument alternativ auf das Scannerglas.

**Hinweis:** Legen Sie keine Postkarten, Fotos, kleine Vorlagen, Folien, Fotopapier oder dünne Vorlagen (z. B. Zeitschriftenausschnitte) in die automatische Dokumentzuführung ein. Legen Sie diese Dokumente auf das Scannerglas.

- 3 Drücken Sie im Bedienfeld den Modus **Kopieren**.
- 4 Drücken Sie **Start Farbe** oder **Start Schwarz**.

## Kopieren von Fotos

- 1 Legen Sie Papier so ein, dass die glänzende oder zu bedruckende Seite Ihnen zugewandt ist. (Wenn Sie nicht sicher sind, welche Seite die zu bedruckende Seite ist, lesen Sie die Anweisungen zum Papier.)
- 2 Legen Sie ein Foto mit der zu bedruckenden Seite nach unten in die obere linke Ecke auf das Scannerglas. Weitere Informationen finden Sie unter "Legen des Originaldokuments auf das Scannerglas" auf Seite 46.
- 3 Drücken Sie ggf. den Modus **Kopieren**.
- 4 Drücken Sie .
- 5 Drücken Sie wiederholt ◀ oder ▶, bis **Qualität** angezeigt wird.
- 6 Drücken Sie ✓.
- 7 Drücken Sie wiederholt ◀ oder ▶, bis **Foto** angezeigt wird.
- 8 Drücken Sie ✓.
- 9 Drücken Sie wiederholt ◀ oder ▶, bis **Papierformat** angezeigt wird.
- 10 Drücken Sie ✓.
- 11 Drücken Sie wiederholt ◀ oder ▶, bis das gewünschte Format angezeigt wird.
- 12 Drücken Sie ✓.
- 13 Drücken Sie wiederholt ◀ oder ▶, bis **Originalgröße** angezeigt wird.
- 14 Drücken Sie ✓.
- 15 Drücken Sie wiederholt ◀ oder ▶, bis das gewünschte Format angezeigt wird.
- 16 Drücken Sie **Start Farbe** oder **Start Schwarz**.

## Sortieren von Kopien







Beim Drucken mehrerer Exemplare eines mehrseitigen Dokuments können Sie den Drucker so einstellen, dass das Dokument sortiert oder nicht sortiert ausgedruckt wird.

### Sortiert



### Nicht sortiert



- 1 Legen Sie Papier ein.
- 2 Legen Sie das Originaldokument mit der bedruckten Seite nach unten in die automatische Dokumentzuführung (ADF) ein. Legen Sie das Dokument alternativ auf das Scannerglas.
- 3 Drücken Sie im Bedienfeld den Modus **Kopieren**.
- 4 Drücken Sie .
- 5 Drücken Sie wiederholt  oder , bis **sortieren** angezeigt wird.
- 6 Drücken Sie .
- 7 Drücken Sie wiederholt  oder , bis die gewünschte Anzahl der Kopien angezeigt wird.
- 8 Drücken Sie **Start Farbe** oder **Start Schwarz**.

**Hinweis:** Wenn Sie das Dokument auf das Scannerglas legen, wird eine Meldung mit dem Hinweis auf zusätzliche Seiten angezeigt.

## Wiederholen eines Bildes auf einer Seite

Sie können dasselbe Bild mehrmals auf einem Blatt Papier ausdrucken. Diese Option eignet sich insbesondere für Etiketten, Aufkleber, Broschüren und Handzettel.



- 1 Legen Sie Papier ein.  
**Hinweis:** Verwenden Sie beim Kopieren von Fotos Fotopapier oder schweres mattes Papier, wobei die glänzende oder zu bedruckende Seite nach oben zeigen muss. (Wenn Sie nicht sicher sind, welche Seite die zu bedruckende Seite ist, lesen Sie die Anweisungen zum Papier.)
- 2 Legen Sie das Originaldokument mit der bedruckten Seite nach unten auf das Scannerglas.
- 3 Drücken Sie im Bedienfeld den Modus **Kopieren**.
- 4 Drücken Sie .

- 5 Drücken Sie wiederholt auf ◀ oder ▶, bis **Bild wiederholen** angezeigt wird.
- 6 Drücken Sie ✓.
- 7 Drücken Sie wiederholt ◀ oder ▶, bis die gewünschte Anzahl der Bilder angezeigt wird, die auf eine Seite gedruckt werden sollen.
- 8 Drücken Sie **Start Farbe** oder **Start Schwarz**.

## Vergößern oder Verkleinern von Bildern

- 1 Legen Sie Papier ein.  
**Hinweis:** Verwenden Sie beim Kopieren von Fotos Fotopapier oder schweres mattes Papier, wobei die glänzende oder zu bedruckende Seite nach oben zeigen muss. (Wenn Sie nicht sicher sind, welche Seite die zu bedruckende Seite ist, lesen Sie die Anweisungen zum Papier.)
- 2 Legen Sie das Originaldokument mit der bedruckten Seite nach unten in die automatische Dokumentzuführung (ADF) ein. Legen Sie das Dokument alternativ auf das Scannerglas.  
**Hinweis:** Legen Sie keine Postkarten, Fotos, kleine Vorlagen, Folien, Fotopapier oder dünne Vorlagen (z. B. Zeitschriftenausschnitte) in die automatische Dokumentzuführung ein. Legen Sie diese Dokumente auf das Scannerglas.
- 3 Drücken Sie im Bedienfeld den Modus **Kopieren**.
- 4 Drücken Sie .
- 5 Drücken Sie wiederholt ◀ oder ▶, bis **Größe verändern** angezeigt wird.
- 6 Drücken Sie ✓.
- 7 Drücken Sie ◀ oder ▶, bis die gewünschte Einstellung angezeigt wird.  
**Hinweis:** Drücken Sie zur Auswahl der Option für benutzerdefiniertes Format ✓ und verwenden Sie die Zifferntastatur, um ein benutzerdefiniertes Format einzugeben.
- 8 Drücken Sie **Start Farbe** oder **Start Schwarz**.

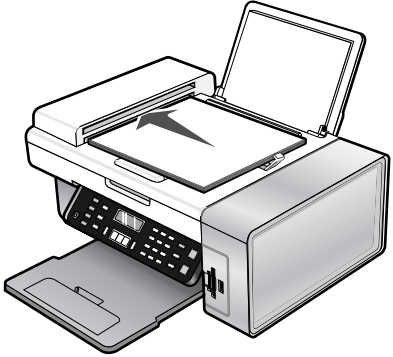
# Scannen

| Automatischer Dokumenteinzug   | Scannerglas  |
|--|--|
|  <p data-bbox="126 651 552 730">Verwenden Sie den automatischen Dokumenteinzug für mehrseitige Dokumente in den Formaten A4, Letter oder Legal.</p> |  <p data-bbox="567 769 993 866">Verwenden Sie das Scannerglas für einzelne Seiten, kleine Vorlagen wie Postkarten und Fotos, Folien, Fotopapier oder dünne Vorlagen wie Zeitschriftenausschnitte.</p> |

**Hinweis:** Informationen zum Anpassen der Scaneinstellungen finden Sie unter "Verwenden des Menüs "Scannen"" auf Seite 21.

## Scannen von Dokumenten

- 1 Der Drucker muss an einen Computer angeschlossen und Drucker sowie Computer müssen eingeschaltet sein.
- 2 Legen Sie das Originaldokument mit der bedruckten Seite nach unten in die automatische Dokumentzuführung (ADF) ein. Legen Sie das Dokument alternativ auf das Scannerglas.
- 3 Drücken Sie auf den Modus **Scannen**.
- 4 Drücken Sie wiederholt ◀ oder ▶, bis das Zielgerät angezeigt wird, in das Sie scannen möchten.
- 5 Drücken Sie **Start Farbe** oder **Start Schwarz**.
- 6 Klicken Sie zum Speichern des Scans in der Softwareanwendung auf **Datei → Speichern unter**.

- 7 Geben Sie den Dateinamen, das Format und den Speicherort ein, an dem das gescannte Bild gespeichert werden soll.
- 8 Klicken Sie auf **Speichern**.

## **Anpassen der Scaneinstellungen mit dem Computer**

- 1 Der Drucker muss an einen Computer angeschlossen sein und Drucker sowie Computer müssen eingeschaltet sein.
- 2 Legen Sie das Originaldokument mit der bedruckten Seite nach unten auf das Scannerglas.
- 3 Doppelklicken Sie auf dem Desktop auf das Symbol **Imaging Studio**.
- 4 Klicken Sie auf **Scannen**.  
Das All-In-One Center wird auf dem Computerbildschirm mit der geöffneten Registerkarte "Scannen und Kopieren" angezeigt.
- 5 Klicken Sie auf **Vorschau anzeigen**.
- 6 Wenn nur ein Teil des Dokuments gescannt werden soll, klicken und ziehen Sie das Feld mit der gestrichelten Linie, um einen bestimmten Bereich des Vorschaubilds zum Scannen auszuwählen.
- 7 Wählen Sie im Menü "Gescanntes Bild senden an" eine Anwendung aus.
- 8 Wählen Sie den zu scannenden Bereich aus.
- 9 Auswahl einer Scanqualität
- 10 So wählen Sie weitere Optionen aus:
  - a Klicken Sie auf **Erweiterte Scaneinstellungen anzeigen**.
  - b Passen Sie die Scaneinstellungen mithilfe der in folgender Tabelle angeführten Registerkarten an.
  - c Klicken Sie auf **OK**.
- 11 Klicken Sie auf **Jetzt scannen**.

| Registerkarten "Erweiterte Scaneinstellungen"   | Optionen  |
|---|---|
| Scannen   | <ul style="list-style-type: none"> <li>• Auswählen der Farbtiefe</li> <li>• Auswählen der Scanauflösung</li> <li>• Auswählen der optischen Scaneinstellungen</li> <li>• Auswählen einer Einstellung zum automatischen Zuschneiden</li> <li>• Auswählen des exakten zu scannenden Bereichs</li> <li>• Auswählen der Konvertierung des gescannten Objekts in Text zur Bearbeitung</li> <li>• Auswählen mehrerer Bilder zum Scannen vor der Ausgabe</li> <li>• Aktualisieren der Liste der Anwendungen, an die Scans gesendet werden können</li> <li>• Aktualisieren des Standard-Faxtreibers</li> </ul> |
| Bildverbesserungen  | <ul style="list-style-type: none"> <li>• Glätten (Entzerren) der Bilder nach dem Scannen</li> <li>• Auswählen, ob verschwommene Ränder scharf gezeichnet werden sollen</li> <li>• Anpassen der Helligkeit des Bildes</li> <li>• Anpassen der Farbkorrekturkurve (Gamma) des Bildes</li> </ul>   |
| Bildmuster  | <ul style="list-style-type: none"> <li>• Entfernen von Bildmustern von Zeitschriften/Zeitungen (Moiré entfernen)</li> <li>• Reduzierung (mehr oder weniger) von Hintergrundstörungen (Kratzer) eines Farbdokuments</li> </ul>   |
| <p><b>Hinweis:</b> Weitere Informationen erhalten Sie, wenn Sie unten im Bildschirm auf <b>Hilfe</b> klicken.</p> |   |



# Scannen von Dokumenten oder Bildern zum Senden per E-Mail

- 1 Der Drucker muss an einen Computer angeschlossen und Drucker sowie Computer müssen eingeschaltet sein.
- 2 Legen Sie das Originaldokument mit der bedruckten Seite nach unten in die automatische Dokumentzuführung (ADF) ein. Legen Sie das Dokument alternativ auf das Scannerglas.  
**Hinweis:** Legen Sie keine Postkarten, Fotos, kleine Vorlagen, Folien, Fotopapier oder dünne Vorlagen (z. B. Zeitschriftenausschnitte) in die automatische Dokumentzuführung ein. Legen Sie diese Dokumente auf das Scannerglas.
- 3 Wählen Sie im Bedienfeld den Modus **Scannen**.
- 4 Drücken Sie wiederholt ◀ oder ▶, bis **E-Mail** angezeigt wird.
- 5 Drücken Sie **Start Farbe** oder **Start Schwarz**.
- 6 Befolgen Sie die Bildschirmanweisungen.

# Scannen von Text zur Bearbeitung

Mit der OCR (Optical Character Recognition)-Softwarefunktion können Sie gescannte Bilder in Text zur Bearbeitung in einem Textverarbeitungsprogramm umwandeln.

- 1 Stellen Sie Folgendes sicher:
  - Der Drucker muss an einen Computer angeschlossen und Drucker sowie Computer müssen eingeschaltet sein.
  - ABBYY Fine Reader muss installiert sein.
- 2 Legen Sie das Originaldokument mit der bedruckten Seite nach unten in die automatische Dokumentzuführung (ADF) ein. Legen Sie das Dokument alternativ auf das Scannerglas.  
**Hinweis:** Legen Sie keine Postkarten, Fotos, kleine Vorlagen, Folien, Fotopapier oder dünne Vorlagen (z. B. Zeitschriftenausschnitte) in die automatische Dokumentzuführung ein. Legen Sie diese Dokumente auf das Scannerglas.
- 3 Doppelklicken Sie auf dem Desktop auf das Symbol **Imaging Studio**.
- 4 Klicken Sie auf **Text scannen und bearbeiten (OCR)**.
- 5 Klicken Sie auf **Vorschau anzeigen**.  
**Hinweis:** Beim Einlegen mehrerer Blätter in den ADF wird bei der Funktion zur Vorschauanzeige nur das erste Blatt im Scanvorschaubereich der Registerkarte "Scannen und Kopieren" des All-In-One Centers angezeigt.
- 6 Wählen Sie das Textverarbeitungsprogramm zur Bearbeitung des Texts aus.
- 7 Klicken Sie auf **Jetzt senden**.
- 8 Bearbeiten und speichern Sie das Dokument.

## Scannen von Bildern zur Bearbeitung

- 1 Der Drucker muss an einen Computer angeschlossen und Drucker sowie Computer müssen eingeschaltet sein.
- 2 Legen Sie das Originaldokument mit der bedruckten Seite nach unten in die automatische Dokumentzuführung (ADF) ein. Legen Sie das Dokument alternativ auf das Scannerglas.  
**Hinweis:** Legen Sie keine Postkarten, Fotos, kleine Vorlagen, Folien, Fotopapier oder dünne Vorlagen (z. B. Zeitschriftenausschnitte) in die automatische Dokumentzuführung ein. Legen Sie diese Dokumente auf das Scannerglas.
- 3 Doppelklicken Sie auf dem Desktop auf das Symbol **Imaging Studio**.
- 4 Klicken Sie auf **Scannen**.
- 5 Wählen Sie im Menü "Gescanntes Bild senden an" ein Grafikprogramm zum Bearbeiten der Bilder aus.
- 6 Klicken Sie auf **Jetzt scannen**.  
Nach der Verarbeitung wird das Bild im ausgewählten Programm geöffnet.
- 7 Bearbeiten Sie das Bild mit den im Grafikprogramm verfügbaren Werkzeugen. Weitere Informationen finden Sie in der Dokumentation zum Grafikprogramm.

## Scannen klarer Bilder aus Zeitungen und Zeitschriften

Durch die Moiré-Entfernung werden wellige Muster aus Bildern entfernt, die von Zeitschriften oder Zeitungen gescannt wurden.



- 1 Der Drucker muss an einen Computer angeschlossen und Drucker sowie Computer müssen eingeschaltet sein.
- 2 Legen Sie das Originaldokument mit der bedruckten Seite nach unten in die automatische Dokumentzuführung (ADF) ein. Legen Sie das Dokument alternativ auf das Scannerglas.  
**Hinweis:** Legen Sie keine Postkarten, Fotos, kleine Vorlagen, Folien, Fotopapier oder dünne Vorlagen (z. B. Zeitschriftenausschnitte) in die automatische Dokumentzuführung ein. Legen Sie diese Dokumente auf das Scannerglas.
- 3 Doppelklicken Sie auf dem Desktop auf das Symbol **Imaging Studio**.
- 4 Klicken Sie auf **Scannen**.
- 5 Klicken Sie auf **Erweiterte Scaneinstellungen anzeigen**.
- 6 Wählen Sie die Registerkarte **Bildmuster** aus.
- 7 Aktivieren Sie das Kontrollkästchen **Bildmuster von Zeitschrift/Zeitung entfernen (Moiré entfernen)**.
- 8 Wählen Sie im Menü "Art des gescannten Dokuments" die Option **Zeitschrift** oder **Zeitung** aus.
- 9 Klicken Sie auf **OK**.

- 10 Wählen Sie im Menü "Gescanntes Bild senden an" das Ziel aus, an das das gescannte Objekt gesendet werden soll.
- 11 Klicken Sie auf **Jetzt scannen**.

## Scannen auf einen Computer über ein Netzwerk

- 1 Stellen Sie Folgendes sicher:
  - Der Drucker ist über einen Druckserver an das Netzwerk angeschlossen und der Drucker, Druckserver und Computer, über den das Scannen erfolgt, sind eingeschaltet.
  - Der Drucker ist für das Scannen über ein Netzwerk konfiguriert (Direktes Drucken über IP).
- 2 Legen Sie das Originaldokument mit der bedruckten Seite nach unten in die automatische Dokumentzuführung (ADF) ein. Legen Sie das Dokument alternativ auf das Scannerglas.  
**Hinweis:** Legen Sie keine Postkarten, Fotos, kleine Vorlagen, Folien, Fotopapier oder dünne Vorlagen (z. B. Zeitschriftenausschnitte) in den automatischen Dokumenteinzug ein. Legen Sie diese Dokumente auf das Scannerglas.
- 3 Wählen Sie im Bedienfeld den Modus **Scannen**.
- 4 Drücken Sie ◀ oder ▶, bis der Computer markiert ist, auf den Sie scannen möchten.
- 5 Wurde eine PIN bei der Netzwerkeinrichtung angegeben, geben Sie diese mithilfe der Zifferntastatur ein und drücken Sie ✓.
- 6 Drücken Sie wiederholt ◀ oder ▶, bis das gewünschte Scanziel angezeigt wird.
- 7 Drücken Sie **Start Farbe** oder **Start Schwarz**.

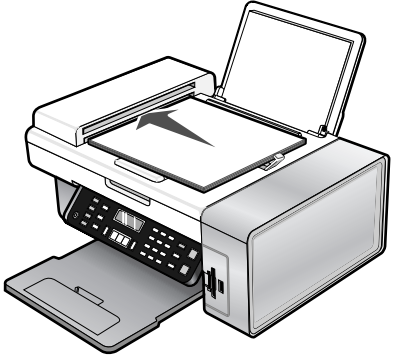
# Faxen

| Automatischer Dokumenteinzug  | Scannerglas  |
|---|--|
|  <p>Verwenden Sie den automatischen Dokumenteinzug für:</p> <ul style="list-style-type: none"><li>• Mehrseitige Dokumente im A4 oder Letter-Format.</li><li>• Dokumente im Legal-Format.</li></ul> |  <p>Verwenden Sie das Scannerglas für einzelne Seiten, kleine Vorlagen wie Postkarten und Fotos, Folien, Fotopapier oder dünne Vorlagen wie Zeitschriftenausschnitte.</p> |

**Hinweis:** Wenn Sie die Faxeneinstellungen anpassen möchten gehen Sie folgendermaßen vor:

- Bei Verwendung des Bedienfelds: "Verwenden des Menüs "Fax"" auf Seite 22.
- Bei Verwendung des Computers: "Anpassen von Einstellungen mit dem Dienstprogramm zur Faxeneinrichtung" auf Seite 86.

# Senden einer Faxnachricht

## Eingeben einer Faxnummer

- 1 Drücken Sie im Bedienfeld auf den Modus **Fax**.
- 2 Geben Sie eine Faxnummer folgendermaßen ein:

|                           |  |
|---------------------------|--|
| Textfeld                  | <p>Geben Sie eine Faxnummer auf dem Tastenfeld ein.</p> <p><b>Hinweise:</b></p> <ul style="list-style-type: none"><li>• Sie können eine Telefonkartenummer als Teil der Faxnummer angeben.</li><li>• Geben Sie maximal 64 Zeichen als Faxnummer an.</li><li>• Drücken Sie die Taste zur Wahlwiederholung/Paus . Diese Taste dient zum Einlegen einer Pause von drei Sekunden in der zu wählenden Nummer, um auf eine Leitungsfreigabe zu warten oder durch ein automatisches Callcenter-System zu navigieren.</li></ul>  |
| Kurzwahl oder Gruppenwahl | <p><b>a</b> Drücken Sie <b>Telefonbuch</b>.</p> <p><b>b</b> Geben Sie Kurzwahl- und/oder Gruppenwahlnummern ein.</p> <ul style="list-style-type: none"><li>• Drücken Sie wiederholt ◀ oder ▶ , bis die gewünschte Kurzwahl- oder Gruppenwahlnummer angezeigt wird.</li><li>• Geben Sie mit dem Tastenfeld die Nummer des Kurzwahleintrags (1-89) oder des Gruppenwahleintrags (90-99) ein.</li></ul> <p><b>Hinweise:</b></p> <ul style="list-style-type: none"><li>• Anweisungen zum Hinzufügen von Kurzwahl- oder Gruppenwahlnummern mithilfe des Computers finden Sie unter "Einrichten der Kurzwahlnummern" auf Seite 82.</li><li>• Anweisungen zum Hinzufügen von Kurzwahl- oder Gruppenwahlnummern mithilfe des Bedienfelds finden Sie unter "Verwenden des Telefonbuchs" auf Seite 83.</li></ul> |

- 3 Wenn Sie ein Fax an eine Gruppe von Nummern (Broadcast-Fax) senden wollen:
  - a Drücken Sie **✓**.
  - b Wiederholen Sie den Schritt Schritt 2 unter Verwendung einer beliebigen Kombination der zuvor beschriebenen Verfahren, bis Sie maximal 30 Faxnummern eingegeben haben.

## ***Senden eines Faxes mithilfe des Bedienfelds***

- 1 Stellen Sie sicher, dass der Drucker eingeschaltet ist.
- 2 Legen Sie das Originaldokument mit der bedruckten Seite nach unten in die automatische Dokumentzuführung (ADF) ein. Legen Sie das Dokument alternativ auf das Scannerglas.  
**Hinweis:** Legen Sie keine Postkarten, Fotos, kleine Vorlagen, Folien, Fotopapier oder dünne Vorlagen (z. B. Zeitschriftenausschnitte) in die automatische Dokumentzuführung ein. Legen Sie diese Dokumente auf das Scannerglas.
- 3 Drücken Sie im Bedienfeld auf den Modus **Fax**.
- 4 Geben Sie eine Faxnummer ein oder drücken Sie **Telefonbuch**, um eine Nummer von der Liste für die Kurz- oder Gruppenwahl auszuwählen. Weitere Informationen finden Sie unter "Eingeben einer Faxnummer" auf Seite 77.  
**Hinweis:** Informationen zum Einrichten der Kurzwahl erhalten Sie unter "Einrichten der Kurzwahlnummern" auf Seite 82.
- 5 Wenn Sie ein Fax an eine Gruppe von Nummern (Broadcast-Fax) senden wollen:
  - a Drücken Sie **✓**.
  - b Wiederholen Sie den Schritt Schritt 4 und drücken Sie **✓**, bis maximal 30 Faxnummern eingegeben wurden.
- 6 Drücken Sie **Start Farbe** oder **Start Schwarz**.

## ***Senden einer Faxnachricht mithilfe des Computers***

Ein Dokument kann in einen Computer gescannt und anschließend an einen Benutzer mithilfe der Software gesendet werden.

- 1 Der Drucker muss an einen Computer angeschlossen und Drucker sowie Computer müssen eingeschaltet sein.
- 2 Legen Sie das Originaldokument mit der bedruckten Seite nach unten in die automatische Dokumentzuführung (ADF) ein. Legen Sie das Dokument alternativ auf das Scannerglas.  
**Hinweis:** Legen Sie keine Postkarten, Fotos, kleine Vorlagen, Folien, Fotopapier oder dünne Vorlagen (z. B. Zeitschriftenausschnitte) in die automatische Dokumentzuführung ein. Legen Sie diese Dokumente auf das Scannerglas.
- 3 Doppelklicken Sie auf dem Desktop auf das Symbol **Imaging Studio**.
- 4 Klicken Sie auf **Fax**.
- 5 Klicken Sie auf die Option zum Faxen eines Dokuments mit dem All-In-One Center.
- 6 Folgen Sie den Bildschirmanweisungen auf dem Computer, um den Vorgang abzuschließen.

## **Senden eines Broadcast-Faxes zu einem bestimmten Zeitpunkt**

Sie können ein Fax an bis zu 30 Personen oder Gruppen zu jeder beliebigen Zeit senden.

- 1 Legen Sie das Originaldokument mit der bedruckten Seite nach unten in die automatische Dokumentzuführung (ADF) ein. Legen Sie das Dokument alternativ auf das Scannerglas.



**Hinweis:** Legen Sie keine Postkarten, Fotos, kleine Vorlagen, Folien, Fotopapier oder dünne Vorlagen (z. B. Zeitschriftenausschnitte) in die automatische Dokumentzuführung ein. Legen Sie diese Dokumente auf das Scannerglas.

- 2 Drücken Sie im Bedienfeld auf den Modus **Fax**.

- 3 Drücken Sie .

- 4 Drücken Sie wiederholt  oder , bis **Fax verzögern** angezeigt wird.



- 5 Drücken Sie .

- 6 Drücken Sie wiederholt  oder , bis **Verzögerung bis** angezeigt wird.

- 7 Drücken Sie .

- 8 Geben Sie ein, wann das Fax gesendet werden soll.

- 9 Drücken Sie .

- 10 Ist für den Drucker nicht der 24-Stunden-Modus eingestellt, drücken Sie wiederholt  oder , um "AM" oder "PM" auszuwählen.

- 11 Drücken Sie , um die Einstellungen zu speichern.

- 12 Geben Sie eine Faxnummer ein oder drücken Sie **Telefonbuch**, um eine Nummer von der Liste für die Kurz- oder Gruppenwahl auszuwählen. Weitere Informationen finden Sie unter "Eingeben einer Faxnummer" auf Seite 77.

- 13 Wiederholen Sie ggf. den Schritt Schritt 12 und drücken Sie , bis maximal 30 Faxnummern eingegeben wurden.

- 14 Drücken Sie **Start Farbe** oder **Start Schwarz**.

**Hinweis:** Zum festgelegten Zeitpunkt werden die Faxnummern gewählt, und das Fax wird an alle angegebenen Faxnummern gesendet. War die Faxübertragung an eine der Nummern in der Broadcast-Liste nicht erfolgreich, wird ein erneuter Sendeversuch an diese Nummer durchgeführt.

## ***Faxen während eines Telefonats (Wahl bei aufgelegtem Hörer)***

Über die Funktion für das manuelle Wählen können Sie eine Telefonnummer wählen, während Sie über einen Lautsprecher des Druckers ein Telefonat führen. Dies ist nützlich, wenn Sie die Navigation in einem automatischen Callcenter-System durchführen oder eine Telefonkartennummer eingeben müssen, bevor Sie das Fax senden.

- 1 Drücken Sie im Bedienfeld den Modus **Fax**.
- 2 Drücken Sie .
- 3 Drücken Sie wiederholt ◀ oder ▶, bis **Wahl bei aufgelegtem Hörer** angezeigt wird.
- 4 Drücken Sie ✓.

Daraufhin hören Sie den Wählton der Telefonleitung.

- 5 Geben Sie eine Faxnummer ein oder drücken Sie **Telefonbuch**, um eine Nummer von der Liste für die Kurz- oder Gruppenwahl auszuwählen. Weitere Informationen finden Sie unter "Eingeben einer Faxnummer" auf Seite 77.

**Hinweis:** Verwenden Sie das Tastenfeld für die Navigation in einem automatischen Callcenter-System.

- 6 Drücken Sie **Start Farbe** oder **Start Schwarz**.

## **Empfangen einer Faxnachricht**

### ***Automatisches Empfangen einer Faxnachricht***

- 1 Die LED-Anzeige "Autom. Antwort - Fax" muss leuchten.
- 2 Informationen zum Einrichten der Anzahl von Klingelzeichen vor dem automatischen Faxempfang des Drucker finden Sie unter "Einstellen der Anzahl der Klingelzeichen vor dem automatischen Empfangen des Faxes" auf Seite 84.

### ***Manueller Faxempfang***

- 1 Vergewissern Sie sich, dass die LED für den automatischen Faxempfang nicht leuchtet.
- 2 So empfangen Sie das Fax:
  - Drücken Sie **Start Farbe** oder **Start Schwarz**.  
*oder*
  - Drücken Sie auf dem Telefon \* 9 \*, wenn Sie bei der Entgegennahme eines Anrufs Faxtöne hören.
- 3 Legen Sie den Hörer auf. Der Drucker empfängt das Fax.

















## Weiterleiten von Faxen

Verwenden Sie die Funktion zum Weiterleiten von Faxen, wenn Sie Ihre Faxe auch an anderen Orten empfangen möchten. Es stehen drei Einstellungen für die Faxweiterleitung zur Verfügung:



- **Aus** (Standard)
- **Weiterleiten** – Der Drucker sendet das Fax an die angegebene Faxnummer.
- **Drucken und Weiterleiten** – Der Drucker druckt das Fax und sendet es anschließend an die angegebene Faxnummer.

So richten Sie die Faxweiterleitung ein:

- 1 Drücken Sie im Bedienfeld auf den Modus **Fax**.
- 2 Drücken Sie .
- 3 Drücken Sie wiederholt  oder , bis **Fax-Einrichtung** angezeigt wird.
- 4 Drücken Sie .
- 5 Drücken Sie wiederholt  oder , bis **Rufzeichen** und **Antwort** angezeigt wird.
- 6 Drücken Sie .
- 7 Drücken Sie wiederholt  oder , bis **Fax weiterleiten** angezeigt wird.
- 8 Drücken Sie .
- 9 Drücken Sie wiederholt  oder , bis die gewünschte Einstellung angezeigt wird.
- 10 Drücken Sie .
- 11 Geben Sie die Nummer ein, an die die Faxnachricht weitergeleitet werden soll.
- 12 Drücken Sie , um die Einstellung zu speichern.

**Hinweis:** Wenn Sie "Weiterleiten" oder "Drucken und Weiterleiten" auswählen, wird unten links im standardmäßigen Faxmenü **Weiterleiten** angezeigt. Drücken Sie zur Anzeige der ausgewählten Einstellung wiederholt .

## Drucken von Faxaktivitätsberichten

- 1 Drücken Sie im Bedienfeld auf den Modus **Fax**.
- 2 Drücken Sie .
- 3 Drücken Sie wiederholt  oder , bis **Fax-Einrichtung** angezeigt wird.

- 4 Drücken Sie ✓.
- 5 Drücken Sie wiederholt ◀ oder ▶, bis **Berichte** angezeigt wird.
- 6 Drücken Sie ✓.
- 7 Drücken Sie wiederholt ◀ oder ▶, bis der gewünschte Berichtstyp angezeigt wird.
- 8 Drücken Sie ✓.
- 9 Drücken Sie wiederholt ◀ oder ▶, bis die gewünschte Einstellung angezeigt wird.
- 10 Drücken Sie ✓, um den Bericht zu drucken.

## Einrichten der Kurzwahlnummern

- 1 Doppelklicken Sie auf dem Desktop auf das Symbol **Imaging Studio**.
- 2 Klicken Sie auf **Fax**.
- 3 Klicken Sie auf **Faxverlauf oder All-In-One Faxeinstellungen verwalten**.
- 4 Klicken Sie auf **Kurzwahlliste und weitere Faxeinstellungen anpassen**.
- 5 Klicken Sie auf die Registerkarte **Kurzwahl**.
- 6 So fügen Sie eine Faxnummer zur Kurzwahlliste hinzu:
  - a Klicken Sie auf die nächste leere Zeile in der Liste.
  - b Geben Sie eine Faxnummer ein.
  - c Platzieren Sie den Cursor im Feld "Kontaktname".
  - d Geben Sie einen Kontaktnamen ein.
  - e Wiederholen Sie ggf. die Schritte Schritt a bis Schritt d mithilfe der Zeilen 2 bis 89.
- 7 So fügen Sie eine Faxgruppe hinzu:
  - a Blättern Sie nach unten und klicken Sie auf die Zeile 90.  
Ein neues Eingabefeld wird angezeigt.
  - b Klicken Sie auf die nächste leere Zeile in der Liste.
  - c Geben Sie maximal 30 Faxnummern für die Gruppe ein.
  - d Platzieren Sie den Cursor im Feld "Kontaktname".
  - e Geben Sie einen Kontaktnamen ein.
  - f Wiederholen Sie die Schritte Schritt b bis Schritt e, um ggf. weitere Gruppen mithilfe der Zeilen 91 bis 99 hinzuzufügen.
- 8 Klicken Sie auf **OK**, um die Einträge zu speichern.

### Hinweise:

- Sie können eine Telefonkartennummer als Teil der Faxnummer angeben.
- Geben Sie maximal 64 Zeichen als Faxnummer an.

## Verwenden des Telefonbuchs

Das Telefonbuch ist ein Verzeichnis mit Kurzwahleinträgen (1 - 89) und Gruppenwahleinträgen (90 - 99).

So greifen Sie auf einen Telefonbucheintrag zu:

- 1 Drücken Sie auf dem Bedienfeld **Telefonbuch**.
- 2 Drücken Sie wiederholt ◀ oder ▶, bis der gewünschte Eintrag angezeigt wird.  
*ODER*  
Geben Sie mit dem Tastenfeld die Nummer des Kurzwahl- oder Gruppenwahleintrags ein.

So greifen Sie auf das Menü "Telefonbuch" zu:

- 1 Drücken Sie im Bedienfeld auf den Modus **Fax**.
- 2 Drücken Sie .
- 3 Drücken Sie wiederholt ◀ oder ▶, bis **Telefonbuch** angezeigt wird.
- 4 Drücken Sie ✓.
- 5 Drücken Sie wiederholt ◀ oder ▶, bis die gewünschte Einstellung angezeigt wird.
- 6 Drücken Sie ✓ und befolgen Sie die Anweisungen auf dem Display.















| Komponente: | Funktion   |
|-------------|--|
| Anzeigen    | Anzeigen von Telefonbucheinträgen                              |
| Hinzufügen  | Erstellen eines neuen Kurzwahl- oder Gruppenwahleintrags       |
| Entfernen   | Löschen eines Kurzwahl- oder Gruppenwahleintrags               |
| Ändern      | Bearbeiten eines Kurzwahl- oder Gruppenwahleintrags            |
| Drucken     | Drucken aller Kurzwahl- und Gruppenwahleinträge im Telefonbuch |

**Hinweis:** Anweisungen zum Hinzufügen von Kurzwahl- oder Gruppenwahleinträgen zum Telefonbuch mit dem Computer finden Sie unter "Einrichten der Kurzwahlnummern" auf Seite 82.







## Anpassen der Einstellungen zum Wählen

### *Einrichten einer Vorwahl*

Sie können vor jeder gewählten Nummer eine Vorwahl mit bis zu acht Zeichen eingeben.  
Zulässige Zeichen: Nummern, Kommas und/oder die Symbole \* und #.

- 1 Drücken Sie im Bedienfeld auf den Modus **Fax**.
- 2 Drücken Sie .
- 3 Drücken Sie wiederholt  oder , bis **Fax-Einrichtung** angezeigt wird.
- 4 Drücken Sie .
- 5 Drücken Sie wiederholt  oder , bis **Wählen** und **Senden** angezeigt wird.
- 6 Drücken Sie .
- 7 Drücken Sie wiederholt  oder , bis **Vorwahl** angezeigt wird.
- 8 Drücken Sie .
- 9 Drücken Sie zum Ändern der Einstellung wiederholt  oder , bis **Erstellen** angezeigt wird.
- 10 Drücken Sie .
- 11 Geben Sie vor jeder Telefonnummer die erforderliche Vorwahl ein.
- 12 Drücken Sie , um die Einstellung zu speichern.

### *Einstellen der Anzahl der Klingelzeichen vor dem automatischen Empfangen des Faxes*

- 1 Drücken Sie im Bedienfeld auf den Modus **Fax**.
- 2 Drücken Sie .
- 3 Drücken Sie wiederholt  oder , bis **Fax-Einrichtung** angezeigt wird.
- 4 Drücken Sie .
- 5 Drücken Sie wiederholt  oder , bis **Rufzeichen** und **Antwort** angezeigt wird.
- 6 Drücken Sie .

- 7 Drücken Sie wiederholt ◀ oder ▶, bis **Antworten bei** angezeigt wird.
- 8 Drücken Sie ✓.
- 9 Drücken Sie wiederholt ◀ oder ▶, bis die gewünschte Einstellung angezeigt wird.
- 10 Drücken Sie ✓, um die Einstellung zu speichern.
- 11 Die LED-Anzeige "Autom. Antwort - Fax" muss leuchten.

Wenn die von Ihnen festgelegte Anzahl an Klingelzeichen erkannt wird, empfängt der Drucker das Fax automatisch.

### ***Einrichten zum Faxen mit der Wahlmethode "Hinter PBX"***

Wenn der Drucker in einem Geschäft oder Büro verwendet wird, kann es sein, dass er an eine PBX-Telefonanlage (Private Branch Exchange) angeschlossen ist. Normalerweise wartet der Drucker beim Wählen einer Faxnummer, bis er den Wählton erkennt, und wählt daraufhin die Faxnummer. Diese Methode funktioniert aber möglicherweise nicht, wenn die PBX-Telefonanlage einen Wählton verwendet, der von den meisten Faxgeräten nicht erkannt wird. Mithilfe der Wahlmethode "Hinter PBX" kann der Drucker die Faxnummer wählen, ohne auf das Erkennen des Wähltons warten zu müssen.

- 1 Drücken Sie im Bedienfeld auf den Modus **Fax**.
- 2 Drücken Sie .
- 3 Drücken Sie wiederholt ◀ oder ▶, bis **Fax-Einrichtung** angezeigt wird.
- 4 Drücken Sie ✓.
- 5 Drücken Sie wiederholt ◀ oder ▶, bis **Wählen und Senden** angezeigt wird.
- 6 Drücken Sie ✓.
- 7 Drücken Sie wiederholt ◀ oder ▶, bis **wählmethode** angezeigt wird.
- 8 Drücken Sie ✓.
- 9 Drücken Sie wiederholt ◀ oder ▶, bis **Hinter PBX** angezeigt wird.
- 10 Drücken Sie ✓, um diese Einstellung zu speichern.

# Anpassen der FaxEinstellungen

## ***Anpassen von Einstellungen mit dem Dienstprogramm zur Faxeinrichtung***

Die FaxEinstellungen können mit dem Dienstprogramm zur Faxeinrichtung angepasst werden. Diese Einstellungen betreffen alle gesendeten und empfangenen Faxe.

- 1 Doppelklicken Sie auf dem Desktop auf das Symbol **Imaging Studio**.
- 2 Klicken Sie auf **Fax**.
- 3 Klicken Sie auf **Faxverlauf oder All-In-One FaxEinstellungen verwalten**.

- 4 Klicken Sie auf **Kurzwahlliste** und weitere FaxEinstellungen anpassen.

The image shows a Windows-style dialog box titled "Printer Setup Utility" with a close button (X) in the top right corner. The dialog has four tabs: "Dialing and Sending" (selected), "Ringing and Answering", "Fax Printing/Reports", and "Speed Dial".

Under the "Dialing and Sending" tab, there are four sections:

- Dialing on your phone line type:** Includes "Dial method:" (dropdown menu set to "PBX"), "Dial prefix:" (text input field), and "Dial volume:" (dropdown menu set to "High").
- Personal Information sent on each fax:** Includes "Your fax number:" (text input field containing "5555555555") and "Your fax name:" (text input field containing "CPD Fax").
- When fax can not be sent (busy signal):** Includes "Redial attempts:" (dropdown menu set to "3 times") and "Time between redials:" (dropdown menu set to "4 minutes").
- Sending options:** Includes "When to scan document:" (dropdown menu set to "Alter Dial"), "Maximum send speed:" (dropdown menu set to "33600"), "Default send quality:" (dropdown menu set to "Standard"), and "Automatic fax conversion:" (dropdown menu set to "On").

At the bottom of the dialog, there is a link for "Fax Set-up Wizard" and four buttons: "Defaults", "OK", "Cancel", and "Help".

5 Klicken Sie auf jede Registerkarte, und ändern Sie die Einstellungen wie erforderlich.

| Registerkarte          | Optionen   |
|------------------------|--|
| Wählen und Senden      | <ul style="list-style-type: none"> <li>• Wählen Sie das gewünschte Telefonleitungsformat aus.</li> <li>• Eingeben einer Vorwahl</li> <li>• Auswählen der Wähllautstärke</li> <li>• Eingeben des Namens und der Faxnummer</li> </ul> <p><b>Hinweise:</b></p> <ul style="list-style-type: none"> <li>– Sie können eine Telefonkartennummer als Teil der Faxnummer angeben.</li> <li>– Geben Sie maximal 64 Zeichen als Faxnummer an.</li> </ul> <ul style="list-style-type: none"> <li>• Festlegen der Anzahl der Wahlwiederholungen und des Abstands zwischen den Wählversuchen, wenn ein Fax beim ersten Versuch nicht gesendet werden kann</li> <li>• Legen Sie fest, ob vor dem Wählen der Nummer das gesamte Dokument gescannt werden soll.</li> </ul> <p><b>Hinweis:</b> Wählen Sie <b>Nach Einwahl</b>, wenn Sie eine umfangreiche Faxnachricht oder mehrseitige Faxnachricht in Farbe senden.</p> <ul style="list-style-type: none"> <li>• Auswählen einer maximalen Sendegeschwindigkeit und Druckqualität für ausgehende Faxe</li> <li>• Wählen Sie in der Zeile zur automatischen Faxkonvertierung die Option <b>Ein</b>, um die Einstellungen an die Auflösungseinstellung des empfangenden Faxgeräts anzupassen.</li> </ul> |
| Rufzeichen und Antwort | <ul style="list-style-type: none"> <li>• Auswählen der Optionen für eingehende Anrufe</li> <li>• Auswählen der Optionen für die automatische Antwort</li> <li>• Festlegen, ob ein Fax weitergeleitet, oder gedruckt und anschließend weitergeleitet werden soll</li> <li>• Eingeben einer Faxnummer zur Weiterleitung</li> <li>• Verwaltung blockierter Faxe</li> </ul>  |



| Registerkarte  | Optionen  |
|--|---|
| Registerkarte zum Drucken von Faxen und für Berichte | <ul style="list-style-type: none"> <li>• Verkleinern eingehender Faxe automatisch auf das eingelegte Papierformat oder Drucken auf zwei Blätter</li> <li>• Festlegen, ob auf jeder empfangenen Seite eine Fußzeile (Datum, Uhrzeit und Seitenzahl) gedruckt werden soll</li> <li>• Auswählen einer Papierquelle</li> <li>• Auswählen, ob auf beiden Seiten des Papiers gedruckt werden soll</li> <li>• Auswählen, wann Berichte zur Faxaktivität und Bestätigung gedruckt werden</li> </ul> |
| Kurzwahl   | Erstellen, Bearbeiten oder Löschen von Einträgen (einschließlich Einträgen der Gruppenwahlliste) oder Hinzufügen von Einträgen zur Kurzwahlliste  |

6 Klicken Sie nach dem Anpassen der Einstellungen auf **OK**.

7 Schließen Sie das Dienstprogramm zur Faxeinrichtung.



### **Einrichten einer Faxkopfzeile**

Während der Ersteinrichtung des Druckers werden Sie aufgefordert, Name, Faxnummer, Datum und Uhrzeit einzugeben. Diese Daten werden verwendet, um eine Faxkopfzeile auf von Ihnen gesendeten Faxen zu erstellen.



Wenn Sie die Daten noch nicht eingegeben haben:

1 Drücken Sie im Bedienfeld den Modus **Fax**.



2 Drücken Sie .

3 Drücken Sie wiederholt  oder , bis **Fax-Einrichtung** angezeigt wird.

4 Drücken Sie .

5 Drücken Sie wiederholt  oder , bis **wählen und senden** angezeigt wird.





















6 Drücken Sie .

7 Drücken Sie wiederholt  oder , bis die Option für den Namen des Faxgeräts angezeigt wird.



8 Drücken Sie .

9 Geben Sie Ihren Namen über das Tastenfeld ein.

**Hinweis:** Sie können maximal 20 Zeichen eingeben.

- 10 Drücken Sie , um die Einstellung zu speichern.
- 11 Drücken Sie wiederholt  oder , bis die Option für die **Faxnummer** angezeigt wird.
- 12 Drücken Sie .
- 13 Geben Sie Ihre Faxnummer mithilfe der Zifferntastatur ein.  
**Hinweis:** Sie können maximal 20 Zahlen eingeben.
- 14 Drücken Sie , um die Einstellung zu speichern.
- 15 Drücken Sie zweimal .
- 16 Drücken Sie wiederholt  oder , bis **Werkz.** angezeigt wird.
- 17 Drücken Sie .
- 18 Drücken Sie wiederholt  oder , bis **Gerätesetup** angezeigt wird.
- 19 Drücken Sie .
- 20 Drücken Sie wiederholt  oder , bis **Datum/Zeit** angezeigt wird.
- 21 Drücken Sie .
- 22 Geben Sie das Datum mithilfe der Zifferntastatur ein.
- 23 Drücken Sie .
- 24 Geben Sie die Uhrzeit mithilfe der Zifferntastatur ein.
- 25 Drücken Sie .
- 26 Geben Sie für die Stunde 12 oder weniger ein, drücken Sie wiederholt  oder , bis **AM, PM** oder **24Std** angezeigt wird.
- 27 Drücken Sie , um die Einstellung zu speichern.













### ***Einrichten einer Faxfußzeile***

- 1 Drücken Sie im Bedienfeld auf den Modus **Fax**.
- 2 Drücken Sie .
- 3 Drücken Sie wiederholt  oder , bis **Fax-Einrichtung** angezeigt wird.

- 4 Drücken Sie ✓.
- 5 Drücken Sie wiederholt ◀ oder ▶, bis die Option zum Drucken einer Faxnachricht angezeigt wird.
- 6 Drücken Sie ✓.
- 7 Drücken Sie wiederholt ◀ oder ▶, bis **Faxfußzeile** angezeigt wird.
- 8 Drücken Sie ✓.
- 9 Drücken Sie wiederholt ◀ oder ▶, bis **Ein** angezeigt wird.
- 10 Drücken Sie ✓.
- 11 Während der Ersteinrichtung des Druckers werden Sie aufgefordert, das Datum und die Uhrzeit einzugeben. Wenn Sie die Daten noch nicht eingegeben haben:
- a Drücken Sie zweimal ↻.
  - b Drücken Sie wiederholt ◀ oder ▶, bis **Werkz.** angezeigt wird.
  - c Drücken Sie ✓.
  - d Drücken Sie wiederholt ◀ oder ▶, bis **Druckerkonfiguration** angezeigt wird.
  - e Drücken Sie ✓.
  - f Drücken Sie wiederholt ◀ oder ▶, bis **Datum/Zeit** angezeigt wird.
  - g Drücken Sie ✓.
  - h Geben Sie das Datum mithilfe der Zifferntastatur ein.
  - i Drücken Sie ✓.
  - j Geben Sie die Uhrzeit mithilfe der Zifferntastatur ein.
  - k Drücken Sie ✓.
  - l Geben Sie für die Stunde 12 oder weniger ein, drücken Sie wiederholt ◀ oder ▶, bis **AM, PM** oder **24Std** angezeigt wird.
  - m Drücken Sie ✓, um die Einstellung zu speichern.

## ***Blockieren unerwünschter Änderungen an FaxEinstellungen***

Diese Funktion verhindert, dass Netzwerkbenutzer FaxEinstellungen ändern können.

- 1 Drücken Sie im Bedienfeld auf den Modus **Fax**.
- 2 Drücken Sie .
- 3 Drücken Sie wiederholt  oder , bis **Werkz.** angezeigt wird.
- 4 Drücken Sie .
- 5 Drücken Sie wiederholt  oder , bis **Druckerkonfiguration** angezeigt wird.
- 6 Drücken Sie .
- 7 Drücken Sie  oder , bis **HostfaxEinstellungen** angezeigt wird.
- 8 Drücken Sie .
- 9 Drücken Sie  oder , bis **Blockieren** angezeigt wird.
- 10 Drücken Sie , um diese Einstellung zu speichern.

# Vernetzung des Druckers

---

Die Installation eines Netzwerkdruckers ermöglicht Benutzern an verschiedenen Arbeitsstationen, auf einem gemeinsamen Drucker zu drucken. Zum Einrichten eines Netzwerkdruckers stehen folgende Verfahren zur Verfügung:

- Eine direkte Ethernet-Verbindung über einen Druckserver
- Gemeinsames Nutzen eines freigegebenen Druckers, der lokal an einen Netzwerkcomputer angeschlossen ist

## Installieren von Netzwerkdruckern

### *Direktes Drucken über IP*

- 1 Schließen Sie den Drucker mithilfe eines USB-Kabels an einen externen Druckserver an.
- 2 Verbinden Sie den Druckserver über ein Ethernet-Kabel mit dem Netzwerk.

**Hinweis:** Sie können Ihren Drucker direkt mit einem Anschluss in der Wand oder über einen Router anschließen. Weitere Informationen finden Sie in der Dokumentation zum Druckserver.

- 3 Legen Sie die Software-CD ein.
- 4 Klicken Sie auf **Installieren**.
- 5 Wählen Sie im Dialogfeld "Drucker anschließen" die Netzwerkoption aus.
- 6 Wählen Sie im Dialogfeld "Netzwerkeinrichtung" die Option **Direkter Netzwerkanschluss**.
- 7 Wählen Sie in der Liste der Netzwerkdrucker die entsprechende Kombination aus Drucker und Druckserver aus.

**Hinweis:** Falls mehrere Kombinationen aufgeführt sind, vergleichen Sie die MAC-Adresse des Druckers mit der in der Liste angegebenen Adresse. Weitere Informationen hierzu finden Sie unter "Suchen der MAC-Adresse" auf Seite 95.

### *Freigegebener Drucker*

#### **Installieren von Software und die gemeinsame Nutzung des freigegebenen Druckers über das Netzwerk (auf dem Hostcomputer)**

- 1 Schließen Sie den Drucker mithilfe eines USB-Kabels an einen Netzwerkcomputer an. Klicken Sie im Dialogfeld "Neue Hardware gefunden" auf **Abbrechen**.
- 2 Legen Sie die Software-CD ein.
- 3 Klicken Sie auf **Installieren**.
- 4 Klicken Sie auf **Fortfahren**.
- 5 Wählen Sie **ja**, um den Drucker gemeinsam zu nutzen.

- 6 Weisen Sie dem freigegebenen Drucker einen Freigabenamen zu.
- 7 Wählen Sie bei der Aufforderung **Testseite**, um sicherzustellen, dass der Druckauftrag vom Computer auf dem Drucker ausgegeben wird.
- 8 Befolgen Sie die Anweisungen auf dem Bildschirm, bis die Installation abgeschlossen ist.

### Installieren des freigegebenen Druckers auf anderen Netzwerkcomputern (Clientcomputern)

| Mit der Peer-to-Peer-Methode  | Mit der Point-and-Print-Methode   |
|---|---|
| <ul style="list-style-type: none"> <li>a Gehen Sie zu dem Netzwerkcomputer, den Sie zum Drucken auf dem freigegebenen Drucker einrichten möchten.</li> <li>b Legen Sie die Drucker-CD ein.</li> <li>c Klicken Sie auf <b>Installieren</b>.</li> <li>d Wählen Sie im Dialogfeld "Drucker anschließen" die Netzwerkoption aus.</li> <li>e Wählen Sie im Dialogfeld "Netzwerkeinrichtung" die Option <b>Peer-to-Peer</b>.</li> <li>f Geben Sie den Freigabenamen des Druckers und den Namen des Netzwerkcomputers ein, den Sie unter Schritt 6 auf Seite 94 zugewiesen haben.</li> <li>g Wählen Sie bei der Aufforderung <b>Testseite</b>, um sicherzustellen, dass der Druckauftrag vom Computer auf dem freigegebenen Drucker ausgegeben wird.</li> <li>h Befolgen Sie die Anweisungen am Bildschirm, bis die Installation abgeschlossen ist.</li> <li>i Wiederholen Sie diese Schritte für jeden Netzwerkcomputer, der Zugriff auf den freigegebenen Drucker haben soll.</li> </ul> | <ul style="list-style-type: none"> <li>a Gehen Sie zu dem Netzwerkcomputer, den Sie zum Drucken auf dem freigegebenen Drucker einrichten möchten.</li> <li>b Durchsuchen Sie die Netzwerkkumgebung nach dem Namen des freigegebenen Druckers, den Sie unter Schritt 6 auf Seite 94 zugewiesen haben.</li> <li>c Klicken Sie mit der rechten Maustaste auf das Druckersymbol, und wählen Sie <b>Öffnen</b> oder <b>Verbinden</b>.</li> <li>d Auf diese Weise wird die erforderliche Druckersoftware vom Hostcomputer kopiert. Im Ordner "Drucker" des Clientcomputers wird ein Druckerobjekt angelegt.</li> <li>e Wählen Sie bei der Aufforderung <b>Testseite</b>, um sicherzustellen, dass der Druckauftrag vom Computer auf dem freigegebenen Drucker ausgegeben wird.</li> </ul> |

# Tipps zur Installation eines Netzwerkdruckers

## ***Zuweisen einer IP-Adresse***

Während der Installation der Druckersoftware wird eine IP-Adresse zugewiesen, jedoch nur für direktes Drucken über IP. Das Druckobjekt, das am Ende der Installation angelegt wird, sendet mithilfe dieser Adresse alle Druckaufträge über das Netzwerk an den Drucker, der an den Druckserver angeschlossen ist.

In den meisten Netzwerken ist es möglich, automatisch IP-Adressen zuzuweisen. In kleineren Netzwerken wird dies oft als "Auto-IP" bezeichnet. Es gibt zwei Arten von Auto-IP-Netzwerken. UpnP-Netzwerkumgebungen stellen automatische private IP-Adressen im Bereich 169.254.x.x bereit. ICS-Netzwerkumgebungen stellen automatische private IP-Adressen im Bereich 192.168.x.x bereit. Größere Netzwerke verwenden dagegen oft DHCP, um Adressen zuzuweisen. Bei diesen Adressen handelt es sich meist um eindeutige Adressen von Unternehmen.

Bei der Installation der Druckersoftware für das direkte Drucken über IP ist die IP-Adresse nur in der Druckerliste sichtbar, während sie zugewiesen wird. Das Druckobjekt, das im Ordner "Drucker" des Betriebssystems angelegt wird, verweist im Anschlussnamen auf die MAC-Adresse des Druckservers.

Wenn die IP-Adresse nicht automatisch während der Installation der Druckersoftware zugewiesen wird, können Sie die Adresse auch manuell eingeben, nachdem Sie die Kombination aus Drucker und Druckserver aus der verfügbaren Liste ausgewählt haben.

## ***Suchen der MAC-Adresse***

Es kann sein, dass Sie die MAC-Adresse (MAC = Media Access Control) des Druckservers benötigen, um die Konfiguration des Netzwerkdruckers abzuschließen. Die MAC-Adresse besteht aus einer Folge von Buchstaben und Zahlen, die auf der Unterseite des externen Druckservers angegeben ist.

## ***Manuelles Konfigurieren eines Netzwerkdruckers***

- 1 Markieren Sie im Dialogfeld "Netzwerkdrucker konfigurieren" den Drucker, den Sie konfigurieren möchten, und klicken Sie dann auf **Konfigurieren**.
- 2 Wählen Sie **DHCP** oder **IP-Adresse manuell konfigurieren** aus.
- 3 Geben Sie für den Drucker die gewünschte IP-Adresse, die Subnetzmaske und den Gateway ein.
- 4 Klicken Sie auf **OK**.

## ***Suchen eines Druckers/Druckservers in einem Remote-Subnetz***

Die Software auf der Drucker-CD sucht automatisch nach Druckern, die sich im gleichen Netzwerk wie der Computer befinden. Wenn sich Drucker und Druckserver in einem anderen Netzwerk (einem sog. Subnetz) befinden, müssen Sie während der Installation der Druckersoftware manuell eine IP-Adresse eingeben.

## ***Fehlersuche und Abhilfe bei Netzwerkproblemen, Tipps***

- 1** Stellen Sie sicher, dass der Drucker richtig eingerichtet ist. Weitere Informationen finden Sie in der Dokumentation zur Druckereinrichtung.
- 2** Stellen Sie sicher, dass alle Kabelverbindungen fest sind. Weitere Informationen finden Sie in der Dokumentation zur Drucker- und Druckservereinrichtung.
- 3** Stellen Sie sicher, dass am Druckserver die richtigen Leuchten aufleuchten. Weitere Informationen finden Sie in der Dokumentation zum Druckserver.
- 4** Wenn die Software auf der Drucker-CD die Kombination aus Drucker und Druckserver nicht findet, sollten Sie einige Minuten warten, und es dann erneut versuchen. Die Geschwindigkeiten in Netzwerken können variieren.
- 5** Vergewissern Sie sich, dass der Computer, den Sie für die Installation des Druckers verwenden, eine Verbindung zum Netzwerk hat.
- 6** Weitere Informationen zur Fehlersuche finden Sie in der Dokumentation des Druckservers.



# Wartung des Druckers

---

## Wechseln der Patronen

### *Entfernen einer benutzten Tintenpatrone*

- 1 Stellen Sie sicher, dass der Drucker eingeschaltet ist.
- 2 Heben Sie die Scannereinheit an.  
Sofern der Drucker nicht belegt ist, fährt der Patronenträger in die Ladeposition.

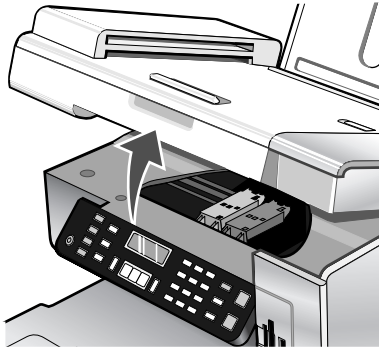

- 3 Drücken Sie den Patronenhebel nach unten, um die Patronenabdeckung anzuheben.

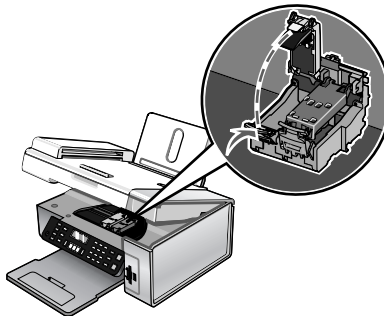

- 4 Nehmen Sie die Tintenpatrone heraus.

**Hinweis:** Wiederholen Sie zum Entfernen beider Tintenpatronen die Schritte 3 und 4 für die zweite Patrone.

## Einsetzen der Tintenpatronen

- 1 Entfernen Sie beim Einsetzen neuer Tintenpatronen den Aufkleber und das Klebeband von der Rück- und Unterseite der Patronen.

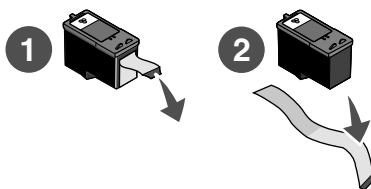

**Warnung:** Sie sollten *keinesfalls* den goldfarbenen Kontaktbereich an der Rückseite oder die Metalldüsen an der Unterseite der Patronen berühren.

- 2 Drücken Sie die Patronenhebel nach unten, um die Patronenabdeckungen anzuheben.

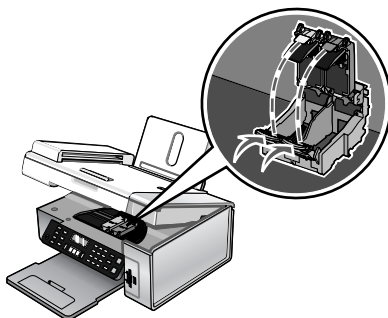

- 3 Setzen Sie die schwarze Tintenpatrone bzw. die Fotopatrone in den linken Patronenträger ein. Setzen Sie die Farbpatrone in den rechten Patronenträger ein.

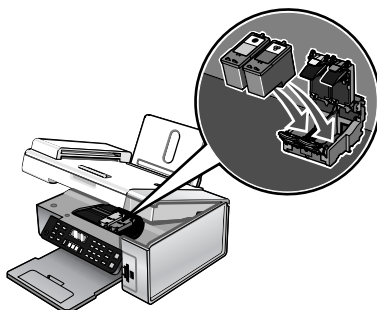

4 Schließen Sie die Abdeckungen.

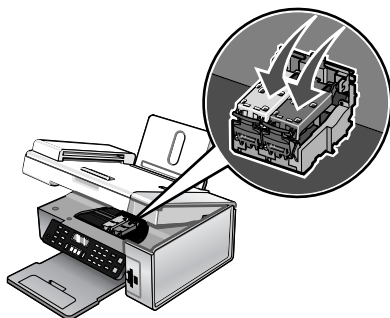

5 Schließen Sie die Scannereinheit, und achten Sie darauf, dass sich Ihre Hände dabei nicht unterhalb der Scannereinheit befinden.

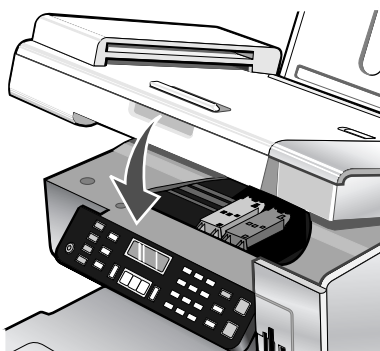

Sie werden über das Bedienfelddisplay aufgefordert, Papier einzulegen und zum Drucken einer Ausrichtungsseite ✓ zu drücken.

**Hinweis:** Die Scannereinheit muss geschlossen sein, um einen neuen Scan-, Druck-, Kopier- oder Faxauftrag zu beginnen.

## Erzielen einer besseren Druckqualität

### *Verbessern der Druckqualität*

Stellen Sie Folgendes sicher, wenn Sie mit der Druckqualität eines Ausdrucks nicht zufrieden sind:

- Verwenden Sie das richtige Papier für diesen Druck.
- Verwenden Sie schwereres oder sehr weißes Papier.
- Wählen Sie eine höhere Druckqualität aus.

Wenn das Dokument trotzdem nicht die Druckqualität aufweist, die Sie erwarten, gehen Sie folgendermaßen vor:

- 1 Richten Sie die Tintenpatronen aus. Weitere Informationen hierzu finden Sie unter "Ausrichten der Tintenpatronen" auf Seite 100.

Wenn die Druckqualität nicht besser geworden ist, fahren Sie mit Schritt 2 fort.

- 2 Reinigen Sie die Patronendüsen. Weitere Informationen hierzu finden Sie unter "Reinigen der Patronendüsen" auf Seite 101.

Wenn die Druckqualität nicht besser geworden ist, fahren Sie mit Schritt 3 fort.

- 3 Entnehmen Sie die Tintenpatronen und setzen Sie sie erneut ein. Weitere Informationen hierzu finden Sie unter "Entfernen einer benutzten Tintenpatrone" auf Seite 97 und "Einsetzen der Tintenpatronen" auf Seite 98.

Wenn die Druckqualität nicht besser geworden ist, fahren Sie mit Schritt 4 fort.

- 4 Reinigen Sie die Düsen und Kontakte der Patronen. Weitere Informationen hierzu finden Sie unter "Reinigen der Patronendüsen und -kontakte" auf Seite 101.

Wenn die Druckqualität trotzdem nicht zufrieden stellend ist, tauschen Sie die Tintenpatronen aus. Weitere Informationen hierzu finden Sie unter "Bestellen von Zubehör" auf Seite 103.

### ***Ausrichten der Tintenpatronen***

- 1 Legen Sie normales oder schweres mattes Papier ein.

- 2 Drücken Sie im Bedienfeld den Modus **Kopieren**.



- 3 Drücken Sie .

- 4 Drücken Sie wiederholt  oder , bis **Werkz.** angezeigt wird.

- 5 Drücken Sie .

- 6 Drücken Sie wiederholt  oder , bis **Wartung** angezeigt wird.

- 7 Drücken Sie .











- 8 Drücken Sie wiederholt  oder , bis **Patrone ausrichten** angezeigt wird.

- 9 Drücken Sie .

Die Ausrichtungsseite wird gedruckt.

Drucken Sie Ihr Dokument erneut, wenn Sie die Patronen zur Verbesserung der Qualität ausgerichtet haben. Falls die Druckqualität nicht verbessert werden konnte, reinigen Sie die Patronendüsen.

## ***Reinigen der Patronendüsen***

- 1 Legen Sie Normalpapier ein.
- 2 Drücken Sie auf den Modus **Kopieren**.
- 3 Drücken Sie .
- 4 Drücken Sie wiederholt  oder , bis **Werkz.** angezeigt wird.
- 5 Drücken Sie .
- 6 Drücken Sie wiederholt  oder , bis **Wartung** angezeigt wird.
- 7 Drücken Sie .
- 8 Drücken Sie wiederholt  oder , bis **Patronen reinigen** angezeigt wird.
- 9 Drücken Sie .

Nun wird eine Seite gedruckt, wobei die Tinte mit hohem Druck durch die Patronendüsen gepresst wird, um diese zu reinigen.

- 10 Drucken Sie das Dokument erneut, um zu überprüfen, ob sich die Druckqualität verbessert hat.
- 11 Wenn sich die Druckqualität dadurch nicht verbessert hat, reinigen Sie die Düsen noch bis zu zweimal.

## ***Reinigen der Patronendüsen und -kontakte***

- 1 Nehmen Sie die Tintenpatronen heraus.
- 2 Nehmen Sie ein fusselfreies Tuch, und feuchten Sie es leicht mit Wasser an.
- 3 Drücken Sie das Tuch für ungefähr drei Sekunden behutsam gegen die Düsen, und wischen Sie sie anschließend in der gezeigten Richtung ab.

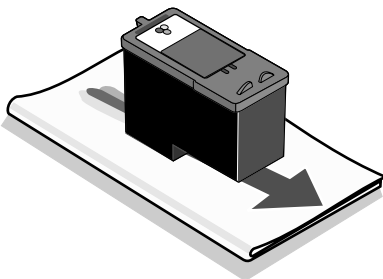

- 4 Verwenden Sie einen sauberen Teil des Tuches, um ihn für ungefähr drei Sekunden behutsam gegen die Kontakte zu drücken und diese anschließend in der gezeigten Richtung abzuwischen.

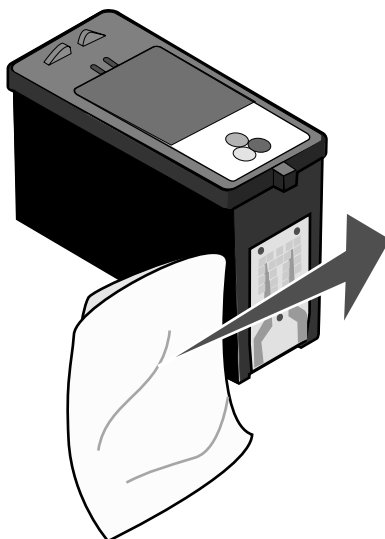

- 5 Wiederholen Sie mit einem anderen sauberen Teil des Tuchs die Schritte Schritt 3 und Schritt 4.
- 6 Lassen Sie die Düsen und Kontakte vollständig trocknen.
- 7 Setzen Sie die Tintenpatronen wieder ein.
- 8 Drucken Sie das Dokument erneut.
- 9 Wenn sich die Druckqualität nicht verbessert hat, sollten Sie die Düsen reinigen. Weitere Informationen hierzu finden Sie unter "Reinigen der Patronendüsen" auf Seite 101.
- 10 Wiederholen Sie den Schritt Schritt 9 noch bis zu zweimal.
- 11 Wenn die Druckqualität trotzdem nicht zufrieden stellend ist, tauschen Sie die Tintenpatronen aus.

## Umgang mit den Tintenpatronen

- Lassen Sie neue Tintenpatronen bis zum Einsetzen in ihrer Verpackung.
- Nehmen Sie installierte Tintenpatronen nur dann aus dem Drucker, wenn diese ausgetauscht, gereinigt oder in einem luftdichten Behälter aufbewahrt werden sollen. Die Tintenpatronen drucken nicht mehr ordnungsgemäß, wenn sie über einen längeren Zeitraum hinweg ungeschützt aufbewahrt werden.

- Bewahren Sie nicht genutzte Fotopatronen im dazugehörigen Behälter auf.

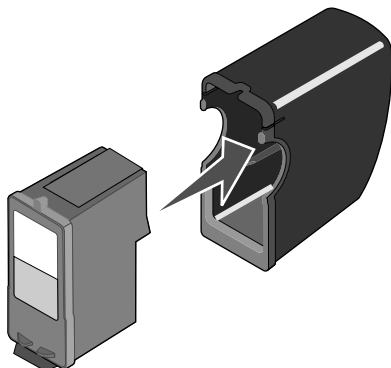

## Reinigen des Scannerglases

- 1 Nehmen Sie ein fusselfreies Tuch, und feuchten Sie es leicht mit Wasser an.
- 2 Wischen Sie damit ohne Druck über das Scannerglas.

**Hinweis:** Achten Sie darauf, dass die Tinte bzw. die Korrekturflüssigkeit getrocknet ist, bevor Sie das Dokument auf das Scannerglas legen.

## Bestellen von Zubehör

Die folgenden Tintenpatronen und das folgende Zubehör von T-Com sind für MultiFax 510 erhältlich:

| Bestandteil  | Nummer     |
|--|------------|
| Schwarze Patrone TP 50                               | 40 225 898 |
| Farbpatrone TP 51                                    | 40 225 899 |
| Fotopatrone TP 52                                    | 40 225 900 |
| USB-Kabel A-B, grau, passiv, Länge 5 m               | 40 182 116 |
| TAE-Verbindungskabel, N-Coding, (Euro-AS), Länge 6 m | 40 163 303 |

Diese Tintenpatronen und Kabel sind telefonisch unter 0800 330 1000 oder auf unserer Website unter [www.t-com.de](http://www.t-com.de) erhältlich. Sie können sie auch in allen T-Punkt-Filialen der Deutschen Telekom erwerben.

**Hinweis:** Aus technischen Gründen können die Tintenpatronen anderer Hersteller nicht verwendet werden.

# Fehlersuche

---

- "Fehlersuche bei der Einrichtung" auf Seite 104
- "Fehlersuche beim Drucken" auf Seite 109
- "Fehlersuche beim Kopieren" auf Seite 114
- "Fehlersuche beim Scannen" auf Seite 116
- "Fehlersuche beim Faxen" auf Seite 120
- "Fehlersuche und Abhilfe bei Netzwerkproblemen" auf Seite 128
- "Fehlersuche bei Papierstaus und Papierzuführungsfehlern" auf Seite 131
- "Fehlersuche bei Speicherkarten" auf Seite 135
- "Fehlermeldungen" auf Seite 137
- "Entfernen und erneutes Installieren der Software" auf Seite 151

Informationen zur Fehlersuche finden Sie unter <http://www.t-com.de/faq>. Lässt sich das Problem so nicht beheben, wenden Sie sich an unsere Premium-Hotline für Endgeräte. Weitere Informationen finden Sie unter "Suchen von Informationen über den Drucker" auf Seite 9.

Wenden Sie sich bei Konnektivitätsproblemen an den für Sie zuständigen Systemsupportmitarbeiter oder den technischen Netzwerksupport von T-Com unter 0800 330 2000 oder besuchen Sie unsere Website unter <http://www.t-com.de/kundendienst>.

## Fehlersuche bei der Einrichtung



- "Auf dem Display wird die falsche Sprache angezeigt" auf Seite 105
- "Ein/Aus-Taste leuchtet nicht" auf Seite 106
- "Software kann nicht installiert werden" auf Seite 106
- "Seite wird nicht gedruckt" auf Seite 107
- "Drucken von Digitalkamera über PictBridge nicht möglich" auf Seite 109



## Auf dem Display wird die falsche Sprache angezeigt

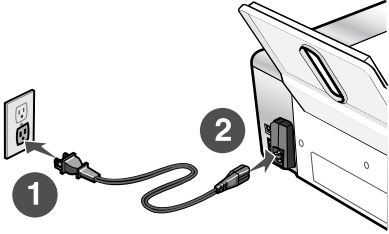

|   |   |
|---|---|
| Korrigieren der Sprachauswahl während der Ersteinrichtung | <p>Nach dem Auswählen der Sprache wird <b>sprache</b> erneut auf dem Display angezeigt. So ändern Sie die Auswahl:</p> <ol style="list-style-type: none"><li>1 Drücken Sie wiederholt ◀ oder ▶, bis die gewünschte Sprache auf dem Display angezeigt wird.</li><li>2 Drücken Sie zum Speichern ✓.</li></ol>   |
| Auswählen einer anderen Sprache nach der Ersteinrichtung  | <ol style="list-style-type: none"><li>1 Drücken Sie im Bedienfeld den Modus <b>Kopieren</b>.</li><li>2 Drücken Sie .</li><li>3 Drücken Sie wiederholt ◀ oder ▶, bis <b>Werkz.</b> angezeigt wird.</li><li>4 Drücken Sie ✓.</li><li>5 Drücken Sie wiederholt ◀ oder ▶, bis <b>Druckerkonfiguration</b> angezeigt wird.</li><li>6 Drücken Sie ✓.</li><li>7 Drücken Sie wiederholt ◀ oder ▶, bis <b>sprache</b> angezeigt wird.</li><li>8 Drücken Sie ✓.</li><li>9 Drücken Sie wiederholt ◀ oder ▶, bis die gewünschte Sprache auf dem Display angezeigt wird.</li><li>10 Drücken Sie zum Speichern ✓.</li></ol> <p><b>Hinweis:</b> Wenn Sie die Sprache auf dem Display nicht verstehen, erhalten Sie weitere Informationen unter "Zurücksetzen auf die Werkseinstellungen" auf Seite 150.</p> |

## Ein/Aus-Taste leuchtet nicht

|                                |   |
|--------------------------------|---|
| Überprüfen des Netzanschlusses | <ol style="list-style-type: none"><li>1 Ziehen Sie das Netzkabel aus der Wandsteckdose und dann vom Drucker ab.</li><li>2 Stecken Sie das Stromkabel erneut in das Netzteil am Drucker ein.</li></ol>  <ol style="list-style-type: none"><li>3 Schließen Sie das Kabel an eine Netzsteckdose an, die bereits für andere elektrische Geräte verwendet wurde.</li><li>4 Falls die  LED nicht leuchtet, drücken Sie .</li></ol> |
|--------------------------------|---|



## Software kann nicht installiert werden

|  |   |
|--|---|
| Überprüfen des Betriebssystems               | Folgende Betriebssysteme werden unterstützt:<br>Windows 98/Me, Windows 2000, Windows XP<br>und Mac OS X.  |
| Überprüfen der Systemanforderungen           | Stellen Sie sicher, dass Ihr Computer die in dem Feld aufgeführten Mindestsystemanforderungen erfüllt.  |
| USB-Kabel möglicherweise nicht angeschlossen | <ol style="list-style-type: none"><li>1 Prüfen Sie das USB-Kabel auf erkennbare Beschädigungen.</li><li>2 Stecken Sie das viereckige Ende des USB-Kabels fest auf der Rückseite des Druckers ein.</li><li>3 Stecken Sie das rechteckige Ende des USB-Kabels fest in den USB-Anschluss des Computers.</li></ol> Der USB-Anschluss ist durch das USB-Symbol  gekennzeichnet. |

|  |   |
|--|---|
| Befolgen dieser Schritte, um die Druckersoftware zu installieren | <ol style="list-style-type: none"> <li>1 Schalten Sie den Computer aus und starten Sie ihn danach erneut.</li> <li>2 Klicken Sie in allen Fenstern "Neue Hardware gefunden" auf <b>Abbrechen</b>.</li> <li>3 Legen Sie die CD ein und folgen Sie den Anweisungen auf dem Bildschirm, um die Software erneut zu installieren.</li> </ol>   |
| Netzteil muss u. U. wieder angeschlossen werden                  | <ol style="list-style-type: none"> <li>1 Drücken Sie , um den Drucker auszuschalten.</li> <li>2 Ziehen Sie das Netzkabel aus der Steckdose.</li> <li>3 Nehmen Sie das Netzteil vom Drucker ab.</li> <li>4 Schließen Sie das Netzteil wieder am Drucker an.</li> <li>5 Stecken Sie das Netzkabel in die Steckdose.</li> <li>6 Drücken Sie , um den Drucker einzuschalten.</li> </ol> |
| Andere Software wird u. U. ausgeführt                            | <ol style="list-style-type: none"> <li>1 Schließen Sie alle geöffneten Softwareanwendungen.</li> <li>2 Deaktivieren Sie alle Antivirusprogramme.</li> <li>3 Doppelklicken Sie auf das Symbol <b>Arbeitsplatz</b>.<br/>Klicken Sie unter Windows XP auf <b>Start</b>, um das Arbeitsplatzsymbol zu verwenden.</li> <li>4 Doppelklicken Sie auf das Symbol für das <b>CD-ROM-Laufwerk</b>.</li> <li>5 Doppelklicken Sie ggf. auf <b>setup.exe</b>.</li> <li>6 Folgen Sie zum Installieren der Software den Anweisungen auf dem Bildschirm.</li> </ol>   |
| Software u. U. nicht korrekt installiert                         | Deinstallieren Sie die Druckersoftware und installieren Sie sie erneut. Weitere Informationen hierzu finden Sie unter "Entfernen und erneutes Installieren der Software" auf Seite 151.   |

### **Seite wird nicht gedruckt**

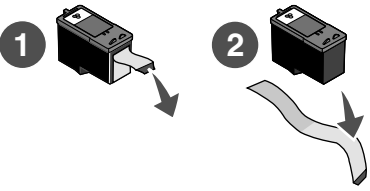
|                                     |  |
|-------------------------------------|--|
| Prüfen, ob Meldungen vorhanden sind | Bei einer angezeigten Fehlermeldung finden Sie weitere Informationen unter "Fehlermeldungen" auf Seite 137.  |
| Prüfen der Stromversorgung          | Falls die  -LED nicht leuchtet, lesen Sie "Ein/Aus-Taste leuchtet nicht" auf Seite 106. |

|  |   |
|--|---|
| Papier u. U. nicht korrekt eingelegt   | Entfernen Sie das Papier und legen Sie es anschließend erneut ein.  |
| Prüfen der Tinte   | Überprüfen Sie die Tintenfüllstände und setzen Sie ggf. neue Tintenpatronen ein.  |
| Klebeband möglicherweise auf Tintenpatronen vorhanden                        | <p><b>1</b> Nehmen Sie die Tintenpatronen heraus.</p> <p><b>2</b> Aufkleber und Klebeband müssen entfernt worden sein.</p>  <p><b>3</b> Setzen Sie die Tintenpatronen erneut ein.</p>  |
| Drucker muss als Standarddrucker konfiguriert und darf nicht angehalten sein | <p><b>1</b> Klicken Sie auf folgende Schaltflächen:</p> <ul style="list-style-type: none"> <li>• Unter Windows XP Pro: <b>Start → Einstellungen → Drucker und Faxgeräte.</b></li> <li>• Unter Windows XP Home: <b>Start → Systemsteuerung → Drucker und Faxgeräte.</b></li> <li>• Unter Windows 2000: <b>Start → Einstellungen → Drucker.</b></li> <li>• Unter Windows 98/Me: <b>Start → Einstellungen → Drucker.</b></li> </ul> <p><b>2</b> Doppelklicken Sie auf den Druckernamen.</p> <p><b>3</b> Klicken Sie auf <b>Drucker</b>.</p> <ul style="list-style-type: none"> <li>• Achten Sie darauf, dass "Drucker anhalten" nicht aktiviert ist.</li> <li>• Neben "Als Standard festlegen" muss ein Häkchen angezeigt sein.</li> </ul> |
| Netzteil muss u. U. wieder angeschlossen werden                              | <p><b>1</b> Drücken Sie , um den Drucker auszuschalten.</p> <p><b>2</b> Ziehen Sie das Netzkabel aus der Steckdose.</p> <p><b>3</b> Nehmen Sie das Netzteil vom Drucker ab.</p> <p><b>4</b> Schließen Sie das Netzteil wieder am Drucker an.</p> <p><b>5</b> Stecken Sie das Netzkabel in die Steckdose.</p> <p><b>6</b> Drücken Sie , um den Drucker einzuschalten.</p>  |
| Software u. U. nicht korrekt installiert                                     | Deinstallieren Sie die Druckersoftware und installieren Sie sie erneut. Weitere Informationen hierzu finden Sie unter "Entfernen und erneutes Installieren der Software" auf Seite 151.   |

## **Drucken von Digitalkamera über PictBridge nicht möglich**

|   |   |
|---|---|
| Aktivieren des Druckens mit PictBridge von der Kamera | Aktivieren Sie auf der Kamera das Drucken mit PictBridge, indem Sie den richtigen USB-Modus auswählen. Weitere Informationen finden Sie in der Dokumentation zur Digitalkamera.   |
| Sicherstellen, dass die Kamera PictBridge-fähig ist   | <ol style="list-style-type: none"><li>1 Trennen Sie die Verbindung der Kamera.</li><li>2 Schließen Sie eine PictBridge-fähige Digitalkamera an den PictBridge-Anschluss an. In der Dokumentation zur Digitalkamera finden Sie Informationen dazu, ob Ihre Kamera PictBridge-kompatibel ist.</li></ol> |
| Überprüfen des USB-Kabels                             | Verwenden Sie nur das im Lieferumfang Ihrer Kamera enthaltene USB-Kabel.  |
| Entfernen von Speicherkarten                          | Entfernen Sie sämtliche Speicherkarten vom Drucker.   |
| Prüfen, ob Fehlermeldungen vorhanden sind             | Wird eine Fehlermeldung auf dem Display angezeigt, erhalten Sie weitere Informationen unter "Fehlermeldungen" auf Seite 137.  |

## **Fehlersuche beim Drucken**

- "Verbessern der Druckqualität" auf Seite 110
- "Schlechte Qualität bei Texten und Grafiken" auf Seite 111
- "Schlechte Qualität an den Papierrändern" auf Seite 113
- "Geringe Druckgeschwindigkeit" auf Seite 113
- "Dokumente oder Fotos werden unvollständig gedruckt" auf Seite 114

## Verbessern der Druckqualität

|                                       |  |
|---------------------------------------|--|
| Überprüfen des Papiers                | <ul style="list-style-type: none"><li>• Verwenden Sie das richtige Papier für diesen Druck.</li><li>• Verwenden Sie schwereres oder sehr weißes Papier.</li></ul>  |
| Auswählen einer höheren Druckqualität | <ol style="list-style-type: none"><li>1 Drücken Sie je nach Druckauftrag auf <b>Kopieren, Scannen, Faxen</b> oder <b>Fotokarte</b>.</li><li>2 Drücken Sie wiederholt ◀ oder ▶, bis Qualität angezeigt wird.</li><li>3 Drücken Sie ✓.</li><li>4 Drücken Sie wiederholt ◀ oder ▶, bis die gewünschte Qualität angezeigt wird.</li><li>5 Drücken Sie ✓.</li></ol> |

|                               |  |
|-------------------------------|--|
| Überprüfen der Tintenpatronen | <p>Wenn das Dokument trotzdem nicht die Druckqualität aufweist, die Sie erwarten, gehen Sie folgendermaßen vor:</p> <ol style="list-style-type: none"> <li><b>1</b> Richten Sie die Tintenpatronen aus. Weitere Informationen hierzu finden Sie unter "Ausrichten der Tintenpatronen" auf Seite 100.<br/>Wenn die Druckqualität nicht besser geworden ist, fahren Sie mit Schritt 2 fort.</li> <li><b>2</b> Reinigen der Patronendüsen Weitere Informationen hierzu finden Sie unter "Reinigen der Patronendüsen" auf Seite 101.<br/>Wenn die Druckqualität nicht besser geworden ist, fahren Sie mit Schritt 3 fort.</li> <li><b>3</b> Nehmen Sie die Tintenpatronen heraus und setzen Sie die Patronen wieder ein. Weitere Informationen hierzu finden Sie unter "Entfernen einer benutzten Tintenpatrone" auf Seite 97 und "Einsetzen der Tintenpatronen" auf Seite 98.<br/>Wenn die Druckqualität nicht besser geworden ist, fahren Sie mit Schritt 4 fort.</li> <li><b>4</b> Reinigen Sie die Düsen und Kontakte der Tintenpatronen. Weitere Informationen hierzu finden Sie unter "Reinigen der Patronendüsen und -kontakte" auf Seite 101.<br/>Wenn die Druckqualität trotzdem nicht zufrieden stellend ist, tauschen Sie die Tintenpatronen aus. Weitere Informationen hierzu finden Sie unter "Bestellen von Zubehör" auf Seite 103.</li> </ol> |
|-------------------------------|--|

### ***Schlechte Qualität bei Texten und Grafiken***

- Leere Seiten
- Zu dunkel
- Verwaschener Druck
- Falsche Farben
- Helle und dunkle Streifen im Ausdruck
- Schiefe Linien
- Verschmierter Ausdruck
- Querstreifen
- Weiße Linien im Druckbild

|  |   |
|--|---|
| Prüfen der Tinte                                     | Überprüfen Sie die Tintenfüllstände und setzen Sie ggf. neue Tintenpatronen ein.  |
| Schritte zum Verbessern der Druckqualität durchgehen | Siehe "Verbessern der Druckqualität" auf Seite 99.  |
| Entfernen von ausgedruckten Blättern                 | Zur Vermeidung des Verschmierens der Tinte bei den folgenden Druckmedien entfernen Sie jedes Blatt einzeln nach der Ausgabe und lassen Sie es trocknen: <ul style="list-style-type: none"> <li>• Dokumente mit Grafiken oder Bildern</li> <li>• Fotopapier</li> <li>• Schweres mattes Papier oder Glanzpapier</li> <li>• Folien</li> <li>• Etiketten</li> <li>• Umschläge</li> <li>• Transferpapier</li> </ul> <b>Hinweis:</b> Folien benötigen zum Trocknen bis zu 15 Minuten. |
| Verwenden einer anderen Papiermarke                  | Verschiedene Papiermarken nehmen die Tinte unterschiedlich auf, wodurch Farbveränderungen entstehen. Verwenden Sie beim Drucken von Fotos oder anderen Bildern hoher Qualität Fotopapier oder Glanzpapier, um die besten Ergebnisse zu erzielen.  |
| Überprüfen des Papierzustands                        | Verwenden Sie nur neues, glattes Papier.  |
| Software u. U. nicht korrekt installiert             | Weitere Informationen hierzu finden Sie unter "Software u. U. nicht korrekt installiert" auf Seite 107.   |



## Schlechte Qualität an den Papierrändern

|   |  |
|---|--|
| <p>Prüfen der Mindestdruckeinstellungen</p>                                     | <p>Verwenden Sie folgende Mindestrandeinstellungen (außer beim randlosen Druck):</p> <ul style="list-style-type: none"> <li>• Linker und rechter Rand:             <ul style="list-style-type: none"> <li>– 6,35 mm (0,25 Zoll) für Papier im Letter-Format</li> <li>– 3,37 mm (0,133 Zoll) für alle Papierformate außer Letter</li> </ul> </li> <li>• Oberer Rand: 1,7 mm (0,067 Zoll)</li> <li>• Unterer Rand: 12,7 mm (0,5 Zoll)</li> </ul> |
| <p>Auswählen der Funktion für randlosen Druck</p>                               | <ol style="list-style-type: none"> <li>1 Klicken Sie in der Softwareanwendung auf <b>Datei → Drucken</b>.</li> <li>2 Klicken Sie auf <b>Eigenschaften, Voreinstellungen, Optionen</b> oder <b>Installation</b>.</li> <li>3 Klicken Sie auf <b>Drucklayout</b>.</li> <li>4 Markieren Sie die Option <b>Randlos</b>.</li> </ol>  |
| <p>Sicherstellen, dass das Papierformat den Druckereinstellungen entspricht</p> | <ol style="list-style-type: none"> <li>1 Klicken Sie in der Softwareanwendung auf <b>Datei → Drucken</b>.</li> <li>2 Klicken Sie auf <b>Eigenschaften, Voreinstellungen, Optionen</b> oder <b>Installation</b>.</li> <li>3 Klicken Sie auf <b>Papiereinstellungen</b>.</li> <li>4 Prüfen Sie das Papierformat.</li> </ol>  |

## Geringe Druckgeschwindigkeit

|  |  |
|--|--|
| <p>Optimieren der Verarbeitungsgeschwindigkeit des Computers</p> | <p>Schließen Sie alle nicht benötigten Anwendungen.</p>  |
|  | <p>Verringern Sie, falls möglich, die Anzahl und Größe von Grafiken und Bildern im Dokument.</p> |
|  | <p>Entfernen Sie so viele nicht verwendete Schriftarten wie möglich vom System.</p>              |
| <p>Hinzufügen von Speicherplatz</p>                              | <p>Erwägen Sie den Erwerb von zusätzlichem Arbeitsspeicher.</p>                                  |

|  |   |
|--|---|
| Auswählen einer geringeren Druckqualität | <ol style="list-style-type: none"> <li><b>1</b> Klicken Sie in der Softwareanwendung auf <b>Datei → Drucken</b>.</li> <li><b>2</b> Klicken Sie auf <b>Eigenschaften, Voreinstellungen, Optionen</b> oder <b>Installation</b>.</li> <li><b>3</b> Klicken Sie auf <b>Qualität/Kopien</b>.</li> <li><b>4</b> Wählen Sie im Bereich "Qualität/ Geschwindigkeit" eine niedrigere Druckqualität aus.</li> </ol> |
| Software u. U. nicht korrekt installiert | Weitere Informationen finden Sie unter "Software u. U. nicht korrekt installiert" auf Seite 107.  |

### ***Dokumente oder Fotos werden unvollständig gedruckt***

|                                |  |
|--------------------------------|--|
| Prüfen der Dokumentplatzierung | Stellen Sie sicher, dass das Dokument oder Foto mit der bedruckten Seite nach unten in der oberen linken Ecke auf dem Scannerglas liegt. |
| Prüfen des Papierformats       | Stellen Sie sicher, dass das verwendete Papierformat mit dem ausgewählten Format übereinstimmt.  |

### ***Foto ist verwischt***

|                    |   |
|--------------------|---|
| Foto ist verwischt | Berühren Sie die bedruckte Oberfläche des Fotos nicht mit den Fingern, um ein Verschmieren zu vermeiden. Entfernen Sie jedes bedruckte Blatt einzeln aus dem Papierausgabefach und lassen Sie die Ausdrücke vor dem Stapeln, Ausstellen oder Verwahren mindestens 24 Stunden trocknen, um ein optimales Ergebnis zu erzielen. |
|--------------------|---|

### **Fehlersuche beim Kopieren**

- "Kopiergerät reagiert nicht" auf Seite 115
- "Scannereinheit lässt sich nicht schließen" auf Seite 115
- "Schlechte Kopierqualität" auf Seite 115
- "Dokumente oder Fotos werden unvollständig kopiert" auf Seite 116

## **Kopiergerät reagiert nicht**

|   |   |
|---|---|
| Prüfen, ob Fehlermeldungen vorhanden sind | Bei einer angezeigten Fehlermeldung finden Sie weitere Informationen unter "Fehlermeldungen" auf Seite 137.   |
| Prüfen der Stromversorgung                | Wenn die  -LED nicht leuchtet, siehe "Ein/Aus-Taste leuchtet nicht" auf Seite 106. |
| Software u. U. nicht korrekt installiert  | Weitere Informationen finden Sie unter "Software u. U. nicht korrekt installiert" auf Seite 108.  |

## **Scannereinheit lässt sich nicht schließen**

|                             |   |
|-----------------------------|---|
| Prüfen auf störende Objekte | <ol style="list-style-type: none"> <li><b>1</b> Heben Sie die Scannereinheit an.</li> <li><b>2</b> Entfernen Sie ggf. Gegenstände, die das Schließen der Scannereinheit verhindern.</li> <li><b>3</b> Senken Sie die Scannereinheit.</li> </ol> |
|-----------------------------|---|

## **Schlechte Kopierqualität**

- Leere Seiten
- Schachbrettmuster
- Verzerrte Grafiken oder Bilder
- Fehlende Zeichen
- Verwaschener Druck
- Zu dunkel
- Schiefe Linien
- Verschmierter Ausdruck
- Querstreifen
- Unerwartete Zeichen
- Weiße Linien im Druckbild

|  |   |
|--|---|
| Prüfen, ob Meldungen vorhanden sind                  | Bei einer angezeigten Fehlermeldung finden Sie weitere Informationen unter "Fehlermeldungen" auf Seite 137.               |
| Prüfen der Tinte                                     | Überprüfen Sie die Tintenfüllstände und setzen Sie ggf. eine neue Tintenpatrone ein.                                      |
| Reinigen des Scannerglases                           | Falls das Scannerglas verschmutzt ist, reinigen Sie es mit einem mit Wasser befeuchteten, sauberen und fusselfreien Tuch. |
| Schritte zum Verbessern der Druckqualität durchgehen | Siehe "Verbessern der Druckqualität" auf Seite 99.  |

|  |  |
|--|--|
| Anpassen der Helligkeit einer Kopie                                | <ol style="list-style-type: none"> <li>1 Legen Sie das Dokument mit der bedruckten Seite nach unten auf das Scannerglas.</li> <li>2 Drücken Sie im Bedienfeld den Modus <b>Kopieren</b>.</li> <li>3 Drücken Sie <b>Heller/Dunkler</b>.</li> <li>4 Drücken Sie wiederholt ◀ oder ▶, um die Kopie aufzuhellen oder abzdunkeln.</li> <li>5 Drücken Sie <b>Start Farbe</b> oder <b>Start Schwarz</b>.</li> </ol> |
| Prüfen der Qualität des Originaldokuments                          | Ist die Qualität des Originaldokuments nicht zufrieden stellend, versuchen Sie, eine bessere Version des Dokuments oder Bildes zu verwenden.   |
| Wird von einer Zeitung, Zeitschrift oder von Glanzpapier gescannt? | Informationen zum Kopieren oder Scannen von einer Zeitung, Zeitschrift oder von Hochglanzpapier finden Sie unter "Scannen klarer Bilder aus Zeitungen und Zeitschriften" auf Seite 74.   |
| Prüfen der Dokumentplatzierung                                     | Stellen Sie sicher, dass das Dokument oder Foto mit der bedruckten Seite nach unten in der oberen linken Ecke auf dem Scannerglas liegt.   |

### ***Dokumente oder Fotos werden unvollständig kopiert***

|  |  |
|--|--|
| Prüfen der Dokumentplatzierung               | Stellen Sie sicher, dass das Dokument oder Foto mit der bedruckten Seite nach unten in der oberen linken Ecke auf dem Scannerglas liegt. |
| Prüfen des Papierformats                     | Stellen Sie sicher, dass das verwendete Papierformat mit dem ausgewählten Format übereinstimmt.  |
| Prüfen der Einstellung für die Originalgröße | Die Originalgröße muss auf <b>Automatisch</b> festgelegt sein oder der Größe des zu kopierenden Originaldokuments entsprechen.           |

### **Fehlersuche beim Scannen**

- "Scanner reagiert nicht" auf Seite 117
- "Scanvorgang war nicht erfolgreich" auf Seite 118

- "Scanvorgang nimmt zu viel Zeit in Anspruch oder der Computer reagiert nicht mehr" auf Seite 118
- "Schlechte Scanbildqualität" auf Seite 118
- "Dokumente oder Fotos werden unvollständig gescannt" auf Seite 119
- "Scannen in eine Anwendung nicht möglich" auf Seite 120
- "Scannen auf einen Computer über ein Netzwerk nicht möglich" auf Seite 120

### **Scanner reagiert nicht**

|  |   |
|--|---|
| Prüfen, ob Fehlermeldungen vorhanden sind  | Bei einer angezeigten Fehlermeldung finden Sie weitere Informationen unter "Fehlermeldungen" auf Seite 137.   |
| Prüfen der Stromversorgung   | Wenn die  -LED nicht leuchtet, siehe "Ein/Aus-Taste leuchtet nicht" auf Seite 106.   |
| Der Drucker muss als Standarddrucker konfiguriert sein und darf nicht angehalten oder unterbrochen werden. | <p><b>1</b> Klicken Sie auf folgende Schaltflächen:</p> <ul style="list-style-type: none"> <li>• Unter Windows XP Pro: <b>Start → Einstellungen → Drucker und Faxgeräte.</b></li> <li>• Unter Windows XP Home: <b>Start → Systemsteuerung → Drucker und Faxgeräte.</b></li> <li>• Unter Windows 2000: <b>Start → Einstellungen → Drucker.</b></li> <li>• Unter Windows 98/Me: <b>Start → Einstellungen → Drucker.</b></li> </ul> <p><b>2</b> Doppelklicken Sie auf den Druckernamen.</p> <p><b>3</b> Klicken Sie auf <b>Drucker.</b></p> <ul style="list-style-type: none"> <li>• Achten Sie darauf, dass "Drucker anhalten" nicht aktiviert ist.</li> <li>• "Als Standard festlegen" muss aktiviert sein.</li> </ul> |
| Software u.U. nicht korrekt installiert  | Weitere Informationen hierzu finden Sie unter "Software u. U. nicht korrekt installiert" auf Seite 108.   |

## Scanvorgang war nicht erfolgreich

|   |   |
|---|---|
| <p>USB-Kabel möglicherweise nicht angeschlossen</p> | <ol style="list-style-type: none"> <li>1 Prüfen Sie das USB-Kabel auf erkennbare Beschädigungen.</li> <li>2 Stecken Sie das viereckige Ende des USB-Kabels fest an der Rückseite des Druckers ein.</li> <li>3 Stecken Sie das rechteckige Ende des USB-Kabels fest in den USB-Anschluss des Computers.</li> </ol> <p>Der USB-Anschluss ist durch das USB-Symbol  gekennzeichnet.</p> |
| <p>Neustart des Computers</p>                       | <p>Schalten Sie den Computer aus und starten Sie ihn danach erneut.</p>   |
| <p>Software u.U. nicht korrekt installiert</p>      | <p>Weitere Informationen hierzu finden Sie unter "Software u. U. nicht korrekt installiert" auf Seite 108.</p>  |

## Scanvorgang nimmt zu viel Zeit in Anspruch oder der Computer reagiert nicht mehr

|  |   |
|--|---|
| <p>Andere Software wird u. U. ausgeführt</p> | <p>Schließen Sie alle nicht verwendeten Programme.</p>  |
| <p>Herabsetzen der Scanauflösung</p>         | <ol style="list-style-type: none"> <li>1 Klicken Sie auf <b>Start</b> → <b>Programme</b> bzw. auf <b>Alle Programme</b> → <b>T-Com MultiFax 510</b>.</li> <li>2 Klicken Sie auf das <b>All-In-One Center</b>.</li> <li>3 Klicken Sie im Scanbereich auf <b>Weitere Scaneinstellungen anzeigen</b>.</li> <li>4 Klicken Sie auf <b>Erweiterte Scaneinstellungen anzeigen</b>.</li> <li>5 Wählen Sie auf der Registerkarte "Scannen" eine niedrigere Scanauflösung aus.</li> </ol> |

## Schlechte Scanbildqualität

|  |  |
|--|--|
| <p>Prüfen, ob Meldungen vorhanden sind</p> | <p>Bei einer angezeigten Fehlermeldung finden Sie weitere Informationen unter "Fehlermeldungen" auf Seite 137.</p>               |
| <p>Reinigen des Scannerglases</p>          | <p>Falls das Scannerglas verschmutzt ist, reinigen Sie es mit einem mit Wasser befeuchteten, sauberen und fusselfreien Tuch.</p> |

|  |  |
|--|--|
| Anpassen der Scanqualität  | <ol style="list-style-type: none"> <li>1 Der Drucker muss an einen Computer angeschlossen und Drucker sowie Computer müssen eingeschaltet sein.</li> <li>2 Legen Sie das Originaldokument mit der bedruckten Seite nach unten auf das Scannerglas.</li> <li>3 Doppelklicken Sie auf dem Desktop auf das Symbol <b>Imaging Studio</b>.</li> <li>4 Klicken Sie auf <b>Scannen</b>.<br/>Das All-In-One Center wird mit der erweiterten Registerkarte "Scannen und Kopieren" angezeigt.</li> <li>5 Wählen Sie im Bereich "Wählen Sie eine Scanqualität aus" eine andere DPI-Einstellung aus.</li> <li>6 Klicken Sie auf <b>Jetzt scannen</b>.</li> </ol> |
| Schritte zum Verbessern der Druckqualität durchgehen               | Siehe "Verbessern der Druckqualität" auf Seite 99.   |
| Wird von einer Zeitung, Zeitschrift oder von Glanzpapier gescannt? | Informationen zum Kopieren oder Scannen von einer Zeitung, Zeitschrift oder von Hochglanzpapier finden Sie unter "Scannen klarer Bilder aus Zeitungen und Zeitschriften" auf Seite 74.   |
| Prüfen der Qualität des Originaldokuments                          | Ist die Qualität des Originaldokuments nicht zufrieden stellend, versuchen Sie, eine bessere Version des Dokuments oder Bildes zu verwenden.   |
| Prüfen der Dokumentplatzierung                                     | Stellen Sie sicher, dass das Dokument oder Foto mit der bedruckten Seite nach unten in der oberen linken Ecke auf dem Scannerglas liegt.   |

### ***Dokumente oder Fotos werden unvollständig gescannt***

|                                |  |
|--------------------------------|--|
| Prüfen der Dokumentplatzierung | Stellen Sie sicher, dass das Dokument oder Foto mit der bedruckten Seite nach unten in der oberen linken Ecke auf dem Scannerglas liegt. |
| Prüfen des Papierformats       | Stellen Sie sicher, dass das verwendete Papierformat mit dem ausgewählten Format übereinstimmt.  |

|  |  |
|--|--|
| Prüfen der Einstellung für die Originalgröße | Die Originalgröße muss auf <b>Automatische Erkennung</b> festgelegt sein oder der Größe des zu scannenden Originaldokuments entsprechen. |
|--|--|

### **Scannen in eine Anwendung nicht möglich**

|                                   |   |
|-----------------------------------|---|
| Auswählen einer anderen Anwendung | <ol style="list-style-type: none"> <li><b>1</b> Klicken Sie im Dialogfeld "Die ausgewählte Anwendung unterstützt keine Mehrseitenfunktion" auf <b>Abbrechen</b>.</li> <li><b>2</b> Wählen Sie im Menü "Gescanntes Bild senden an" auf der Registerkarte "Scannen und Kopieren" im All-In-One Center eine andere Anwendung aus.</li> <li><b>3</b> Scannen Sie das Dokument.</li> </ol> |
|-----------------------------------|---|

### **Scannen auf einen Computer über ein Netzwerk nicht möglich**

|                         |  |
|-------------------------|--|
| Prüfen der Scanschritte | Siehe "Scannen auf einen Computer über ein Netzwerk" auf Seite 75. |
|-------------------------|--|

### **Fehlersuche beim Faxen**

- "Senden oder Empfangen eines Faxes nicht möglich" auf Seite 120
- "Senden eines Faxes möglich, aber kein Empfangen" auf Seite 123
- "Empfangen eines Faxes möglich, aber kein Senden" auf Seite 124
- "Drucker empfängt leeres Fax" auf Seite 126
- "Druckqualität des eingegangenen Faxes ist schlecht" auf Seite 127

### **Senden oder Empfangen eines Faxes nicht möglich**

|                                     |   |
|-------------------------------------|---|
| Prüfen, ob Meldungen vorhanden sind | Folgen Sie bei einer angezeigten Fehlermeldung den Anweisungen im zugehörigen Dialogfeld.   |
| Prüfen der Stromversorgung          | Falls die  -LED nicht leuchtet, lesen Sie "Ein/Aus-Taste leuchtet nicht" auf Seite 106.  |
| Überprüfen der Kabelverbindung      | Prüfen Sie, dass alle Kabelverbindungen für die folgende Hardware, falls vorhanden, fest sitzen: <ul style="list-style-type: none"> <li>• Netzteil</li> <li>• Telefon</li> <li>• Hörer</li> <li>• Anrufbeantworter</li> </ul> |



|  |   |
|--|---|
| <p>Prüfen der Telefonbuchse an der Wand</p>                  | <ol style="list-style-type: none"> <li><b>1</b> Stecken Sie ein Telefon an der Wandbuchse ein.</li> <li><b>2</b> Warten Sie auf den Wählton.</li> <li><b>3</b> Wenn Sie keinen Wählton hören, stecken Sie ein anderes Telefon in die Telefonbuchse an der Wand ein.</li> <li><b>4</b> Wenn Sie keinen Wählton hören, stecken Sie ein Telefon in eine andere Telefonbuchse an der Wand ein.</li> <li><b>5</b> Schließen Sie den Drucker an diese Telefonbuchse an der Wand ein, wenn Sie einen Wählton hören.</li> </ol>   |
| <p>Durchgehen der Prüfliste für digitalen Telefonservice</p> | <p>Das Faxmodem ist ein analoges Gerät. Bestimmte Geräte können an den Drucker angeschlossen werden, um digitale Telefondienste zu nutzen.</p> <ul style="list-style-type: none"> <li>• Wenn Sie einen ISDN-Telefonservice nutzen, stellen Sie eine Verbindung mit einem analogen Telefonanschluss (R-Schnittstellenanschluss) an einem ISDN-Terminaladapter her. Weitere Informationen erhalten Sie von Ihrem ISDN-Provider, bei dem Sie auch einen R-Schnittstellenanschluss beantragen können.</li> <li>• Schließen Sie bei Verwendung von DSL einen DSL-Filter oder -Router zur Analog-Unterstützung an. Weitere Informationen erhalten Sie beim DSL-Anbieter.</li> <li>• Stellen Sie bei Verwendung eines PBX-Telefondienstes sicher, dass Sie mit einer Analogverbindung des PBX verbunden sind. Ist keine vorhanden, kann eine analoge Telefonleitung für das Faxgerät installiert werden. Weitere Informationen zum Faxen mit einem PBX-Telefondienst finden Sie unter "Einrichten zum Faxen mit der Wahlmethode "Hinter PBX"" auf Seite 85.</li> </ul> |

|   |   |
|---|---|
| Überprüfen des Wähltons                               | <ul style="list-style-type: none"> <li>• Führen Sie zur Verbindungsüberprüfung einen Testanruf an die Telefonnummer durch, an die ein Fax gesendet werden soll.</li> <li>• Wenn die Telefonleitung gerade von einem anderen Gerät verwendet wird, warten Sie mit dem Senden des Faxes, bis die Leitung frei ist.</li> <li>• Erhöhen Sie bei Verwendung der Funktion zum Wählen bei aufgelegtem Hörer die Lautstärke, damit der Wählton gehört werden kann.</li> </ul> |
| Vorübergehende Trennung der Verbindung anderer Geräte | Schließen Sie den Drucker direkt an eine Telefonleitung an, um sicherzustellen, dass der Drucker ordnungsgemäß funktioniert. Unterbrechen Sie die Verbindung zu evtl. vorhandenen Anrufbeantwortern, Computern mit Modems oder Verteilern für Telefonleitungen.   |
| Überprüfen, ob ein Papierstau vorliegt                | Beheben Sie einen eventuell vorliegenden Papierstau.  |
| Vorübergehende Deaktivierung der Anrufwartefunktion   | Die Anrufwartefunktion kann Faxübertragungen unterbrechen. Deaktivieren Sie diese Funktion, bevor Sie ein Fax senden oder empfangen möchten. Wenden Sie sich an Ihre Telefongesellschaft, um die zu verwendende Ziffernfolge zum vorübergehenden Deaktivieren der Anrufwartefunktion zu erhalten.   |
| Verfügen Sie über Voice Mail?                         | Von der Telefongesellschaft vor Ort angebotene Voice Mail kann u. U. Faxübertragungen unterbrechen. Erwägen Sie das Bereitstellen einer zweiten Telefonleitung für den Drucker, um die Voicemail und den Drucker zum Annehmen von Anrufen zu konfigurieren.   |

|  |   |
|--|---|
| Prüfen des Ländercodes                     | <p>Der Ländercode muss auf das Land/die Region eingestellt sein, in dem/der der Drucker betrieben wird:</p> <ol style="list-style-type: none"> <li>1 Drücken Sie im Bedienfeld den Modus <b>Fax</b>.</li> <li>2 Drücken Sie .</li> <li>3 Drücken Sie wiederholt ◀ oder ▶, bis <b>Werkz.</b> angezeigt wird.</li> <li>4 Drücken Sie ✓.</li> <li>5 Drücken Sie wiederholt ◀ oder ▶, bis <b>Gerätesetup</b> angezeigt wird.</li> <li>6 Drücken Sie ✓.</li> <li>7 Drücken Sie wiederholt ◀ oder ▶, bis <b>Ländercode</b> angezeigt wird.</li> <li>8 Drücken Sie ✓.</li> <li>9 Drücken Sie wiederholt ◀ oder ▶, bis das Land/die Region angezeigt wird, in dem/der der Drucker betrieben wird.</li> <li>10 Drücken Sie ✓, um die Einstellung zu speichern.</li> </ol> |
| Ist der Arbeitsspeicher des Druckers voll? | <ol style="list-style-type: none"> <li>1 Wählen Sie die Empfängernummer.</li> <li>2 Scannen Sie jede Seite des Originaldokuments einzeln ein.</li> </ol>  |

### ***Senden eines Faxes möglich, aber kein Empfangen***

|  |   |
|--|---|
| Einlegen von Papier                        | Legen Sie Papier ein, um im Drucker bereits gespeicherte Faxe zu drucken.                                       |
| Prüfen der Taste zur automatischen Antwort | Leuchtet die "Automatische Antwort"-LED, antwortet der Drucker nach der voreingestellten Anzahl von Rufzeichen. |
| Prüfen der Tinte                           | Prüfen Sie die Tintenfüllstände und installieren Sie ggf. eine neue Tintenpatrone.                              |

|  |   |
|--|---|
| <p>Prüfen, ob die Faxweiterleitung aktiviert ist</p> | <ol style="list-style-type: none"> <li>1 Drücken Sie im Bedienfeld den Modus <b>Fax</b>.</li> <li>2 Drücken Sie .</li> <li>3 Drücken Sie wiederholt ◀ oder ▶, bis <b>Fax-Einrichtung</b> angezeigt wird.</li> <li>4 Drücken Sie ✓.</li> <li>5 Drücken Sie wiederholt ◀ oder ▶, bis <b>Rufzeichen und Antwort</b> angezeigt wird.</li> <li>6 Drücken Sie ✓.</li> <li>7 Drücken Sie wiederholt ◀ oder ▶, bis <b>Fax weiterleiten</b> angezeigt wird.</li> <li>8 Drücken Sie ✓.</li> <li>9 Drücken Sie wiederholt ◀ oder ▶, um die aktuelle Einstellung zur Faxweiterleitung anzuzeigen.</li> <li>10 Zum Deaktivieren der Faxweiterleitung drücken Sie wiederholt ◀ oder ▶, bis <b>Aus</b> angezeigt wird.</li> <li>11 Drücken Sie ✓, um die Einstellung zu speichern.</li> </ol> |
|--|---|

### ***Empfangen eines Faxes möglich, aber kein Senden***

|                                       |  |
|---------------------------------------|--|
| <p>Prüfen der Modusauswahl</p>        | <p>Drücken Sie den Modus <b>Fax</b>, um sicherzustellen, dass der Drucker zum Faxen eingestellt ist.</p>                             |
| <p>Prüfen der Dokumentplatzierung</p> | <p>Legen Sie das Originaldokument mit der bedruckten Seite nach unten in den ADF oder in die obere linke Ecke des Scannerglases.</p> |

|                                      |   |
|--------------------------------------|---|
| <p>Prüfen der Vorwahleinstellung</p> | <ol style="list-style-type: none"> <li>1 Drücken Sie im Bedienfeld den Modus <b>Fax</b>.</li> <li>2 Drücken Sie .</li> <li>3 Drücken Sie wiederholt ◀ oder ▶, bis <b>Fax-Einrichtung</b> angezeigt wird.</li> <li>4 Drücken Sie ✓.</li> <li>5 Drücken Sie wiederholt ◀ oder ▶, bis <b>Wählen und Senden</b> angezeigt wird.</li> <li>6 Drücken Sie ✓.</li> <li>7 Drücken Sie wiederholt ◀ oder ▶, bis <b>Vorwahl</b> angezeigt wird.</li> <li>8 Drücken Sie ✓.</li> <li>9 Wurde zuvor keine Vorwahl festgelegt, drücken Sie wiederholt ◀ oder ▶, bis <b>Erstellen</b> angezeigt wird.<br/>Wurde zuvor eine Vorwahl festgelegt, drücken Sie wiederholt ◀ oder ▶, bis die Vorwahl angezeigt wird.</li> <li>10 Drücken Sie ✓.</li> <li>11 Geben Sie mithilfe der Tasten des Bedienfelds die Vorwahl ein, die vor jeder Telefonnummer gewählt werden soll.</li> <li>12 Drücken Sie ✓.</li> </ol> |
| <p>Prüfen der Kurzwahlnummer</p>     | <ul style="list-style-type: none"> <li>• Stellen Sie sicher, dass die Kurzwahlfunktion für die gewünschte Nummer programmiert wurde. Siehe "Einrichten der Kurzwahlnummern" auf Seite 82.</li> <li>• Alternativ kann die Telefonnummer manuell eingegeben werden.</li> </ul>  |

|  |  |
|--|--|
| <p>Stellen Sie sicher, dass der Drucker einen Wählton erkennt.</p> | <ul style="list-style-type: none"> <li>• Siehe "Faxen während eines Telefonats (Wahl bei aufgelegtem Hörer)" auf Seite 80.</li> <li>• Prüfen Sie die Einstellung für die Wählmethode. <ol style="list-style-type: none"> <li>1 Warten Sie auf den Wählton. Wenn Sie den Wählton hören, der Drucker jedoch einhängt, ohne zu wählen, erkennt er den Wählton nicht.</li> <li>2 Drücken Sie im Bedienfeld den Modus <b>Fax</b>.</li> <li>3 Drücken Sie .</li> <li>4 Drücken Sie wiederholt ◀ oder ▶, bis <b>Fax-Einrichtung</b> angezeigt wird.</li> <li>5 Drücken Sie ✓.</li> <li>6 Drücken Sie wiederholt ◀ oder ▶, bis <b>wählen und Senden</b> angezeigt wird.</li> <li>7 Drücken Sie ✓.</li> <li>8 Drücken Sie wiederholt ◀ oder ▶, bis <b>wählmethode</b> angezeigt wird.</li> <li>9 Drücken Sie ✓.</li> <li>10 Drücken Sie ◀ oder ▶, bis <b>Hinter PBX</b> angezeigt wird.</li> <li>11 Drücken Sie ✓, um diese Einstellung zu speichern.</li> </ol> </li> </ul> |
|--|--|

### **Drucker empfängt leeres Fax**

|                      |  |
|----------------------|--|
| Prüfen des Originals | Fragen Sie den Absender, ob das Originaldokument korrekt eingelegt wurde.            |
| Prüfen der Tinte     | Überprüfen Sie die Tintenfüllstände und setzen Sie ggf. eine neue Tintenpatrone ein. |

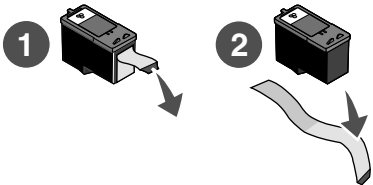
|  |  |
|--|--|
| <p>Klebeband möglicherweise auf Tintenpatronen vorhanden</p> | <p><b>1</b> Nehmen Sie die Tintenpatronen heraus.<br/> <b>2</b> Aufkleber und Klebeband müssen zuvor entfernt worden sein.</p> <div style="text-align: center;">  <p>The diagram consists of two numbered steps. Step 1 shows a black ink cartridge with a white paper strip being pulled out from its front. Step 2 shows the same cartridge with a white sticker and a piece of clear tape being removed from its top surface.</p> </div> <p><b>3</b> Setzen Sie die Tintenpatronen wieder ein.</p> |
|--|--|

***Druckqualität des eingegangenen Faxes ist schlecht***

|  |  |
|--|--|
| <p>Durchgehen der Prüfliste für den Sender</p> | <ul style="list-style-type: none"> <li>• Bestätigen Sie, dass die Qualität des Originaldokuments zufrieden stellend ist.</li> <li>• Senden Sie das Fax erneut. Es kann ein Problem mit dem Telefonanschluss vorliegen.</li> <li>• Erhöhen Sie die Faxauflösung.</li> </ul> |
| <p>Prüfen der Tinte</p>                        | <p>Prüfen Sie die Tintenfüllstände und installieren Sie ggf. eine neue Tintenpatrone.</p>  |

Herabsetzen der Übertragungsgeschwindigkeit

1 Drücken Sie im Bedienfeld auf den Modus **Fax**.

2 Drücken Sie .

3 Drücken Sie wiederholt ◀ oder ▶, bis **Fax-Einrichtung** angezeigt wird.

4 Drücken Sie ✓.

5 Drücken Sie wiederholt ◀ oder ▶, bis **Wählen und Senden** angezeigt wird.

6 Drücken Sie ✓.

7 Drücken Sie wiederholt ◀ oder ▶, bis **Maximale Sendegeschwindigkeit** angezeigt wird.

8 Drücken Sie ✓.

9 Drücken Sie ◀ oder ▶, um eine geringere Übertragungsgeschwindigkeit auszuwählen.

10 Drücken Sie ✓, um die Einstellung zu speichern.

11 Senden Sie das Fax erneut.

12 Besteht das Problem weiterhin, wiederholen Sie die Schritte Schritt 1 bis Schritt 11, um das Fax bei immer niedrigerer Übertragungsgeschwindigkeit erneut zu senden.

**Hinweis:** 2400 Bit/s ist die niedrigste Übertragungsgeschwindigkeit.

**Hinweise:**

- Je geringer die Übertragungsgeschwindigkeit ist, umso länger dauert der Ausdruck des Faxes.
- Diese Lösung reduziert die Geschwindigkeit aller Faxe so lange, bis die Übertragungsgeschwindigkeit neu eingestellt wird.

## Fehlersuche und Abhilfe bei Netzwerkproblemen

- "Der zu konfigurierende Drucker wird nicht in der Liste der Netzwerkdrucker angezeigt" auf Seite 129
- "Drucken an Netzwerkdrucker nicht möglich" auf Seite 130



- "Netzwerkname wird in der Liste nicht angezeigt" auf Seite 131

***Der zu konfigurierende Drucker wird nicht in der Liste der Netzwerkdrucker angezeigt***

|  |   |
|--|---|
| Prüfen der Sicherheitsschlüssel                    | Kein Broadcast von SSID. Prüfen Sie, ob die korrekten Sicherheitsschlüssel verwendet wurden.  |
| Prüfen der Stromversorgung                         | Stellen Sie sicher, dass der Drucker am Stromnetz angeschlossen und eingeschaltet ist. Weitere Informationen finden Sie unter "Ein/Aus-Taste leuchtet nicht" auf Seite 106.   |
| Prüfen der Ethernet-Verbindung                     | Bei Verwendung eines Druckservers:<br><ol style="list-style-type: none"> <li><b>1</b> Prüfen Sie das Ethernet-Kabel auf erkennbare Beschädigungen.</li> <li><b>2</b> Stecken Sie das Ethernet-Kabel fest am Drucker oder Druckserver ein.</li> <li><b>3</b> Stecken Sie das andere Ende des Ethernet-Kabels fest in den Netzwerk-Hub oder den Wandanschluss ein.</li> </ol>   |
| Prüfen der USB-Verbindung                          | Bei Verwendung eines USB-Kabels:<br><ol style="list-style-type: none"> <li><b>1</b> Prüfen Sie das USB-Kabel auf erkennbare Beschädigungen.</li> <li><b>2</b> Stecken Sie das rechteckige Ende des USB-Kabels fest in den USB-Anschluss des Computers.<br/><br/>Der USB-Anschluss ist durch das USB-Symbol  gekennzeichnet.</li> <li><b>3</b> Stecken Sie das viereckige Ende des USB-Kabels fest in den USB-Anschluss auf der Rückseite des Druckers.</li> </ol> |
| Prüfen der Dokumentation zur Druckervereinrichtung | In der Dokumentation zum Druckserver finden Sie in folgenden Fällen Informationen zur Installation: <ul style="list-style-type: none"> <li>• Die Anzeigen des Druckservers leuchten nicht auf.</li> <li>• Das USB-Kabel ist nicht am Druckserver angeschlossen.</li> <li>• Der Druckserver ist mit keiner Stromquelle verbunden.</li> </ul>   |

|  |   |
|--|---|
| Software u. U. nicht korrekt installiert | Kann das Problem dadurch nicht behoben werden, deinstallieren Sie die Druckersoftware und installieren Sie sie erneut. Weitere Informationen finden Sie unter "Software u. U. nicht korrekt installiert" auf Seite 108. |
|--|---|

### **Drucken an Netzwerkdrucker nicht möglich**

|  |  |
|--|--|
| Prüfen der Dokumentation zur Druckervereinrichtung | In der Dokumentation zum Druckserver finden Sie in folgenden Fällen Informationen zur Installation: <ul style="list-style-type: none"> <li>• Die Anzeigen des Druckservers leuchten nicht auf.</li> <li>• Das USB-Kabel ist nicht am Druckserver angeschlossen.</li> <li>• Der Druckserver ist mit keiner Stromquelle verbunden.</li> </ul>  |
| Prüfen der Ethernet-Verbindung                     | Bei Verwendung eines Druckservers: <ol style="list-style-type: none"> <li><b>1</b> Prüfen Sie das Ethernet-Kabel auf erkennbare Beschädigungen.</li> <li><b>2</b> Stecken Sie das Ethernet-Kabel fest am Drucker ein.</li> <li><b>3</b> Stecken Sie das andere Ende des Ethernet-Kabels fest in den Netzwerk-Hub oder den Wandanschluss ein.</li> </ol>  |
| Prüfen der USB-Verbindung                          | Bei Verwendung eines USB-Kabels: <ol style="list-style-type: none"> <li><b>1</b> Prüfen Sie das USB-Kabel auf erkennbare Beschädigungen.</li> <li><b>2</b> Stecken Sie das rechteckige Ende des USB-Kabels fest in den USB-Anschluss des Computers.<br/>Der USB-Anschluss ist durch das USB-Symbol  gekennzeichnet.</li> <li><b>3</b> Stecken Sie das viereckige Ende des USB-Kabels fest in den USB-Anschluss auf der Rückseite des Druckers.</li> </ol> |
| Kontaktaufnahme zu Netzwerk-Support                | Wenden Sie sich an einen Mitarbeiter der Systemunterstützung, um sicherzustellen, dass der Drucker an eine funktionierende Netzwerkverbindung angeschlossen ist.   |

|                            |   |
|----------------------------|---|
| Prüfen der Stromversorgung | Stellen Sie sicher, dass der Drucker am Stromnetz angeschlossen und eingeschaltet ist. Weitere Informationen finden Sie unter "Ein/Aus-Taste leuchtet nicht" auf Seite 106. |
|----------------------------|---|



### **Netzwerkname wird in der Liste nicht angezeigt**

|                                 |  |
|---------------------------------|--|
| Prüfen der Sicherheitsschlüssel | Kein Broadcast von SSID. Prüfen Sie, ob die korrekten Sicherheitsschlüssel verwendet wurden. |
|---------------------------------|--|

## **Fehlersuche bei Papierstaus und Papierzuführungsfehlern**

- "Papierstau" auf Seite 131
- "Falscher Einzug von Papier oder Sondermedien" auf Seite 132
- "Drucker zieht kein Papier, keine Umschläge oder Sondermedien ein" auf Seite 133
- "Stau bei Bannerpapier" auf Seite 135

### **Papierstau**

|  |   |
|--|---|
| Ist der Papierstau in der Papierstütze?                              | <ol style="list-style-type: none"> <li>1 Drücken Sie , um den Drucker auszuschalten.</li> <li>2 Ziehen Sie das Papier vorsichtig heraus.</li> <li>3 Drücken Sie , um den Drucker wieder einzuschalten.</li> </ol>   |
| Befindet sich der Stau in der automatischen Dokumentzuführung (ADF)? | <ol style="list-style-type: none"> <li>1 Öffnen Sie die ADF (automatische Dokumentzuführung), indem Sie in die Aussparung an der linken Seite der ADF greifen. Ziehen Sie die ADF vorsichtig nach oben.</li> <li>2 Ziehen Sie das Papier vorsichtig heraus.</li> <li>3 Schließen Sie die automatische Dokumentzuführung.</li> <li>4 Drücken Sie .</li> </ol> |

|                                |   |
|--------------------------------|---|
| Ist der Papierstau im Drucker? | So werfen Sie das Papier automatisch aus:<br><ol style="list-style-type: none"> <li>1 Halten Sie ✓ gedrückt.</li> <li>2 Entfernen Sie das Papier aus dem Papierausgabefach.</li> </ol>  |
|                                | So entfernen Sie das Papier manuell:<br><ol style="list-style-type: none"> <li>1 Drücken Sie ⏻, um den Drucker auszuschalten.</li> <li>2 Ziehen Sie das Papier vorsichtig heraus.</li> <li>3 Drücken Sie ⏻, um den Drucker wieder einzuschalten.</li> </ol> |

### ***Falscher Einzug von Papier oder Sondermedien***

Falls Papier oder Sondermedien falsch bzw. schräg eingezogen werden oder mehrere Seiten gemeinsam eingezogen werden bzw. aneinander haften, führen Sie einen der folgenden Vorgänge aus:

|                                      |   |
|--------------------------------------|---|
| Überprüfen des Papierzustands        | Verwenden Sie nur neues, glattes Papier.  |
| Überprüfen des eingelegten Papiers   | <ul style="list-style-type: none"> <li>• Legen Sie weniger Papier in den Drucker ein.</li> <li>• Legen Sie das Papier so ein, dass die zu bedruckende Seite nach oben zeigt. (Wenn Sie nicht sicher sind, welche Seite die zu bedruckende Seite ist, lesen Sie die Anweisungen zum Papier.)</li> </ul> <p>Siehe "Einlegen unterschiedlicher Papiersorten" auf Seite 40 Informationen zu folgenden Themen:</p> <ul style="list-style-type: none"> <li>• Maximale Einlegemengen nach Papiertyp</li> <li>• Besondere Einlegeanweisungen für unterstützte Papiertypen und Sondermedien</li> </ul> |
| Entnehmen jeder Seite nach dem Druck | Entfernen Sie jede Seite gleich nach der Ausgabe, um sie vor dem Stapeln trocknen zu lassen.  |

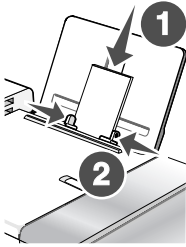
|                                     |  |
|-------------------------------------|--|
| <p>Anpassen der Papierführungen</p> | <p>Passen Sie die Papierführungen an.</p> <ul style="list-style-type: none"> <li>• Bei der Verwendung von Medien mit einer Breite von weniger als 21,6 cm (8,5 Zoll)</li> <li>• An den Papier- oder Medienrändern, um ein Wellen zu vermeiden</li> </ul>  |
|-------------------------------------|--|

***Drucker zieht kein Papier, keine Umschläge oder Sondermedien ein***

|   |  |
|---|--|
| <p>Überprüfen, ob ein Papierstau vorliegt</p> | <p>Beheben Sie einen evtl. vorliegenden Papierstau. Weitere Informationen finden Sie unter "Papierstau" auf Seite 131.</p>   |
| <p>Prüfen des Papiereinzugs</p>               | <ul style="list-style-type: none"> <li>• Stellen Sie sicher, dass die Sondermedien korrekt eingelegt sind. Weitere Informationen finden Sie unter "Einlegen unterschiedlicher Papiersorten" auf Seite 40.</li> <li>• Versuchen Sie, nur jeweils eine Seite, einen Umschlag, ein Blatt oder ein Sondermedium einzulegen.</li> </ul> |

Der Drucker muss als Standarddrucker konfiguriert und darf nicht angehalten sein.

**1** Klicken Sie auf folgende Schaltflächen:

- Für Windows XP Pro: **Start → Einstellungen → Drucker und Faxgeräte.**
- Für Windows XP Home: **Start → Systemsteuerung → Drucker und Faxgeräte.**
- Für Windows 2000: **Start → Einstellungen → Drucker.**
- Für Windows 98/Me: **Start → Einstellungen → Drucker.**

**2** Doppelklicken Sie auf den Druckernamen.

**3** Klicken Sie auf **Drucker.**

- Achten Sie darauf, dass "Drucker anhalten" nicht aktiviert ist.
- Neben "Als Standard festlegen" muss ein Häkchen angezeigt werden.

## ***Stau bei Bannerpapier***

|                                     |   |
|-------------------------------------|---|
| Beseitigen des Bannerpapierstaus    | <ol style="list-style-type: none"><li>1 Drücken Sie , um den Drucker auszuschalten.</li><li>2 Entfernen Sie das gestaute Bannerpapier aus dem Drucker.</li></ol>   |
| Durchgehen der Bannerdruckprüfliste | <ul style="list-style-type: none"><li>• Verwenden Sie nur die für das Banner benötigte Anzahl von Blättern.</li><li>• Wählen Sie folgende Einstellungen aus, damit der Drucker das Papier fortlaufend einziehen kann, ohne einen Papierstau zu verursachen:<ol style="list-style-type: none"><li>1 Klicken Sie bei geöffnetem Dokument auf <b>Datei → Drucken</b>.</li><li>2 Klicken Sie auf <b>Eigenschaften, Voreinstellungen, Optionen</b> oder <b>Installation</b>.</li><li>3 Klicken Sie auf die Registerkarte <b>Papiereinstellungen</b>.</li><li>4 Wählen Sie im Bereich "Papierformat" die Option <b>Banner</b> aus.</li><li>5 Wählen Sie als Papierformat <b>Letter Banner</b> oder <b>Banner A4</b> aus.</li><li>6 Wählen Sie <b>Hochformat</b> oder <b>Querformat</b> aus.</li><li>7 Klicken Sie auf <b>OK</b>.</li><li>8 Klicken Sie auf <b>OK</b> oder <b>Drucken</b>.</li></ol></li></ul> |

## **Fehlersuche bei Speicherkarten**

- "Einsetzen der Speicherkarte nicht möglich" auf Seite 135
- "Keine Aktivität nach Einsetzen einer Speicherkarte" auf Seite 136

### ***Einsetzen der Speicherkarte nicht möglich***

|  |  |
|--|--|
| Überprüfen des Speicherkartentyps        | Vergewissern Sie sich, dass der verwendete Speicherkartentyp mit dem Drucker kompatibel ist. Weitere Informationen hierzu finden Sie unter "Einsetzen einer Speicherkarte" auf Seite 53. |
| Überprüfen der Speicherkartenplatzierung | Informationen dazu, in welchen Steckplatz die Speicherkarte einzusetzen ist sowie Anweisungen zum Einsetzen finden Sie unter "Einsetzen einer Speicherkarte" auf Seite 53.               |





## **Keine Aktivität nach Einsetzen einer Speicherkarte**

|  |  |
|--|--|
| Überprüfen der Speicherkartenplatzierung     | Siehe "Einsetzen einer Speicherkarte" auf Seite 53. Hier finden Sie Informationen dazu, in welchen Steckplatz die Speicherkarte einzusetzen ist, sowie Anweisungen zum Einsetzen.  |
| Überprüfen des Speicherkartentyps            | Vergewissern Sie sich, dass der verwendete Speicherkartentyp mit dem Drucker kompatibel ist. Siehe "Einsetzen einer Speicherkarte" auf Seite 53.   |
| Speicherkarte möglicherweise beschädigt      | Prüfen Sie die Speicherkarte auf erkennbare Schäden.   |
| Digitalkamera möglicherweise angeschlossen   | Trennen Sie die Verbindung der PictBridge-fähigen Digitalkamera vom Drucker.   |
| USB-Kabel möglicherweise nicht angeschlossen | <ol style="list-style-type: none"><li><b>1</b> Prüfen Sie das USB-Kabel auf erkennbare Beschädigungen.</li><li><b>2</b> Stecken Sie das viereckige Ende des USB-Kabels fest auf der Rückseite des Druckers ein.</li><li><b>3</b> Stecken Sie das rechteckige Ende des USB-Kabels fest in den USB-Anschluss des Computers.</li></ol> Der USB-Anschluss ist durch das USB-Symbol  gekennzeichnet. |

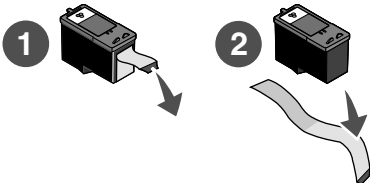

## Fehlermeldungen

|   |   |
|---|---|
| <p><b>Ausrichtungsproblem</b><br/>(Klebeband auf Tintenpatrone)</p> | <ol style="list-style-type: none"><li>1 Nehmen Sie die Tintenpatrone heraus.</li><li>2 Aufkleber und Klebeband müssen zuvor entfernt werden.</li></ol>  <ol style="list-style-type: none"><li>3 Setzen Sie die Tintenpatrone wieder ein.</li><li>4 Drücken Sie <b>✓</b>, um die Tintenpatrone auszurichten.</li></ol> <p>Weitere Informationen finden Sie unter "Ausrichten der Tintenpatronen" auf Seite 100.</p> |
| <p><b>Ausrichtungsproblem</b><br/>(verwendetes Papier)</p>          | <p>Legen Sie zum Ausrichten der Tintenpatrone nur normales, unbedrucktes Papier ein.<br/>Der Drucker erkennt Markierungen auf bereits verwendetem Papier und verursacht u.U. Ausrichtungsfehlermeldungen.</p>   |
| <p><b>Wenig schwarze Tinte/Wenig Farbtinte/Wenig Fototinte</b></p>  | <ol style="list-style-type: none"><li>1 Prüfen Sie die angegebenen Tintenfüllstände und setzen Sie ggf. eine neue Patrone ein.<br/>Warnungen über wenig Tinte werden angezeigt, wenn eine Patrone nur noch zu 25 %, zu 15 % und zu 10 % gefüllt ist.<br/>Informationen zum Bestellen von Zubehör finden Sie unter "Bestellen von Zubehör" auf Seite 103.</li><li>2 Drücken Sie <b>✓</b>, um fortzufahren.</li></ol>   |

|   |  |
|---|--|
| <p><b>Patronenfehler</b></p> <ul style="list-style-type: none"> <li>• 1102</li> <li>• 1203</li> <li>• 1204</li> </ul> <p>oder</p> <ul style="list-style-type: none"> <li>• 120F</li> </ul> <p>(Verfahren 1)</p> | <p><b>Verfahren 1</b></p> <ol style="list-style-type: none"> <li>1 Entfernen Sie die Tintenpatronen und schließen Sie die Patronenträgerabdeckungen.</li> <li>2 Ziehen Sie das Netzkabel aus der Steckdose.</li> <li>3 Schließen Sie das Netzteil wieder an der Steckdose an.</li> <li>4 Falls die -Taste nicht leuchtet, drücken Sie .</li> <li>5 Setzen Sie die Tintenpatronen wieder ein.</li> <li>6 Wenn der Fehler: <ul style="list-style-type: none"> <li>• nicht mehr angezeigt wird, ist das Problem behoben.</li> <li>• erneut angezeigt wird, funktioniert eine der Tintenpatronen nicht ordnungsgemäß. Fahren Sie mit Verfahren 2 fort.</li> </ul> </li> </ol>  |
| <p><b>Patronenfehler</b></p> <ul style="list-style-type: none"> <li>• 1102</li> <li>• 1203</li> <li>• 1204</li> </ul> <p>oder</p> <ul style="list-style-type: none"> <li>• 120F</li> </ul> <p>(Verfahren 2)</p> | <p><b>Verfahren 2</b></p> <p>Führen Sie diese Schritte aus, um herauszufinden, welche Patrone nicht ordnungsgemäß funktioniert.</p> <ol style="list-style-type: none"> <li>1 Entfernen Sie die Tintenpatronen und schließen Sie die Patronenträgerabdeckungen.</li> <li>2 Ziehen Sie das Netzkabel aus der Steckdose.</li> <li>3 Schließen Sie das Netzteil wieder an der Steckdose an.</li> <li>4 Falls die -Taste nicht leuchtet, drücken Sie .</li> <li>5 Installieren Sie die schwarze Patrone oder die Fotopatrone.</li> <li>6 Wenn der Fehler: <ul style="list-style-type: none"> <li>• erneut angezeigt wird, tauschen Sie die schwarze Patrone oder Fotopatrone gegen eine neue aus.</li> <li>• nicht mehr angezeigt wird, installieren Sie die Farbpatrone.</li> </ul> </li> <li>7 Wird der Fehler erneut angezeigt, tauschen Sie die Fotopatrone gegen eine neue.</li> </ol> |

**Beseitigen von Staus beim Patronenträger**  
(störende Objekte entfernen)

- 1 Heben Sie die Scannereinheit an.
- 2 Entfernen Sie ggf. Gegenstände aus dem Patronenträgerpfad.
- 3 Die Patronenträgerabdeckungen müssen geschlossen sein.

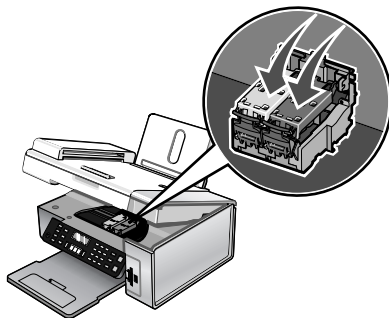



- 4 Schließen Sie die Scannereinheit wieder.
- 5 Drücken Sie ✓.

**Beseitigen von Staus beim  
Patronenträger**  
(Patronen entfernen)

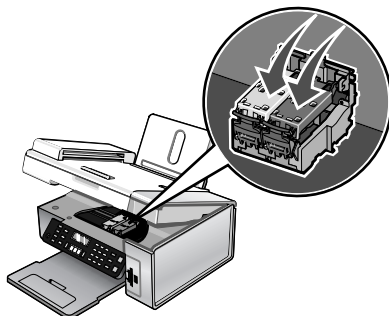









- 1 Drücken Sie  , um den Drucker auszuschalten.
- 2 Ziehen Sie das Netzkabel aus der Steckdose.
- 3 Heben Sie die Scannereinheit an.
- 4 Nehmen Sie beide Tintenpatronen heraus. Weitere Informationen finden Sie unter "Entfernen einer benutzten Tintenpatrone" auf Seite 97.
- 5 Die Patronenträgerabdeckungen müssen geschlossen sein.



- 6 Schließen Sie die Scannereinheit wieder.
- 7 Stecken Sie das Netzkabel in die Steckdose.
- 8 Drücken Sie  , um den Drucker einzuschalten.
- 9 Setzen Sie die Tintenpatronen erneut ein. Weitere Informationen finden Sie unter "Einsetzen der Tintenpatronen" auf Seite 98.

|  |  |
|--|--|
| <b>Computer nicht angeschlossen</b>                        | Stellen Sie sicher, dass Ihr Computer angeschlossen und eingeschaltet ist.   |
|  | <ol style="list-style-type: none"> <li><b>1</b> Prüfen Sie das USB-Kabel auf erkennbare Beschädigungen.</li> <li><b>2</b> Stecken Sie das viereckige Ende des USB-Kabels fest in den USB-Anschluss auf der Rückseite des Druckers.</li> <li><b>3</b> Stecken Sie das rechteckige Ende des USB-Kabels fest in den USB-Anschluss des Computers.</li> </ol> <p>Der USB-Anschluss ist durch das USB-Symbol  gekennzeichnet.</p> |
|  | Falls Sie einen externen Netzwerkadapter verwenden, stellen Sie sicher, dass er angeschlossen ist. Weitere Informationen finden Sie in der Dokumentation zum Druckserver.  |
| <b>Es wurde kein Korrekturbogen erkannt.</b>               | Das auf das Scannerglas gelegte Dokument ist kein gültiger Korrekturbogen. Weitere Informationen finden Sie unter "Drucken von Fotos auf einem Speichermedium mit dem Korrekturbogen" auf Seite 57.  |
| <b>Fehler 1104</b>   | <ol style="list-style-type: none"> <li><b>1</b> Nehmen Sie die Tintenpatronen heraus.</li> <li><b>2</b> Setzen Sie die schwarze Tintenpatrone bzw. die Fotopatrone wieder in den linken Patronenträger ein.</li> <li><b>3</b> Setzen Sie die Farbpatrone wieder in den rechten Patronenträger ein.</li> </ol>  |
| <b>Verbindungsfehler</b><br>(Prüfliste für Telefonleitung) | Senden Sie das Fax erneut. Es kann ein Problem mit dem Telefonanschluss vorliegen.   |
|  | Führen Sie zur Verbindungsüberprüfung einen Testanruf an die Telefonnummer durch, an die ein Fax gesendet werden soll.   |
|  | Wenn die Telefonleitung gerade von einem anderen Gerät verwendet wird, warten Sie mit dem Senden des Faxes, bis die Leitung frei ist.  |

|  |  |
|--|--|
| <p><b>Verbindungsfehler</b><br/>(prüfen, ob der Drucker den Wählton erkennt)</p> | <p>Stellen Sie sicher, dass der Drucker einen Wählton erkennt.</p> <ul style="list-style-type: none"> <li>• Siehe "Faxen während eines Telefonats (Wahl bei aufgelegtem Hörer)" auf Seite 80.</li> <li>• Prüfen Sie die Einstellung für die Wählmethode. <ol style="list-style-type: none"> <li>1 Warten Sie auf den Wählton. Wenn Sie den Wählton hören, der Drucker jedoch einhängt, ohne zu wählen, erkennt er den Wählton nicht.</li> <li>2 Drücken Sie im Bedienfeld den Modus <b>Fax</b>.</li> <li>3 Drücken Sie .</li> <li>4 Drücken Sie wiederholt ◀ oder ▶, bis <b>Fax-Einrichtung</b> angezeigt wird.</li> <li>5 Drücken Sie ✓.</li> <li>6 Drücken Sie wiederholt ◀ oder ▶, bis <b>wählen und Senden</b> angezeigt wird.</li> <li>7 Drücken Sie ✓.</li> <li>8 Drücken Sie wiederholt ◀ oder ▶, bis <b>wählmethode</b> angezeigt wird.</li> <li>9 Drücken Sie ✓.</li> <li>10 Drücken Sie wiederholt ◀ oder ▶ bis die gewünschte Methode angezeigt wird.</li> <li>11 Drücken Sie ✓, um diese Einstellung zu speichern.</li> </ol> </li> </ul> |
| <p><b>Faxfehler</b></p>  | <p>Die Kommunikation zwischen den Faxgeräten wurde abgebrochen.<br/>Senden Sie das Fax erneut. Es kann ein Problem mit dem Telefonanschluss vorliegen.</p>   |

|  |   |
|--|---|
| <p><b>Nicht unterstützter Faxmodus</b></p>   | <p>Das Empfänger-Faxgerät unterstützt den gesendeten Faxtyp nicht. Verfahren, wenn Folgendes nicht unterstützt wird:</p> <ul style="list-style-type: none"> <li>• Scanauflösung – Reduzieren Sie die Scanauflösung. <ol style="list-style-type: none"> <li>1 Drücken Sie im Bedienfeld den Modus <b>Fax</b>.</li> <li>2 Drücken Sie .</li> <li>3 Drücken Sie wiederholt  oder , bis <b>Qualität</b> angezeigt wird.</li> <li>4 Drücken Sie .</li> <li>5 Drücken Sie wiederholt  oder , bis eine geringere Qualität angezeigt wird.</li> <li>6 Drücken Sie .</li> </ol> </li> <li>• Papierformat "Legal" - Formatieren Sie das Dokument auf Papier im Format "Letter".</li> </ul> |
| <p><b>Ungültige Auswahl für das Foto- oder Papierformat</b></p>  | <p>Sie haben bei Schritt 2 des ausgedruckten und gescannten Fotokorrekturbogens mehrere Optionen ausgewählt.</p> <ol style="list-style-type: none"> <li>1 Stellen Sie sicher, dass Sie nur ein Optionsfeld für jede Option aktivieren.</li> <li>2 Drücken Sie , um fortzufahren.</li> </ol>  |
| <p><b>Patronenfehler links/<br/>Patronenfehler rechts</b></p> <p>Einschließlich:</p> <ul style="list-style-type: none"> <li>• 1205 (linke Patrone)</li> <li>• 1206 (rechte Patrone)</li> </ul> | <ol style="list-style-type: none"> <li>1 Nehmen Sie die angegebene Tintenpatrone heraus.</li> <li>2 Ziehen Sie das Netzkabel aus der Steckdose.</li> <li>3 Schließen Sie das Netzteil wieder an der Steckdose an.</li> </ol>  |
| <p><b>Patronenfehler links/<br/>Patronenfehler rechts</b></p>  | <ol style="list-style-type: none"> <li>4 Falls die -Taste nicht leuchtet, drücken Sie .</li> <li>5 Setzen Sie die Tintenpatrone wieder ein.</li> <li>6 Wenn der Fehler: <ul style="list-style-type: none"> <li>• nicht mehr angezeigt wird, ist das Problem behoben.</li> <li>• weiterhin angezeigt wird, tauschen Sie die Tintenpatrone gegen eine neue Patrone aus.</li> </ul> </li> </ol>  |

|  |   |
|--|---|
| <p>Fehlen der linken Patrone/<br/>Fehlen der rechten Patrone</p> | <p>Mindestens eine Patrone fehlt oder wurde nicht ordnungsgemäß installiert. Weitere Informationen finden Sie unter "Einsetzen der Tintenpatronen" auf Seite 98.</p> <p><b>Hinweise:</b></p> <ul style="list-style-type: none"> <li>• Sie können eine Farbkopie nur mit der installierten Farbpatrone erstellen.</li> <li>• Sie können ein Schwarzweißdokument nur mit der schwarzen Tintenpatrone ausdrucken.</li> <li>• Sie können weder kopieren noch drucken, wenn nur eine Fotopatrone installiert ist.</li> <li>• Drücken Sie <b>X</b>, um die Fehlermeldung zu beheben.</li> </ul>   |
| <p>Voller Speicher<br/>(Speicherauslastung verringern)</p>       | <p>Gehen Sie ggf. folgendermaßen vor:</p> <ul style="list-style-type: none"> <li>• Drucken Sie ausstehende, empfangene Faxe.</li> <li>• Senden Sie weniger Seiten.</li> </ul>   |
| <p>Voller Speicher<br/>(Faxauflösung reduzieren)</p>             | <ol style="list-style-type: none"> <li><b>1</b> Doppelklicken Sie auf dem Desktop auf das Symbol <b>Imaging Studio</b>.</li> <li><b>2</b> Klicken Sie auf <b>Fax</b>.</li> <li><b>3</b> Klicken Sie auf <b>Faxverlauf oder All-In-One Faxeinstellungen verwalten</b>.</li> <li><b>4</b> Klicken Sie auf die Registerkarte <b>Wählen und Senden</b>.</li> <li><b>5</b> Wählen Sie im Menü "Faxe mit folgender Druckqualität senden" eine geringere Druckqualität aus.</li> <li><b>6</b> Klicken Sie auf <b>OK</b>.</li> </ol> <p><b>Hinweis:</b> Die geringere Faxauflösung wird für alle weiteren Faxe voreingestellt, die Sie senden oder empfangen.</p> <ol style="list-style-type: none"> <li><b>7</b> Senden Sie das Fax erneut.</li> </ol> |























|  |   |
|--|---|
| <p>Voller Speicher<br/>Versuchen Sie die<br/>Einstellung zum Scannen<br/>nach der Einwahl.</p> | <ol style="list-style-type: none"> <li>1 Doppelklicken Sie auf dem Desktop auf das Symbol <b>Imaging Studio</b>.</li> <li>2 Klicken Sie auf <b>Fax</b>.</li> <li>3 Klicken Sie auf <b>Faxverlauf oder All-In-One Faxeinstellungen verwalten</b>.</li> <li>4 Klicken Sie auf die Registerkarte <b>Wählen und Senden</b>.</li> <li>5 Wählen Sie im Abschnitt zum Scannen eines Dokuments zu einem bestimmten Zeitpunkt die Option <b>Nach Einwahl</b>.</li> <li>6 Klicken Sie auf <b>OK</b>.</li> <li>7 Senden Sie das Fax erneut.</li> </ol> |
| <p>Keine Bilder wurden<br/>ausgewählt.</p>   | <p>Sie haben bei Schritt 1 des ausgedruckten und gescannten Fotokorrekturbogens keine Option ausgewählt.</p> <ol style="list-style-type: none"> <li>1 Stellen Sie sicher, dass Sie die Optionsfelder für alle gewählten Optionen aktivieren.</li> <li>2 Drücken Sie <b>X</b>, um fortzufahren.</li> </ol>   |
| <p>Kein Foto- oder<br/>Papierformat wurde<br/>ausgewählt.</p>                                  | <p>Sie haben bei Schritt 2 des ausgedruckten und gescannten Fotokorrekturbogens keine Option ausgewählt.</p> <ol style="list-style-type: none"> <li>1 Stellen Sie sicher, dass Sie die Optionsfelder für alle gewählten Optionen aktivieren.</li> <li>2 Drücken Sie <b>X</b>, um fortzufahren.</li> </ol>   |
| <p>Keine Fotodateien gefunden</p>  | <p>Auf der eingesetzten Speicherkarte oder dem Flash-Laufwerk wurden keine unterstützten Bilder gefunden.</p> <p>Der Drucker liest im JPEG-Format erstellte Fotos. Weitere Informationen finden Sie in der Dokumentation zur Digitalkamera.</p>   |
| <p>Keine Informationen zum<br/>Korrekturbogen</p>  | <p>Der ausgedruckte und gescannte Korrekturbogen ist nicht mehr gültig.</p> <p>Sie haben vor dem Scannen des Fotokorrekturbogens möglicherweise die Speicherkarte oder das Flash-Laufwerk vom Drucker entfernt oder den Drucker ausgeschaltet.</p> <p>Weitere Informationen finden Sie unter "Drucken von Fotos auf einem Speichermedium mit dem Korrekturbogen" auf Seite 57.</p>  |

## Besetzte Telefonleitung

(Einstellungen zur  
Wahlwiederholung ändern)













Der Drucker unternimmt automatisch drei Wahlwiederholungsversuche in Abständen von drei Minuten. Sie können diese Voreinstellung ändern, so dass bis zu fünf Wahlwiederholungsversuche in Abständen von jeweils acht Minuten unternommen werden.

So können Sie die Einstellungen zur Wahlwiederholung ändern:

- 1 Drücken Sie im Bedienfeld den Modus **Fax**.
- 2 Drücken Sie .
- 3 Drücken Sie wiederholt  oder , bis **Fax-Einrichtung** angezeigt wird.
- 4 Drücken Sie .
- 5 Drücken Sie wiederholt  oder , bis **Wählen und Senden** angezeigt wird.
- 6 Drücken Sie .
- 7 Drücken Sie .
- 8 So ändern Sie die Anzahl der Wahlwiederholungsversuche des Druckers:
  - a Drücken Sie wiederholt  oder , bis **Wahlwiederholungsversuche** angezeigt wird.
  - b Drücken Sie .
  - c Drücken Sie wiederholt  oder , bis die gewünschte Einstellung angezeigt wird.
  - d Drücken Sie .
- 9 So ändern Sie die Zeitdauer zwischen den Wahlwiederholungsversuchen:
  - a Drücken Sie auf  oder , bis **Wahlwiederholungsintervall** angezeigt wird.
  - b Drücken Sie .
  - c Drücken Sie wiederholt  oder , bis die gewünschte Einstellung angezeigt wird.
  - d Drücken Sie .

|  |  |
|--|--|
| <b>Besetzte Telefonleitung</b><br>(Fax zu einem bestimmten späteren Zeitpunkt erneut senden) | Siehe "Senden eines Broadcast-Faxes zu einem bestimmten Zeitpunkt" auf Seite 79.   |
| <b>Telefonleitungsfehler</b><br>(Prüfliste für digitalen Telefonservice)                     | Das Faxmodem ist ein analoges Gerät. Bestimmte Geräte können an den Drucker angeschlossen werden, um digitale Telefondienste zu nutzen. <ul style="list-style-type: none"> <li>• Wenn Sie einen ISDN-Telefonservice nutzen, stellen Sie eine Verbindung mit einem analogen Telefonanschluss (R-Schnittstellenanschluss) an einem ISDN-Terminaladapter her. Weitere Informationen erhalten Sie von Ihrem ISDN-Provider, bei dem Sie auch einen R-Schnittstellenanschluss beantragen können.</li> <li>• Schließen Sie bei Verwendung von DSL einen DSL-Filter oder -Router zur Analog-Unterstützung an. Weitere Informationen erhalten Sie beim DSL-Anbieter.</li> <li>• Stellen Sie bei Verwendung eines PBX-Telefondienstes sicher, dass Sie mit einer Analogverbindung des PBX verbunden sind. Ist keine vorhanden, kann eine analoge Telefonleitung für das Faxgerät installiert werden. Weitere Informationen zum Faxen mit einem PBX-Telefondienst finden Sie unter "Einrichten zum Faxen mit der Wahlmethode "Hinter PBX"" auf Seite 85.</li> </ul> |
| <b>Telefonleitungsfehler</b><br>(Telefonleitung und Kabelverbindungen prüfen)                | Wenn die Telefonleitung gerade von einem anderen Gerät verwendet wird, warten Sie mit dem Senden des Faxes, bis die Leitung frei ist.<br>Prüfen Sie, dass alle Kabelverbindungen für die folgende Hardware, falls vorhanden, fest sitzen: <ul style="list-style-type: none"> <li>• Netzteil</li> <li>• Telefon</li> <li>• Hörer</li> <li>• Anrufbeantworter</li> </ul>   |

|   |  |
|---|--|
| <p><b>Fotoformatfehler</b> Das Foto darf die Seitengröße nicht überschreiten.</p> | <p>Mindestens ein Foto ist größer als das ausgewählte Papierformat.</p> <ol style="list-style-type: none"> <li>1 Drücken Sie <b>X</b>, um die Fehlermeldung zu bestätigen.</li> <li>2 Drücken Sie wiederholt <b>◀</b> oder <b>▶</b>, bis <b>Papierformat</b> auf dem Display angezeigt wird.</li> <li>3 Drücken Sie <b>✓</b>.</li> <li>4 Drücken Sie wiederholt <b>◀</b> oder <b>▶</b>, bis die für Ihr größtes Foto passende Papierformatoption angezeigt wird.</li> <li>5 Drücken Sie <b>Start Farbe</b> oder <b>Start Schwarz</b>, um den Druckvorgang zu starten.</li> </ol> |
| <p><b>PictBridge-Kommunikationsfehler</b></p>                                     | <p>Entfernen Sie das Kabel vom PictBridge-Anschluss an der Vorderseite des Druckers und schließen Sie es wieder an. Weitere Informationen finden Sie unter "Verwenden einer PictBridge-fähigen Digitalkamera für den Fotodruck" auf Seite 62.</p>  |
| <p><b>Entfernen Sie zur Verwendung der Speicherkarte die Kamera.</b></p>          | <p>Der Drucker kann entweder Daten einer PictBridge-fähigen Digitalkamera oder einer Speicherkarte lesen. Gleichzeitig ist dies jedoch nicht möglich.</p> <ol style="list-style-type: none"> <li>1 Entfernen Sie sowohl die PictBridge-fähige Digitalkamera als auch die Speicherkarte.</li> <li>2 Setzen Sie eines der oben erwähnten Geräte wieder ein.</li> </ol>   |
| <p><b>Remote-Faxfehler</b><br/>(Probleme mit der Telefonleitung)</p>              | <p>Senden Sie das Fax erneut. Es kann ein Problem mit dem Telefonanschluss vorliegen.</p>  |

|  |  |
|--|--|
| <p><b>Remote-Faxfehler</b><br/>(Übertragungsgeschwindigkeit herabsetzen)</p> | <ol style="list-style-type: none"> <li>1 Drücken Sie im Bedienfeld den Modus <b>Fax</b>.</li> <li>2 Drücken Sie .</li> <li>3 Drücken Sie wiederholt  oder , bis <b>Fax-Einrichtung</b> angezeigt wird.</li> <li>4 Drücken Sie .</li> <li>5 Drücken Sie wiederholt  oder , bis <b>wählen und Senden</b> angezeigt wird.</li> <li>6 Drücken Sie .</li> <li>7 Drücken Sie wiederholt  oder , bis <b>Maximale Sendegeschwindigkeit</b> angezeigt wird.</li> <li>8 Drücken Sie .</li> <li>9 Drücken Sie auf  oder , bis eine geringere Geschwindigkeit angezeigt wird.</li> <li>10 Drücken Sie .</li> </ol> <p><b>Hinweise:</b></p> <ul style="list-style-type: none"> <li>• Je geringer die Übertragungsgeschwindigkeit ist, umso länger dauert der Ausdruck des Faxes.</li> <li>• Diese Lösung reduziert die Geschwindigkeit aller Faxe so lange, bis die Übertragungsgeschwindigkeit neu eingestellt wird.</li> </ul> <ol style="list-style-type: none"> <li>11 Senden Sie das Fax erneut.</li> <li>12 Besteht das Problem weiterhin, wiederholen Sie die Schritte Schritt 1 bis Schritt 11, um das Fax bei immer niedrigerer Übertragungsgeschwindigkeit zu senden.</li> </ol> |
| <p><b>Host hat einige Fotos von der Karte entfernt.</b></p>                  | <p>Einige der Fotos auf dem Fotokorrekturbogen wurden vom Computer von der Speicherkarte entfernt.</p> <p>Ein neuer Fotokorrekturbogen muss ausgedruckt werden.</p> <p>Weitere Informationen finden Sie unter "Drucken von Fotos auf einem Speichermedium mit dem Korrekturbogen" auf Seite 57.</p>  |

|   |   |
|---|---|
| <p>Die Speicherkarte kann nicht gelesen werden.</p> | <ul style="list-style-type: none"> <li>• Siehe "Einsetzen der Speicherkarte nicht möglich" auf Seite 135.</li> <li>• Siehe "Keine Aktivität nach Einsetzen einer Speicherkarte" auf Seite 136.</li> </ul> |
|---|---|

## Einstellungen werden nicht gespeichert



|   |   |
|---|---|
| <p>Einstellungen laufen während eines zurzeit ausgeführten Auftrags aus</p> | <p>Drücken Sie zum Auswählen einer Einstellung auf ✓, wird ein Sternchensymbol (*) neben der ausgewählten Einstellung angezeigt. Der Drucker kehrt nach einer zweiminütigen Inaktivitätsphase oder nach dem Ausschalten des Druckers zur Standardeinstellung zurück. Informationen zum Ändern der Zeitlimit-Funktion finden Sie unter "Speichern der Einstellungen" auf Seite 27.</p> |
| <p>Einstellungen werden nicht für zukünftige Aufträge gespeichert</p>       | <p>Drücken Sie zum Auswählen einer Einstellung auf ✓, wird ein Sternchensymbol (*) neben der ausgewählten Einstellung angezeigt. Informationen zum Speichern der Einstellung finden Sie unter "Speichern der Einstellungen" auf Seite 27.</p>   |

## Zurücksetzen auf die Werkseinstellungen

Der Drucker kann auf die ursprünglichen Einstellungen ohne Druckermenüs zurückgesetzt werden.

**Hinweis:** Beim Zurücksetzen auf die Werkseinstellungen werden alle ausgewählten Druckereinstellungen gelöscht, einschließlich der Kurzwahl- und Gruppenwahlnummern.

Informationen zum Drucken dieser Nummern vor dem Zurücksetzen des Druckers erhalten Sie unter "Verwenden des Telefonbuchs" auf Seite 83.

1 Drücken Sie ,  und **Start Farbe** gleichzeitig.

**Warnung:** Lassen Sie die Tasten **erst** los, wenn **Sprache** auf dem Display angezeigt wird. Dies weist darauf hin, dass der Drucker zurückgesetzt wurde.

2 Befolgen Sie die Anweisungen auf dem Display, um die Sprache, das Land/die Regionskennzahl, das Datum, die Uhrzeit und Faxnummer auszuwählen.

**Hinweise:**

- Informationen zur erneuten Eingabe der Kurzwahl- und Gruppenwahlnummern mittels Computer finden Sie unter "Anpassen von Einstellungen mit dem Dienstprogramm zur Faxeinrichtung" auf Seite 86.
- Informationen zur erneuten Eingabe der Kurzwahl- und Gruppenwahlnummern mittels Bedienfeld finden Sie unter "Verwenden des Telefonbuchs" auf Seite 83.

## Entfernen und erneutes Installieren der Software

Falls der Drucker nicht einwandfrei funktioniert oder bei seiner Verwendung ein Kommunikationsfehler gemeldet wird, muss die Druckersoftware möglicherweise deinstalliert und anschließend neu installiert werden.

- 1 Klicken Sie auf **Start** → **Programme** bzw. auf **Alle Programme** → **T-Com MultiFax 510**.
- 2 Klicken Sie auf **Deinstallieren**.
- 3 Deinstallieren Sie die Druckersoftware gemäß den Anweisungen auf dem Bildschirm.
- 4 Starten Sie den Computer erneut, bevor Sie die Druckersoftware erneut installieren.
- 5 Klicken Sie in allen Fenstern "Neue Hardware gefunden" auf **Abbrechen**.
- 6 Legen Sie die CD ein und folgen Sie den Anweisungen auf dem Bildschirm, um die Software erneut zu installieren.

**Hinweis:** Wird der Installationsbildschirm nicht automatisch nach dem Neustart des PCs angezeigt, klicken Sie auf **Start** → **Ausführen** und geben Sie **D:\setup** ein. Dabei steht **D** für den Buchstaben des CD-ROM-Laufwerks.

# Hinweise

## CE Kennzeichnung

Dieses Gerät erfüllt die Anforderungen der EU-Richtlinie:

1999/5/EG Richtlinie über Funkanlagen und Telekommunikationsendeinrichtungen und die gegenseitige Anerkennung ihrer Konformität.

Die Konformität mit der o. a. Richtlinie wird durch das CE-Zeichen auf dem Gerät bestätigt.

Die Konformitätserklärung kann unter folgender Adresse eingesehen werden:

Deutsche Telekom AG  
T-Com Zentrale  
CE-Management  
Postfach 12 27  
48542 Steinfurt

## Rücknahme von alten Geräten

|   |  |
|---|--|
|  | <p>Hat Ihr MultiFax 510 ausgedient, bringen Sie das Altgerät zur Sammelstelle Ihres kommunalen Entsorgungsträgers (z. B. Wertstoffhof). Das nebenstehende Symbol bedeutet, dass das Altgerät getrennt vom Hausmüll zu entsorgen ist. Nach dem Elektro- und Elektronikgerätegesetz sind Besitzer von Altgeräten gesetzlich gehalten, alte Elektro- und Elektronikgeräte einer getrennten Abfallerfassung zuzuführen. Helfen Sie bitte mit und leisten einen Beitrag zum Umweltschutz, indem Sie das Altgerät nicht in den Hausmüll geben.</p> <p>Die Deutsche Telekom AG ist bei der Stiftung elektro-altgeräte-register unter WEEE-Reg.-Nr. DE 50478376 registriert</p> <p>Hinweis für den Entsorgungsträger: Das Datum der Herstellung bzw. des Inverkehrbringens ist auf dem Typenschild nach DIN EN 60062, Ziffer 5, angegeben.</p> |
|---|--|

## Rücknahme und Recycling von CD-ROM

Ihre nicht mehr benötigte Produkt-CD-ROM nimmt der Händler, beim dem das Produkt erworben wurde (T-Com oder Fachhändler), kostenlos zurück und führt sie der Wiederverwertung zu.

## Stromverbrauch

### Stromverbrauch des Produkts

In der folgenden Tabelle werden die Eigenschaften des Stromverbrauchs des Produkts beschrieben.

**Hinweis:** Einige Modi gelten u.U. nicht für Ihr Produkt.

| Modus    | Beschreibung   | Stromverbrauch (Watt) |
|----------|--|-----------------------|
| Drucken  | Das Produkt generiert eine gedruckte Ausgabe auf Basis von elektronischen Eingaben | 14,6                  |
| Kopieren | Das Produkt generiert eine gedruckte Ausgabe von gedruckten Originaldokumenten.    | 15,1                  |
| Scannen  | Das Produkt scannt gedruckte Dokumente.  | 9,1                   |
| Bereit   | Das Produkt wartet auf einen Druckauftrag.   | 7,6                   |



| Modus                  | Beschreibung   | Stromverbrauch (Watt) |
|------------------------|--|-----------------------|
| Stromsparfunktion      | Das Produkt befindet sich im Energiesparmodus.   | 6,6                   |
| Hoch Aus               | Das Produkt ist an eine Netzsteckdose angeschlossen, der Schalter ist jedoch ausgeschaltet.  | 4,5                   |
| Niedrig Aus (<1 W Aus) | Das Produkt ist an eine Netzsteckdose angeschlossen, der Schalter ist ausgeschaltet und das Produkt befindet sich im Modus für den niedrigstem Stromverbrauch. | Nicht zutreffend      |
| Aus                    | Das Produkt ist an eine Netzsteckdose angeschlossen, der Schalter ist jedoch ausgeschaltet.  | Nicht zutreffend      |

Der in der vorhergehenden Tabelle aufgelistete Stromverbrauch stellt durchschnittliche Zeitmessungen dar. Die spontane Leistungsaufnahme kann wesentlich höher liegen als der Durchschnitt.

### **Stromsparfunktion**

Dieser Drucker wurde mit einem Energiesparmodus "Power Saver" (Stromsparfunktion) entwickelt. Der Stromsparmodus entspricht dem EPA-Ruhemodus. Der Stromsparmodus spart Energie, indem der Stromverbrauch während längerer Inaktivitätsphasen reduziert wird. Der Stromsparmodus wird automatisch aktiviert, wenn das Produkt für einen bestimmten Zeitraum, Zeitüberschreitung der Stromsparfunktion genannt, nicht verwendet wurde.

|  |    |
|--|----|
| Die Standardeinstellung für die Zeitüberschreitung der Stromsparfunktion dieses Produkts beträgt (in Minuten): | 30 |
|--|----|

### **Aus-Modus**

Verfügt das Produkt über einen Aus-Modus, bei dem dennoch ein geringer Stromverbrauch vorhanden ist, ziehen Sie das Stromkabel aus der Wandsteckdose heraus. Somit wird der Stromverbrauch unterbrochen.

### **Gesamter Stromverbrauch**

Manchmal ist es hilfreich, den gesamten Stromverbrauch des Produkts zu berechnen. Da die Stromverbrauchsangaben in Watt-Einheiten angegeben werden, wird zur Berechnung des Stromverbrauchs der Stromverbrauch mit der Zeit multipliziert, die das Produkt in jedem Modus verbringt. Der gesamte Stromverbrauch des Produkts ist die Summe des Stromverbrauchs der einzelnen Modi.

## **Gewährleistung**

Der Händler, bei dem das Gerät erworben wurde (T-Com oder Fachhändler), leistet für Material und Herstellung des Telekommunikationsendgerätes eine Gewährleistung von 2 Jahren ab der Übergabe.

Dem Käufer steht im Mangelfall zunächst nur das Recht auf Nacherfüllung zu. Die Nacherfüllung beinhaltet entweder die Nachbesserung oder die Lieferung eines Ersatzproduktes. Ausgetauschte Geräte oder Teile gehen in das Eigentum des Händlers über.

Bei Fehlschlagen der Nacherfüllung kann der Käufer entweder Minderung des Kaufpreises verlangen oder von dem Vertrag zurücktreten und, sofern der Mangel von dem Händler zu vertreten ist, Schadensersatz oder Ersatz vergeblicher Aufwendungen verlangen.

Der Käufer hat festgestellte Mängel dem Händler unverzüglich mitzuteilen. Der Nachweis des Gewährleistungsanspruchs ist durch eine ordnungsgemäße Kaufbestätigung (Kaufbeleg, ggf. Rechnung) zu erbringen.

Schäden, die durch unsachgemäße Behandlung, Bedienung, Aufbewahrung, sowie durch höhere Gewalt oder sonstige äußere Einflüsse entstehen, fallen nicht unter die Gewährleistung, ferner nicht der Verbrauch von Verbrauchsgütern, wie z. B. Druckerpatronen und wiederaufladbare Akkumulatoren.

Vermuten Sie einen Gewährleistungsfall mit Ihrem Telekommunikationsendgerät, können Sie sich während der üblichen Geschäftszeiten an die Hotline 0180 5 1990 von T-Com wenden. Der Verbindungspreis beträgt 0,12 je angefangene 60 Sekunden bei einem Anruf aus dem Festnetz von T-Com.

# Index

---

## A

- ADF (Automatic Document Feeder, Automatischer Dokumenteinzug)
  - Dokumente einlegen 44
  - Papierkapazität 46
- Albumseite drucken (Schaltfläche) 30
- Albumseite, Erstellen 63
- All-In-One Center
  - Gespeicherte Bilder (Registerkarte) 34 öffnen 32
  - Scannen & Kopieren (Registerkarte) 32
  - Wartung/Fehlersuche (Link) 34
- An Computer über Netzwerk scannen nicht möglich 120
- An Netzwerkdrucker drucken nicht möglich 130
- Anpassen der Einstellungen mithilfe des Computers
  - scannen 71
- Anpassen von Einstellungen
  - Dienstprogramm zur Faxeinrichtung 86 faxen 22
  - kopieren 20
  - scannen 21
- Anschließen eines Druckers an
  - Telefonbuchse an der Wand 12
- Anzeigen der Vorschau
  - bei Verwendung des automatischen Dokumenteinzugs (Automatic Document Feeder) 33
- Ausrichten der Patronen 100
- Ausrichtung, Ändern
  - Hochformat 38
  - Querformat 38
- Ausrichtungsproblem 137
- Automatischer Dokumenteinzug (Automatic Document Feeder, ADF) 15
- Automatischer Dokumenteinzug (Automatic Document Feeder, ADF) - Fach 15
- Automatischer Dokumenteinzug (Automatic Document Feeder, ADF) -
  - Papierführung 15
- Automatischer Dokumenteinzug (Automatic Document Feeder, ADF) -
  - Stoppvorrichtung 14

## B

- Bannerpapier, Einlegen 44
- Bearbeiten
  - gescannte Bilder 74
  - Text (OCR) 73
- Bedienfeld 14
  - Einstellungen speichern 27
  - Faxen (Menü) 22
  - Fotokarte (Menü) 24
  - Kopieren (Menü) 20
  - Scannen (Menü) 21
  - verwenden 16
- Berichte, Faxaktivität 81
- Beschriftungen, Hinzufügen 64
- Bestellen von Zubehör 103
- Blockieren von Hostfaxeinstellungen 92
- Broadcast-Fax, Senden
  - sofort 78
  - zu einem bestimmten Zeitpunkt 79

## C

- Computer nicht angeschlossen (Fehler) 137

## D

- Dienstprogramm zur Faxeinrichtung
  - Einstellungen anpassen 86
  - Fax/Bericht drucken (Registerkarte) 89
  - Kurzwahl (Registerkarte) 89
  - Rufzeichen und Antwort (Registerkarte) 88
  - verwenden 39, 86
  - Wählen und Senden (Registerkarte) 88
- Direktes Drucken über IP 93
- Dokumente
  - auf das Scannerglas legen 46
  - Bilder zur Bearbeitung scannen 74 drucken 49
  - in den automatischen Dokumenteinzug (ADF) einlegen 44
  - mithilfe des Bedienfelds faxen 78
  - mithilfe des Computers faxen 78
  - Text zur Bearbeitung scannen 73
  - zum Senden per E-Mail scannen 73
- Dokumente oder Fotos werden unvollständig kopiert 116

- Druckeigenschaften
  - Druckeigenschaften, Registerkarten 38
  - Drucklayout (Registerkarte) 38
  - Einstellungen speichern (Menü) 37
  - Ich möchte (Menü) 37
  - öffnen 37
  - Optionen (Menü) 37
  - Papiereinstellungen (Registerkarte) 38
  - Qualität/Kopien (Registerkarte) 38
- Drucken
  - alle Fotos 59
  - auf Speichermedium gespeicherte
    - Fotos 63
  - Dokument 49
  - Folien 50
  - Fotos 63
  - Fotos mit dem Computer 63
  - Fotos mit dem Korrekturbogen 57
  - Fotos mit Farbeffekten 60
  - Fotos mit Fast Pics 63
  - Fotos nach Datumsbereich 59
  - Fotos von einer Digitalkamera unter Verwendung des DPOF 60
  - Fotos von einer PictBridge-fähigen Digitalkamera 62
  - Grußkarten 50
  - Karteikarten 50
  - Karten 50
  - letzte Seite zuerst 49
  - mehrere Seiten auf einem Blatt 51
  - Postkarten 50
  - sortierte Kopien 49
  - umgekehrte Seitenfolge 49
  - Umschläge 50
- Drucker empfängt leeres Fax 126
- Drucker zieht kein Papier, keine Umschläge oder Sondermedien ein 133
- Druckersoftware
  - entfernen 151
  - erneut installieren 151
  - verwenden 29
- Druckerstatus (Dialogfeld) 35
- Drucklayout (Registerkarte)
  - beidseitig drucken 38
  - Dokumenttyp ändern 38
- Druckqualität des eingegangenen Faxes ist schlecht 127
- Druckqualität, Verbessern 99

**E**

- Ein/Aus-Taste leuchtet nicht 106
- Einlegen
  - Bannerpapier 44
  - Dokumente auf das Scannerglas 46
  - Dokumente in den automatischen Dokumenteinzug (ADF) 44
  - Etiketten 42
  - Folien 42
  - Fotokarten 43
  - Fotopapier 41
  - Fotos auf das Scannerglas 46
  - Glanzpapier 41
  - Grußkarten 43
  - Karteikarten 43
  - Papier 40
  - Papier benutzerdefinierten Formats 43
  - Postkarten 43
  - schweres mattes Papier 41
  - Transferpapier 42
  - Umschläge 41
- Einsetzen
  - Flash-Laufwerke 54
  - PictBridge-fähige Digitalkamera 62
  - Speicherkarten 53
- Einstellungen werden nicht gespeichert 150
- Einstellungen, Speichern 27
- Emissionshinweise 152
- Empfangen einer Faxnachricht
  - automatisch 80
  - Faxweiterleitung 81
  - manuell 80
- Entfernen der Kamera zur Verwendung der Speicherkarte 137
- Entfernen von Fotos von der Karte durch Host 137
- Entfernen von Tintenpatronen 97
- Erweitert (Registerkarte) 36
- Etiketten, Einlegen 42

**F**

- Falsche Sprache wird auf dem Display angezeigt 105
- Falscher Einzug von Papier oder Sondermedien 132
- Farbpatrone, niedriger Füllstand 137
- Fast Pics 38
- Fax
  - Menü 22

- Fax senden möglich, aber kein Empfang 123
- Fax senden und empfangen nicht möglich 120
- Fax, Fehlersuche
  - Drucker empfängt leeres Fax 126
  - Druckqualität des eingegangenen Faxes ist schlecht 127
  - Fax senden möglich, aber kein Empfang 123
  - Fax senden und empfangen nicht möglich 120
  - Faxempfang möglich, aber kein Senden 124
- Faxeinstellungen
  - unerwünschte Änderungen blockieren 92
- Faxempfang möglich, aber kein Senden 124
- Faxen
  - Aktivitätsberichte 81
  - automatisch empfangen 80
  - Einstellungen anpassen 86
  - manuell empfangen 80
  - weiterleiten 81
- Faxen (Schaltfläche) 31
- Faxen
  - Anzahl der vor der automatischen Antwort erfolgenden Ruftöne einstellen 84
  - Broadcast-Fax sofort senden 78
  - Broadcast-Fax zu einem bestimmten Zeitpunkt senden 79
  - Einstellungen anpassen 22
  - Faxgruppen für die Kurzwahl hinzufügen 82
  - Faxnummer eingeben 77
  - mit Wählmethode "Hinter PBX" senden 85
  - mithilfe des Bedienfelds 78
  - mithilfe des Computers 78
  - Nummern für die Kurzwahl hinzufügen 82
  - Telefonkartennummer verwenden 77
  - Vorwahl einrichten 84
  - während eines Telefonats 80
- Faxfehler 137
- Faxfußzeile, Einrichten 90
- Faxkopfzeile, Einrichten 89
- Fehler 1104 137
- Fehler beim Ändern der Einstellung des Papier- oder Fotoformats 137
- Fehler beim Ändern der Einstellung für das Papierformat 137
- Fehler beim Einlegen von Papier 137
- Fehler beim Lesen der Speicherkarte 137
- Fehlermeldungen
  - Ausrichtungsproblem 137
  - Computer nicht angeschlossen 137
  - Einstellung des Papier- oder Fotoformats ändern 137
  - Farbpatrone, niedriger Füllstand 137
  - Faxfehler 137
  - Fehler 1104 137
  - Fehler beim Lesen der Speicherkarte 137
  - Host hat einige Fotos von der Karte entfernt 137
  - Kamera zur Verwendung der Speicherkarte entfernen 137
  - Kamera/Speicherkarte einsetzen 137
  - kein Foto- oder Papierformat ausgewählt 137
  - kein Korrekturbogen erkannt 137
  - keine Bilder ausgewählt 137
  - keine Fotodatei gefunden 137
  - keine Informationen zum Korrekturbogen 137
  - nicht unterstützter Faxmodus 137
  - nur ein Gerät bzw. eine Medienkarte zulässig 137
  - Papier einlegen 137
  - Papier schief eingezogen 137
  - Papierformateinstellungen ändern 137
  - Papierstau 137
  - Patrone fehlt 137
  - Patronenfehler 137
  - Patronenfehler links 137
  - Patronenfehler rechts 137
  - Patronenträger blockiert 137
  - PictBridge-Kommunikationsfehler 137
  - Remote-Faxfehler 137
  - Speicher voll 137
  - Telefonleitung besetzt 137
  - Telefonleitungsfehler 137
  - ungültige Auswahl für das Foto- oder Papierformat 137
  - Verbindungsfehler 137
- Fehlersuche (Registerkarte) 36
- Fehlersuche bei der Installation
  - Ein/Aus-Taste leuchtet nicht 106
  - falsche Sprache wird auf dem Display angezeigt 105

- Seite wird nicht gedruckt 107
- Software kann nicht installiert werden 106
- Von Digitalkamera aus mit PictBridge drucken nicht möglich 109
- Fehlersuche bei Netzwerkproblemen
  - an Netzwerkdrucker drucken nicht möglich 130
  - Netzwerkname nicht in Liste angezeigt 131
  - zu konfigurierender Drucker nicht in Liste der Netzwerkdrucker angezeigt 129
- Fehlersuche bei Netzwerkproblemen, Tipps 96
- Fehlersuche bei Papierstaus und Papierzuführungsfehlern
  - Drucker zieht kein Papier, keine Umschläge oder Sondermedien ein 133
  - falscher Einzug von Papier oder Sondermedien 132
  - Papierstau im automatischen Dokumenteinzug (Automatic Document Feeder, ADF) 131
  - Papierstau im Drucker 131
  - Papierstau in der Papierstütze 131
  - Stau bei Bannerpapier 135
- Fehlersuche bei Speicherkarten
  - keine Aktivität nach Einsetzen einer Speicherkarte 136
  - Speicherkarte einsetzen nicht möglich 135
- Fehlersuche beim Drucken
  - Druckqualität verbessern 110
  - geringe Druckgeschwindigkeit 113
  - schlechte Qualität an den Papierrändern 113
  - schlechte Qualität bei Texten und Grafiken 111
  - unvollständige Dokumente oder Fotos 114
- Fehlersuche, Drucken
  - Druckqualität verbessern 110
  - geringe Druckgeschwindigkeit 113
  - schlechte Qualität an den Papierrändern 113
  - schlechte Qualität bei Texten und Grafiken 111
  - unvollständige Dokumente oder Fotos 114
- Fehlersuche, Fax
  - Drucker empfängt leeres Fax 126
  - Druckqualität des eingegangenen Faxes ist schlecht 127
  - Fax senden möglich, aber kein Empfang 123
  - Fax senden und empfangen nicht möglich 120
  - Faxempfang möglich, aber kein Senden 124
- Fehlersuche, Fehlermeldungen
  - Ausrichtungsproblem 137
  - Computer nicht angeschlossen 137
  - Einstellung des Papier- oder Fotoformats ändern 137
  - Farbpatrone, niedriger Füllstand 137
  - Faxfehler 137
  - Fehler 1104 137
  - Fehler beim Lesen der Speicherkarte 137
  - Host hat einige Fotos von der Karte entfernt 137
  - Kamera zur Verwendung der Speicherkarte entfernen 137
  - Kamera/Speicherkarte einsetzen 137
  - kein Foto- oder Papierformat ausgewählt 137
  - kein Korrekturbogen erkannt 137
  - keine Bilder ausgewählt 137
  - keine Fotodatei gefunden 137
  - keine Informationen zum Korrekturbogen 137
  - nicht unterstützter Faxmodus 137
  - nur ein Gerät bzw. eine Medienkarte zulässig 137
  - Papier einlegen 137
  - Papier schief eingezogen 137
  - Papierformateinstellungen ändern 137
  - Papierstau 137
  - Patrone fehlt 137
  - Patronenfehler 137
  - Patronenfehler links 137
  - Patronenfehler rechts 137
  - Patronenträger blockiert 137
  - PictBridge-Kommunikationsfehler 137
  - Remote-Faxfehler 137
  - Speicher voll 137
  - Telefonleitung besetzt 137
  - Telefonleitungsfehler 137
  - Ungültige Auswahl für das Foto- oder Papierformat 137
  - Verbindungsfehler 137

- Fehlersuche, Installation
    - Ein/Aus-Taste leuchtet nicht 106
    - falsche Sprache wird auf dem Display angezeigt 105
    - Seite wird nicht gedruckt 107
    - Software kann nicht installiert werden 106
    - von Digitalkamera aus mit PictBridge drucken nicht möglich 109
  - Fehlersuche, Kopieren
    - Dokumente oder Fotos werden unvollständig kopiert 116
    - Kopiergerät reagiert nicht 115
    - Scannereinheit lässt sich nicht schließen 115
    - schlechte Kopierqualität 115
  - Fehlersuche, Netzwerk
    - an Netzwerkdrucker drucken nicht möglich 130
    - Netzwerkname nicht in Liste angezeigt 131
    - zu konfigurierender Drucker nicht in Liste der Netzwerkdrucker angezeigt 129
  - Fehlersuche, Papierstaus und Papierzuführungsfehler
    - Drucker zieht kein Papier, keine Umschläge oder Sondermedien ein 133
    - Falscher Einzug von Papier oder Sondermedien 132
    - Papierstau im automatischen Dokumenteinzug (Automatic Document Feeder, ADF) 131
    - Papierstau im Drucker 131
    - Papierstau in der Papierstütze 131
    - Stau bei Bannerpapier 135
  - Fehlersuche, Scannen
    - an Computer über Netzwerk scannen nicht möglich 120
    - in Anwendung scannen nicht möglich 120
    - Scanner reagiert nicht 117
    - Scanvorgang nimmt zu viel Zeit in Anspruch oder der Computer reagiert nicht mehr 118
    - Scanvorgang war nicht erfolgreich 118
    - schlechte Scanbildqualität 118
    - unvollständig gescannte Dokumente oder Fotos 119
  - Fehlersuche, Speicherkarten
    - keine Aktivität nach Einsetzen einer Speicherkarte 136
    - Speicherkarte einsetzen nicht möglich 135
  - Flash-Laufwerk einsetzen 54
  - Fotos mit dem Korrekturbogen drucken 57
  - Folien
    - drucken 50
    - einlegen 42
  - Fotokarte (Menü) 24
  - Fotokarten, Einlegen 43
  - Fotopapier, Einlegen 41
  - Fotos
    - Albumseite 63
    - alle drucken 59
    - auf das Scannerglas legen 46
    - Beschriftungen hinzufügen 64
    - drucken 63
    - Fotos kopieren 67
    - Fotos mit Farbeffekten drucken 60
    - mit dem Korrekturbogen drucken 57
    - mithilfe von Imaging Studio drucken 63
    - nach Datumsbereich drucken 59
    - Sammelalbumseite 63
    - verschmiert 114
    - von einem Speichermedium auf den Computer mittels Fast Pics übertragen 55
    - von einem Speichermedium mittels Bedienfeld übertragen 56
    - von einer Digitalkamera unter Verwendung des DPOF drucken 60
    - von einer PictBridge-fähigen Digitalkamera drucken 62
    - von einer Speicherkarte auf ein Flash-Laufwerk übertragen 56
    - Fotos bereitstellen (Schaltfläche) 30
    - Fotos drucken (Schaltfläche) 30
    - Fotos durchsuchen (Schaltfläche) 30
    - Fotos von Speicherkarte verwenden (Schaltfläche) 30
  - Freigegebener Drucker
    - Peer-to-Peer-Methode 93
    - Point-and-Print-Methode 93
- ## G
- Geringe Druckgeschwindigkeit 113
  - Gespeicherte Bilder (Registerkarte)
    - Fotodruck (Abschnitt) 34
    - Kreative Aufgaben (Abschnitt) 34
    - Öffnen mit (Abschnitt) 34

- Vorschau (Abschnitt) 34
- Glanzpapier, Einlegen 41
- Gruppenwahl
  - einrichten 82
  - mithilfe des Telefonbuchs 83
  - verwenden 77
- Grußkarten
  - drucken 50
  - einlegen 43

## H

- Hilfreiche Informationen (Registerkarte) 35
- Hinweise 152, 153
- Hinzufügen von Beschriftungen 64
- Hochformat (Ausrichtung), Auswählen 38

## I

- Ich möchte (Menü) 37
- Imaging Studio, Verwenden 29
- Imaging Studio-Schaltflächen
  - Albumseite drucken 30
  - Faxen 31
  - Fotos bereitstellen 30
  - Fotos drucken 30
  - Fotos durchsuchen 30
  - Fotos von Speicherkarte verwenden 30
  - Kopieren 31
  - Scannen 31
  - Text scannen & bearbeiten (OCR) 31
  - Tipps 31
  - verwenden 29
  - Wartung/Fehlersuche 31
- In Anwendung scannen nicht möglich 120
- Informationen, Suchen 9
- Inhalt, Paketinhalt 11
- Installieren
  - Druckersoftware 151
  - Netzwerkdrucker 95
  - Software und Drucker im Netzwerk gemeinsam nutzen 93
  - Tintenpatronen 98
- IP-Adressen, Zuweisen 95

## K

- Kamera/Speicherkarte einsetzen (Fehler) 137
- Karteikarten
  - drucken 50
  - einlegen 43

- Karten
  - drucken 50
  - einlegen 43
  - Speicherkarten 53
- Kein Foto- oder Papierformat (Fehler) 137
- keine Aktivität nach Einsetzen einer Speicherkarte 136
- Keine Bilder ausgewählt (Fehler) 137
- Keine Fotodateien gefunden (Fehler) 137
- Keine Informationen zum Korrekturbogen (Fehler) 137
- Konfigurieren von Netzwerkdruckern 95
- Kontaktinformationen (Registerkarte) 36
- Kopieren
  - Menü 20
  - Schaltfläche 29
- Kopieren, Fehlersuche
  - Dokumente oder Fotos werden unvollständig kopiert 116
  - Kopiergerät reagiert nicht 115
  - Scannereinheit lässt sich nicht schließen 115
  - schlechte Kopierqualität 115
- Kopieren 66
  - Bild klonen 68
  - Bild wiederholen 68
  - Bilder vergrößern 69
  - Bilder verkleinern 69
  - Einstellungen anpassen 20
  - Fotos 67
  - Sortieren von Kopien 68
- Kopiergerät reagiert nicht 115
- Korrekturbogen, Verwenden 57
- Kurzwahl
  - einzelne Faxnummern einrichten 82
  - Faxgruppen einrichten 82
  - mithilfe des Telefonbuchs 83
  - verwenden 77

## L

- Layout, Auswählen 38
- Letzte Seite zuerst 49
- LINE-Anschluss 16

## M

- MAC-Adresse, Suchen 95
- Mehrseitendruck 51

## N

- Netzteilanschluss 16



Netzwerk, Scannen 75  
Netzwerkdrucker  
  installieren 95  
  konfigurieren 95  
Netzwerkinstallation  
  Druckserver verwenden 93  
  Peer-to-Peer-Methode verwenden 94  
  Point-and-Print-Methode verwenden 94  
Netzwerkname nicht in Liste angezeigt 131  
Nicht unterstützter Faxmodus,  
Fehlermeldung 137  
Nur ein Gerät bzw. eine Medienkarte  
zulässig 137

## O

Obere Abdeckung 15  
OCR, Bearbeiten von Text 73

## P

Paketinhalt 11  
Papier benutzerdefinierten Formats,  
Einlegen 43  
Papier, Einlegen 20  
Papierausgabefach 14  
Papiereinstellungen (Registerkarte)  
  Ausrichtung ändern 38  
  Papierformat ändern 38  
Papiereinzugsfehler 137  
Papierformate, Angeben 38  
Papierführung 15  
Papierstau  
  im automatischen Dokumenteinzug  
  (Automatic Document Feeder, ADF) 131  
  im Drucker 131  
  in der Papierstütze 131  
Papierstau (Fehler) 137  
Papierstütze 14  
Patrone fehlt (Fehler) 137  
Patronen, Tintenpatronen  
  abwischen 101  
  aufbewahren 102  
  ausrichten 100  
  einsetzen 98  
  entfernen 97  
  reinigen 101  
Patronenfehler 137  
Patronenfehler links 137  
Patronenfehler rechts 137  
Patronenträger 15  
Patronenträger blockiert (Fehler) 137

Peer-to-Peer-Methode 94  
PictBridge-Anschluss 14  
PictBridge-fähige Digitalkamera, Drucken  
von Fotos 62  
PictBridge-Kommunikationsfehler 137  
Point-and-Print-Methode 94  
Postkarten  
  drucken 50  
  einlegen 43

## Q

Qualität/Kopien (Registerkarte) 38  
Querformat (Ausrichtung), Auswählen 38

## R

Ratgeber  
  Druckerstatus (Dialogfeld) 35  
  Erweitert (Registerkarte) 36  
  Fehlersuche (Registerkarte) 36  
  Hilfreiche Informationen  
  (Registerkarte) 35  
  Kontaktinformationen (Registerkarte) 36  
  öffnen 35  
  verwenden 35  
  Wartung (Registerkarte) 36  
Recycling  
  WEEE-Erklärung 152  
Reinigen von Tintenpatronendüsen 101  
Remote-Faxfehler 137

## S

Sammelalbumseite, Erstellen 63  
Scannen  
  Menü 21  
  Schaltfläche 31  
Scannen & Kopieren (Registerkarte)  
  Kopieren (Abschnitt) 33  
  Kreative Aufgaben (Abschnitt) 33  
  Scannen (Abschnitt) 32  
  verwenden 32  
  Vorschau anzeigen (Abschnitt) 33  
Scannen, Fehlersuche  
  an Computer über Netzwerk scannen nicht  
  möglich 120  
  in Anwendung scannen nicht möglich 120  
  Scanner reagiert nicht 117  
  Scanvorgang nimmt zu viel Zeit in  
  Anspruch oder der Computer reagiert nicht  
  mehr 118  
  Scanvorgang war nicht erfolgreich 118

- schlechte Scanbildqualität 118
- unvollständig gescannte Dokumente oder Fotos 119
- Scannen
  - Bilder bearbeiten 74
  - Einstellungen anpassen 21
  - Einstellungen mithilfe des Computers anpassen 71
  - gescannte Bilder speichern 70
  - mithilfe des Bedienfelds 70
  - mittels Computer 75
  - mittels Netzwerk 75
  - Text bearbeiten 73
  - von Zeitschriften und Zeitungen 74
  - zum Senden per E-Mail 73
- Scanner reagiert nicht 117
- Scannereinheit 15
- Scannereinheit lässt sich nicht schließen 115
- Scannerglas 15
  - Dokumente einlegen 46
  - reinigen 103
- Scanvorgang nimmt zu viel Zeit in Anspruch oder der Computer reagiert nicht mehr 118
- Scanvorgang war nicht erfolgreich 118
- Schaltflächen, Imaging Studio
  - Albumseite drucken 30
  - Fax 31
  - Fotos bereitstellen 30
  - Fotos drucken 30
  - Fotos durchsuchen 30
  - Fotos von Speicherkarte verwenden 30
  - Kopieren 31
  - Scannen 31
  - Text scannen & bearbeiten (OCR) 31
  - Tipps 31
  - verwenden 29
  - Wartung/Fehlersuche 31
- Schlechte Kopierqualität 115
- Schlechte Qualität an den Papierrändern 113
- Schlechte Qualität bei Texten und Grafiken 111
- Schlechte Scanbildqualität 118
- Schweres mattes Papier, Einlegen 41
- Seite wird nicht gedruckt 107
- Senden von Dokumenten oder Fotos per E-Mail 73
- Sicherheitshinweise 2

- Software
  - All-In-One Center 32
  - Dienstprogramm zur Faxeinrichtung 39
  - Druckeigenschaften 37
  - entfernen und erneut installieren 151
  - Imaging Studio 29
  - Ratgeber 35
  - verwenden 29
- Software kann nicht installiert werden 106
- Sortieren von Kopien 49, 68
- Speicher voll, Fehlermeldung 137
- Speicherkarte
  - einsetzen 53
  - Fotos mit dem Korrekturbogen drucken 57
- Speicherkarte einsetzen nicht möglich 135
- Speicherkarten-Steckplätze 14
- Sprache
  - ändern 105
- Standardeinstellungen
  - auf Werkseinstellungen zurücksetzen 150
- Faxen (Menü) 22
- Fotokarte (Menü) 24
- Kopieren (Menü) 20
- Scannen (Menü) 21
- Stau bei Bannerpapier 135
- Suchen
  - Informationen 9
  - MAC-Adresse 95
  - Veröffentlichungen 9
  - Website 9

**T**

- Tasten, Bedienfeld
  - Abbrechen 18
  - Auswahl 18
  - automatische Antwort 19
  - Ein/Aus 17
  - Faxmodus 17
  - Fotokarte 17
  - Größe ändern 17
  - Heller/Dunkler 17
  - Kopiermodus 17
  - Linkspfeil 18
  - Menü 17
  - Pause/Wahlwiederholung 19
  - Rechtspfeil 18
  - Scanmodus 17
  - Start Farbe 19
  - Start Schwarz 20

Telefonbuch 19  
Zifferntastatur 19  
Zurück 18

Teile

- Automatischer Dokumenteinzug  
(Automatic Document Feeder, ADF) 15
- Automatischer Dokumenteinzug  
(Automatic Document Feeder, ADF) -  
Fach 15
- Automatischer Dokumenteinzug  
(Automatic Document Feeder, ADF) -  
Papierführung 15
- Automatischer Dokumenteinzug  
(Automatic Document Feeder, ADF) -  
Stoppvorrichtung 14
- Bedienfeld 14
- LINE-Anschluss 16
- Netzteilanschluss 16
- obere Abdeckung 15
- Papierausgabefach 14
- Papierführung 15
- Papierstütze 14
- Patronenträger 15
- PictBridge-Anschluss 14
- Scannereinheit 15
- Scannerglas 15
- Speicherkarten-Steckplätze 14
- USB-Anschluss 16

Telefonbuch, Verwendung 83

Telefonkarte

- beim Einrichten der Kurzwahl  
verwenden 82
- beim Faxen verwenden 77
- mit dem Dienstprogramm zur  
Faxeinrichtung verwenden 86
- mit der Funktion zur Wahl bei aufgelegtem  
Hörer verwenden 80
- während eines Telefonats verwenden 80

Telefonleitung besetzt  
(Fehlermeldung) 137

Telefonleitungsfehler 137

Text scannen & bearbeiten (OCR)  
(Schaltfläche) 31

Tinte, Bestellen 35

Tintenfüllstände, Prüfen 35

Tintenpatronen

- abwischen 101
- aufbewahren 102
- ausrichten 100
- entfernen 97

- installieren 98
- reinigen 101

Tintenpatronen, Bestellen 35

Tintenpatronendüsen, Reinigen 101

Tipps (Schaltfläche) 31

Transferpapier, Einlegen 42

## Ü

Übertragen von Fotos von

- Speicherkarte auf ein Flash-Laufwerk 56
- Speichermedium auf den Computer mittels  
Fast Pics 55
- Speichermedium mittels Bedienfeld 56

## U

Umgekehrte Seitenfolge 49

Umschläge

- drucken 50
- einlegen 41

Ungültige Auswahl für das Foto- oder  
Papierformat 137

Unvollständig gescannte Dokumente oder  
Fotos 119

Unvollständige Dokumente oder Fotos 114

USB-Anschluss 16

## V

Verbessern der Druckqualität 99

Verbindungsfehler, Fehlermeldung 137

Vergrößern von Bildern 69

Verkleinern von Bildern 69

Veröffentlichungen, Suchen 9

Von Digitalkamera aus mit PictBridge  
drucken nicht möglich 109

Vorschau bei Fotos

- mithilfe des Computers 34

## W

Wahl bei aufgelegtem Hörer (Funktion) 80

Wartung (Registerkarte) 36

Wartung, Menüs

- Kopieren (Menü) 20

Wartung/Fehlersuche

- Link 34
- Schaltfläche 31

Website

- suchen 9

Weiterleiten einer Faxnachricht 81

Werkseinstellungen, Zurücksetzen auf 150

Wiederholen eines Bilds 68

## **Z**

Zeitschriftenartikel, auf das Scannerglas  
legen 46

Zeitungen, auf das Scannerglas legen 46

Zu konfigurierender Drucker nicht in Liste der  
Netzwerkdrucker angezeigt 129

Zubehör, Bestellen 103

Zuweisen von IP-Adressen 95

Bei Fragen erreichen Sie uns unter der Rufnummer  
freecall 0800 33 07 000.

Besuchen Sie uns im T-Punkt oder im Internet:  
[www.t-com.de](http://www.t-com.de)

**Herausgeber:**

Deutsche Telekom AG  
T-Com Zentrale  
Postfach 2000  
53105 Bonn

Stand: 01.08.2006

Änderungen und Irrtum vorbehalten  
Printed in Netherlands  
Papier chlorfrei gebleicht

