

Komforttelefon Octophon 28
mit Benutzerführung
an TK-Anlagen Octopus E
Bedienungsanleitung



Deutsche
Telekom



Bedienfeld Octophon 28

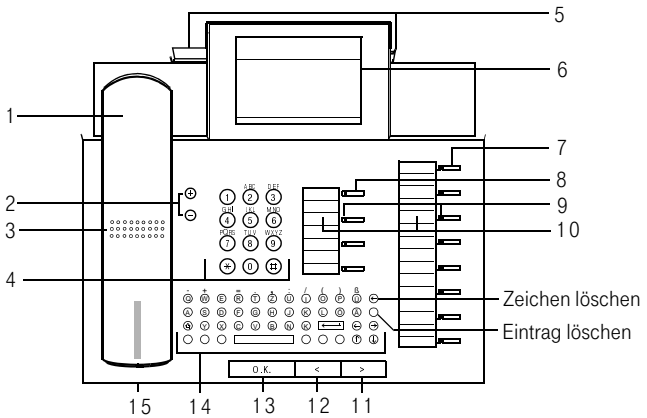

- | | |
|---|---|
| <p>1 Hörer</p> <p>2 Tasten für Einstellungen</p> <p>3 Lautsprecher für Anrufsignal, Lauthören</p> <p>4 Tastwahlblock</p> <p>5 Steckplätze für Adapter</p> <p>6 Display, 8 Zeilen mit je 24 Zeichen</p> <p>7 Modell 10/20/30:
8 frei belegbare Funktionstasten
Modell 10/10/30
(ab Software 2.2)
7 frei belegbare Funktionstasten
1 fest belegte Funktionstaste
Modell 300/800:
8 frei belegbare Funktionstasten
(ab Rel. 6.2 für Rufnummern auch doppelt belegbar)</p> | <p>Modell 5000:
3 fest belegte Funktionstasten
5 frei belegbare Funktionstasten</p> <p>8 4 fest belegte Funktionstasten</p> <p>9 Lampen</p> <p>10 Beschriftungsfeld</p> <p>11 Dialogtaste „Weiter“ zum Vorwärtsblättern zur nächsten Funktion</p> <p>12 Dialogtaste „Zurück“ zum Rückwärtsblättern zur vorhergehenden Funktion</p> <p>13 Dialogtaste „O.K.“ zum Bestätigen/Ausführen der Funktion</p> <p>14 Alphatastatur mit speziellen Funktionstasten für das Elektronische Notizbuch</p> <p>15 Mikrofon für Freisprechen</p> |
|---|---|

Standardbelegungen für festbelegte Funktionstasten

Octopus E Modell 10/20/30

ab Software 2.2

Service

Wahlwiederholung

Intern

Lautsprecher

oder

Service

Wahlwiederholung

Mikrofon ein / aus

Lautsprecher

Trennen

Octopus E Modell 300/800

Service

Wahlwiederholung

Briefkasten

Lautsprecher

Octopus E Modell 5000

Service	Anruf übernehmen
Wahlwiederholung	Parken
Briefkasten	Trennen
Lautsprecher	Leitung anzeigen *
	Läuten aus/ein *
	Privatgespräch *
	Halten *
	Exklusiv Halten *

* Mehrleitungsconfiguration (keyset) für Octopus E Modell 5000ab
Version 3.0 mit Leitungstastenauf dem Rufnummerngeber RNG 26/28.

Benutzerführung über Menü

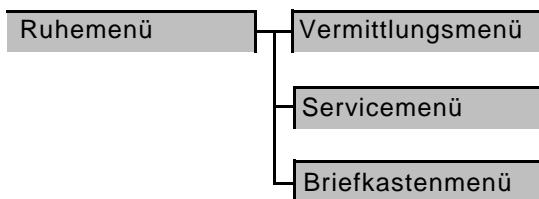

Den Zugang zu den Leistungsmerkmalen und Funktionen der TK-Anlage Octopus E erreichen Sie über 4 verschiedene Menüs:

Das Ruhemenü

wird Ihnen im Ruhezustand des Telefons angeboten. Hier können Telefon-StatusEinstellungen, z. B. Anrufumleitung, vorgenommen werden.

Das Vermittlungsmenü

ist aktiv, sobald Sie den Hörer abnehmen bzw. den Wählvorgang einleiten. Es bietet Ihnen die Telefon- und Vermittlungsfunktionen an (Rückfrage, Konferenz usw.).

Das Servicemenü

erreichen Sie über die Taste „Service“.

Es enthält alle Funktionen zum Programmieren der frei belegbaren Tasten. Der Benutzer kann sein Telefon individuell einstellen. Weitere Funktionen wie z. B. individuelle Kurzwahl sind über dieses Menü erreichbar.

Das Briefkastenmenü (Modell 300/800, Modell 5000)

erreichen Sie über die Taste „Briefkasten“.

Es enthält die Anruferliste (Modell 300/800) und Funktionen zum Abfragen und Versenden von Nachrichten.

Im Dialog mit dem Telefon

Bedienprinzip

Ihr Octophon gibt Ihnen immer menügesteuert über das Display Auskunft, welche Leistungsmerkmale und Funktionen möglich sind, wie Sie diese starten und beenden und welche Sie bereits gestartet haben. Neben Eingabeaufforderungen werden Ihnen Leistungsmerkmale und Funktionen angeboten, die in der jeweiligen Situation von Nutzen sind. Mit den Dialogtasten „Weiter“ und „Zurück“ können Sie im Ruhezustand und während eines Gesprächs, die aktuell möglichen Leistungsmerkmale und Funktionen aussuchen und mit der Dialogtaste „O.K.“ nutzen. Mit der Taste „Service“ bzw. „Briefkasten“ erreichen Sie darüber hinaus weitere Leistungsmerkmale und Funktionen.

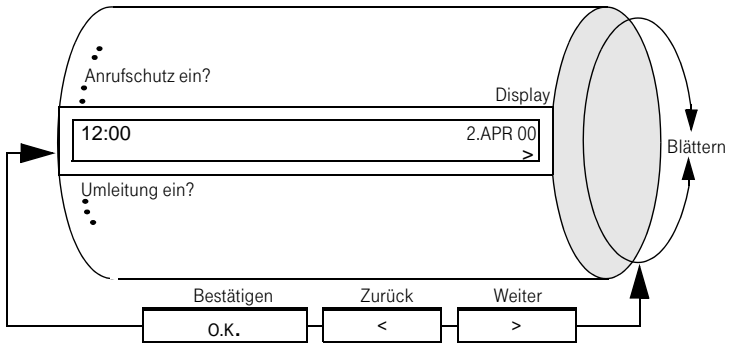

Dialogtasten

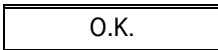

Dialogtaste „O.K.“ zum Bestätigen der angebotenen Funktion; diese wird ausgeführt bzw. eingeleitet.

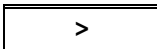

Dialogtaste „Weiter“ zum Vorwärtsblättern zur nächsten Funktion.

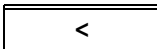

Dialogtaste „Zurück“ zum Rückwärtsblättern zur vorhergehenden Funktion.

Das Servicemenü

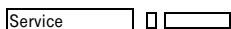

1. Sie betätigen die Servicetaste.

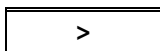

2. Sie suchen, was Sie benötigen.

oder

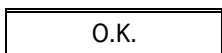
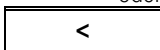

3. Sie entscheiden sich und folgen der Benutzerführung.

oder

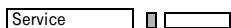

4. Sie beenden die Menüanzeige.

Das funktioniert immer - im Ruhezustand und während des Gesprächs.

Probieren Sie es aus!

Einen Großteil der Telefon-Leistungsmerkmale aktivieren Sie

- über die unmittelbare Eingabe der Servicekennzahlen (Modell 10/20/30),
- über die Eingabe Servicetaste + Servicekennzahl (Modell 300/800 und Modell 5000).

Berücksichtigen Sie die Tabellen „Funktionen/Kennzahlen Seite 33 - Seite 36 (Modell 10/20/30), Seite 37 - Seite 46 (Modell 300/800), Seite 47 - Seite 55 (Modell 5000) dieser Bedienungsanleitung.

Texte und Symbole im Display

Texte im Display

7. Zeile

Uhrzeit und Datum (im Ruhezustand),
Anrufer: Rufnummer oder Name, Eingabeaufforderungen (z. B. „Bitte wählen“),
Quittungsmeldungen (z. B. „ruft zurück“),
aktivierte Funktionen (z. B. „zu: Brendel“),
Gesprächskosten.

8. Zeile

Funktionen, die Sie aktivieren können
(z. B. „Rückruf?“).

Symbole im Display

xxxxxxx?

>

Erscheint dieses Zeichen (>) rechts in der letzten Displayzeile, stehen weitere Funktionen zur Auswahl, die Sie mit der Dialogtaste „Weiter“ oder „Zurück“ durchblättern können.

xxxxxxx?

Steht ein Fragezeichen nach einer Funktion, können Sie diese durch Drücken der Dialogtaste „O.K.“ aktivieren.

xxxxxxx:

Erscheint nach einem Text ein Doppelpunkt, ist eine Eingabe erforderlich, z. B. eine Rufnummer (optional, nach Öffnen des Servicemenüs).

■■■■■■■■■■?

Zum Einstellen individueller Tonruf- und Lautstärkeparameter am Octophon erscheint eine 8-Stufen-Balkenanzeige.

Piktogramme

Die Bedienung wird mit folgenden Piktogrammen dargestellt:



Hörer auflegen,



Hörer abheben,



Sprechen,



Freisprechen,



Ton hörbar,



Alphanumerische Eingabe,



Rufnummer oder Kennzahl wählen,



Angegebene Ziffer(n) wählen,



Tasten betätigen zum Einstellen von Ruftonlautstärke, Ruftonklangfarbe, Freisprechen und Hörerlautstärke.

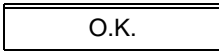

Dialogtaste „O.K.“ drücken; Funktion wird bestätigt, ausgeführt oder eingeleitet.

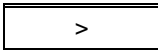

Dialogtaste „Weiter“ betätigen zum Vorwärtsblättern.

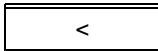

Dialogtaste „Zurück“ betätigen zum Rückwärtsblättern.

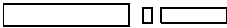

Lampe aus: Taste betätigen.

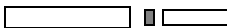

Lampe leuchtet: Taste betätigen.



Lampe blinkt: Taste betätigen.

Gespräche führen / entgegennehmen

Intern



Hörer abheben,

oder

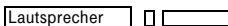

Lautsprecher einschalten,



Rufnummer wählen,

oder

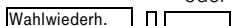

Taste Wahlwiederholung betätigen,

oder

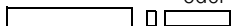

Funktionstaste (Rufnummer) betätigen.

oder



Gespräch führen,



Gespräch beenden.

Zusätzlich bei Modell 10/20/30:

Die TK-Anlage kann auch so konfiguriert sein, dass eine Internertaste betätigt werden muss.



Hörer abheben (nicht erforderlich),

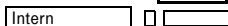

Internertaste betätigen,



Rufnummer wählen,

oder

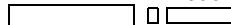

Funktionstaste (Rufnummer) betätigen.

Extern



Hörer abheben,

oder

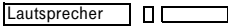

Lautsprecher einschalten,

oder



Leitung belegen (nur Octopus E),



Rufnummer wählen,

oder

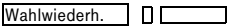

Taste Wahlwiederholung betätigen
(Modell 10/20/30:
2x = vorletzte Rufnummer,
3x = drittletzte Rufnummer),

oder

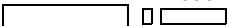

Funktionstaste (Rufnummer) betätigen,

oder



Gespräch führen,



Gespräch beenden.

Mehrfrequenz-Folgen, z. B. für die Steuerung eines entfernten Anrufbeantworters, können nach dem Verbindungsaufbau über die Tastatur eingegeben oder über eine Funktionstaste abgerufen werden.

Beachten Sie: Wenn Sie den Hörer auflegen,...

... wird die Verbindung nicht über einen mechanischen Kontakt getrennt. Deshalb Hörer richtig auflegen.

Freisprechen

Sie können Gespräche über Mikrofon und Lautsprecher am Telefon führen, während Sie andere Tätigkeiten ausüben. Freisprechen können Sie sofort bei Entgegennahme eines Anrufs. Auch während eines Gesprächs über den Hörer können Sie zum Freisprechen wechseln.

Anruf annehmen

Voraussetzung: Ihr Telefon läutet; im Display wird der Anrufer angezeigt.

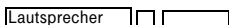

Freisprechen einschalten: Taste „Lautsprecher“ betätigen; Lampe leuchtet.



Freisprechen

Freisprechen während des Gespräches einschalten



Gespräch über Hörer,

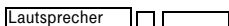

Taste „Lautsprecher“ gedrückt halten und dabei Hörer auflegen. Anschließend Taste loslassen.



Freisprechen

Gesprächsende

Gesprächsende: Taste „Lautsprecher“ betätigen; Lampe erlischt.

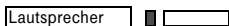

Mit Abheben des Hörers werden Freisprechemikrofon und Lautsprecher ausgeschaltet (Modell 300/800: nur wenn Einstellung Lauthören manuell ist).

Lauthören

Sie können während eines Gesprächs über den Hörer zeitweise den Lautsprecher im Telefon einschalten, um anderen Personen im Raum ein Mithören des Gesprächs zu ermöglichen.



Voraussetzung: Sie führen ein Gespräch über den Hörer.



Einschalten: Taste „Lautsprecher“ betätigen; Lampe leuchtet.



Gespräch fortsetzen, Personen im Raum hören über Lautsprecher das Gespräch mit.

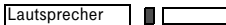

Ausschalten: Taste „Lautsprecher“ betätigen; Lampe erlischt.

Gespräch bei aufliegendem Hörer aufbauen

Es nicht erforderlich, den Hörer abzuheben (Modell 300/800: nur wenn Direktwahl aktiv). Nach Aufbau der Gesprächsverbindung nehmen Sie den Hörer ab oder nutzen die Freisprechfunktion.



Rufnummer wählen; Lampe einer Leitungstaste und Lampe der Taste „Lautsprecher“ leuchten. Freisprechen ist eingeschaltet.



oder

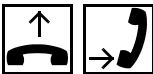

Beim Melden des Teilnehmers freisprechen oder Hörer abheben; Lampe der Taste „Lautsprecher“ erlischt, sobald Sie den Hörer abheben. Modell 300/800: Nur wenn die Einstellung Lauthören manuell/automatisch auf manuell steht, schaltet sich der Lautsprecher aus.

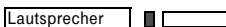

Betätigen der Taste „Lautsprecher“ beendet das Gespräch nur im Freisprechbetrieb, sonst wird der Lautsprecher ein- und ausgeschaltet.



Wahlvorbereitung

Die Wahlvorbereitung ist aktiv, wenn der Direktwahlmodus ausgeschaltet (Service-Kennzahl 606) oder im Direktwahlmodus zusätzlich der Editmodus eingeschaltet (Service-Kennzahl 655) ist. Sie können bei aufgelegtem Hörer zuerst die Rufnummer eingeben, ggf. korrigieren und dann die Leitung mit Abheben des Hörers (muss vom Servicetechniker eingerichtet sein) oder mit Bestätigen der Option „anrufen?“ belegen.



Rufnummer eingeben.



oder



Ziffern ggf. löschen und korrigieren.

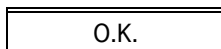

Option „anrufen bestätigen; die Rufnummer wird gewählt.

oder



Hörer abheben; die Rufnummer wird gewählt.



Beim Melden des Teilnehmers freisprechen bzw. Hörer abheben.

oder



Gespräche entgegennehmen

Anrufe werden Ihnen durch das Anrufsignal, Anzeige im Display bzw. durch das Blinken der entsprechenden Leitungslampe angezeigt. Es erfolgt zusätzlich die Anzeige des Anrufers im Display (Name bzw. Rufnummer).



oder

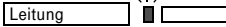

oder



Gespräch annehmen,

Leitungstaste betätigen und freisprechen,

Taste „Lautsprecher“ betätigen und freisprechen.

Bei einem internen Anruf läutet Ihr Telefon einmal alle vier Sekunden (Eintonfolge). Bei einem externen Anruf läutet Ihr Telefon alle vier Sekunden zweimal kurz hintereinander (Doppeltonfolge).

Rückfrage

Sie unterbrechen Ihr Gespräch, um mit einem Teilnehmer (auch Externteilnehmer) Rücksprache zu halten, und setzen anschließend das erste Gespräch fort.



Gespräch führen,

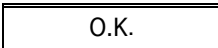

Option „Rückfrage?“ bestätigen,



Rufnummer wählen,



Rückfragegespräch führen,

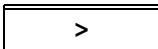

weiter bis „beenden und zurück?“,

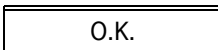

Option „beenden und zurück?“ bestätigen,



Erstgespräch fortsetzen.

Einstellungen am Telefon

Lautstärke im Hörer/Lautsprecher einstellen

Sie können die Lautstärke im Hörer bzw. im Lautsprecher in 8 Stufen verstellen. Das Gespräch kann dabei über den Hörer oder mit Lauthören/Freisprechen geführt werden.

Voraussetzungen:



Lautsprecher



O.K.

- Sie führen ein Gespräch, oder Sie hören den Wählton.
- Für die Hörerlautstärke:
Sie sprechen über den Hörer.
- Für die Lautsprecherlautstärke:
Sie haben die Lautsprechfunktion eingeschaltet.
- Für die Freisprechlautstärke:
Sie haben die Freisprechfunktion aktiviert.

Empfangslautstärke (8 Stufen) einstellen,
Einstellung speichern.

Die Einstellungen werden getrennt nach Hörer-, Lautsprecher-/ Freisprechbetrieb abgespeichert.

Ruftonlautstärke/Ruftonklangfarbe/Freisprechen einstellen



Voraussetzung: Ihr Telefon befindet sich im Ruhezustand.



Einstellung starten,

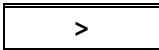

weiter bis „Ruftonlautstärke?“ oder „Ruftonklangfarbe?“ oder „Freisprechen?“,

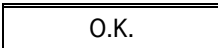

gewünschte Option bestätigen,



ggf. Leitungstaste betätigen (Modell 300/800),



Einstellung ändern,

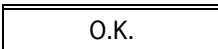

Einstellung speichern.

Sprachvarianten einstellen

Modell 10/20/30

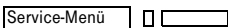

Service-Menü öffnen; Lampe leuchtet,

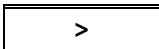

Bis "48=Sprachauswahl?" blättern,

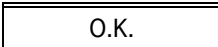

Option bestätigen,

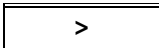

Sprachvariante auswählen,

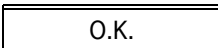

gewünschte Option bestätigen.

Modell 300/800/5000

Konfiguration a: Funktionstaste zum Einleiten der Sprachauswahl über Menü

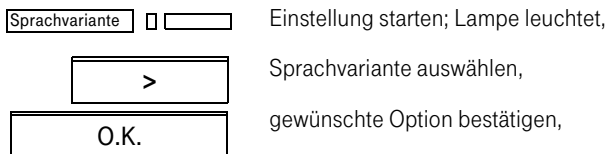

Einstellung starten; Lampe leuchtet,

Sprachvariante auswählen,

gewünschte Option bestätigen,

Konfiguration b: bis zu drei Funktionstasten zur Auswahl einer Sprachvariante

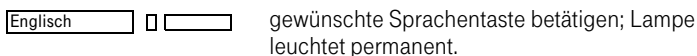

gewünschte Sprachentaste betätigen; Lampe leuchtet permanent.

Funktionen speichern

Sie speichern wichtige Telefonfunktionen auf Funktionstasten. So können Sie, statt in den Menüs über Dialogtasten zu suchen, die Funktionen mit einem Tastendruck aktivieren oder einleiten.

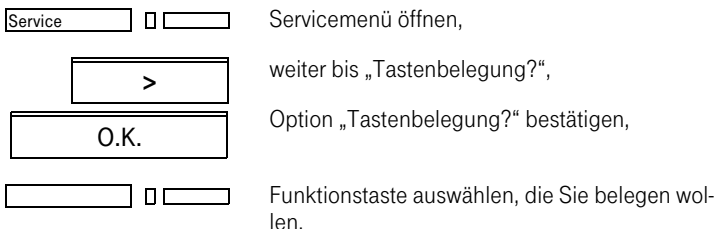

Servicemenü öffnen,

weiter bis „Tastenbelegung?“,

Option „Tastenbelegung?“ bestätigen,

Funktionstaste auswählen, die Sie belegen wollen.

Folgen Sie der Benutzerführung.

Doppelbelegung der Funktionstasten

Sie können beim Modell 10/20/30 ab Rel. 3.0 und beim Modell 300/800 ab Rel. 6.2 die Funktionstasten über die Ebenenumschaltung doppelt belegen.

Auf der ersten Ebene hinterlegen Sie Rufnummern, Funktionen oder Texte. Auf der zweiten Ebene können Sie nur Rufnummern hinterlegen.

Terminfunktion (ab Release 6.4)

Ihr Systemtechniker kann eine Funktionstaste als Termin-Taste oder Terminmenü-Taste einrichten. Dabei sind bis zu 8 Termin-Tasten und eine Terminmenü-Taste möglich. Über eine Termin-Taste wird ein Termin und über die Terminmenü-Taste können bis zu 8 Termine eingegeben werden. Läuft ein Termin ab, so blinkt die Lampe der Taste.

Zum Quittieren, drücken Sie die Taste oder heben Sie den Hörer ab.

Ein Termin kann eingegeben werden für

- heute/morgen,
- ein bestimmtes Datum,
- täglich wiederkehrend.

Für die Terminmeldung können Sie die Lautstärke bestimmen und einen „Termin-Text“ eintragen.

Termin-Taste



Die Lampe der Termin-Taste leuchtet nicht. Taste drücken.



Uhrzeit in Stunden und Minuten eingeben: -- : -- .

Für weitere Eingaben folgen Sie der Benutzerführung.

Terminmenü-Taste

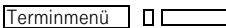

Die Lampe der Terminmenü-Taste leuchtet nicht. Taste drücken.



Uhrzeit in Stunden und Minuten eingeben: -- : -- .

oder

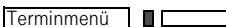

Die Lampe der Terminmenü-Taste leuchtet. Taste drücken. Der erste Termin wird angezeigt.

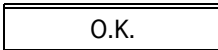
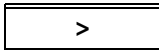

Weiter bis „neuer Termin?“.

Option: „neuer Termin?“ bestätigen

Folgen Sie der Benutzerführung.

Termine können Sie jederzeit kontrollieren oder löschen. Folgen Sie nach dem Drücken der Termin(menü)-Taste der Bedienungsführung.

Weckruf (ab Release 6.4)

Ihr Systemtechniker kann eine Funktionstaste als Weckruf-Taste einrichten. Über diese Weckruf-Taste geben Sie einen Termin für den Tonruf zu einem bestimmten Zeitpunkt ein. Läuft ein Termin ab, so blinkt die Lampe der Taste und der Tonruf ertönt. Zum Quittieren drücken Sie die Taste oder heben Sie den Hörer ab. Ein Weckruf kann eingegeben werden für

- heute/morgen,
- ein bestimmtes Datum,
- täglich wiederkehrend.

Für den Weckruf können Sie die Lautstärke bestimmen.

Weckruf eingeben

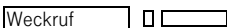

Die Lampe der Weckruf-Taste leuchtet nicht. Taste drücken.



Uhrzeit in Stunden und Minuten eingeben: -- : -- .

Für weitere Eingaben folgen Sie der Benutzerführung.

Einen Weckruf können Sie jederzeit kontrollieren oder löschen. Folgen Sie nach dem Drücken der Weckruf-Taste der Bedienungsführung.

PIN-abhängige Umzugsfunktion (ab Release 6.4)

Über diese Funktion können mehrere Teilnehmer abwechselnd ein Octophon 28 nutzen. Dabei stehen jedem Teilnehmer seine eigene Rufnummer und individuelle Benutzungsoberfläche zur Verfügung.

Ein Teilnehmer meldet sich am Gerät an, indem er auf eine vom Systemtechniker eingerichtete „Umzugstaste“ drückt, seine Rufnummer und anschließend eine PIN eingibt.

Der Systemtechniker kann eine „Umzugstaste“ schon mit der Rufnummer oder mit Rufnummer und PIN konfigurieren, so dass die manuellen Eingaben entfallen.

Die Umzugsfunktion kann auch über das Menü aufgerufen werden.

Ist z. B. das Telefon gesperrt, wird im Ruhemenü neben „Telefonschloss auf“ auch die Option „Umzug mit PIN?“ angeboten.

Umzugstaste ohne Voreinstellung

Umzug

Taste „Umzug“ betätigen



Rufnummer eingeben

O.K.

Rufnummer bestätigen



4stellige PIN eingeben.

PIN entspricht dem Telefonschlosscode des Zielgeräts

Nach erfolgreicher Eingabe erhalten Sie die Meldung „Umzug zu: Rufnummer“
Anschließend erscheint wieder das Ruhemenü.

Leistungsmerkmale nutzen

Während der Benutzung Ihres Telefons müssen Sie nicht an jeder Stelle wissen, in welchem Menü bzw. an welcher Menüverzweigung Sie sich gerade befinden. Die automatische, situationsorientierte Benutzerführung erleichtert Ihnen den Umgang mit den Telefonfunktionen.

Sie können Leistungsmerkmale und Funktionen auf folgende Arten nutzen:

1. Durch Betätigen der Dialogtasten.

Weiter bis zur gewünschten Option.

Gewünschte Option bestätigen.

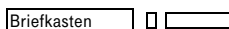
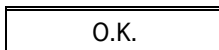
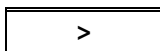

2. Durch Betätigen der Briefkastentaste und im folgenden menügesteuert (Modell 300/800, Modell 5000).

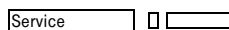

3. Durch Betätigen der Servicetaste und Eingabe einer Servicekennzahl oder menügesteuert.

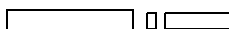

4. Durch Betätigen einer Funktionstaste, z. B. „Rückfrage“.



5. Durch Eingabe einer Kennzahl für ein Leistungsmerkmal. Bei Modell 10/20/30 während einer Verbindung nicht möglich, wenn automatische MFV-Wahl aktiv ist.

Der Gebrauch einer Funktion ist von der Berechtigung des Octophons abhängig.

Zentrales Telefonbuch (Modell 300/800)

Das Telefonbuch des Octophon 28 besteht aus einem zentral angelegten und einem individuell erstellten Teilnehmerverzeichnis. Über das zentrale und das individuelle Telefonbuch wählen Sie interne und externe Rufnummern auf kürzestem Wege.

Benutzen des zentralen Telefonbuchs

Das zentrale Telefonbuch erreichen Sie über das Servicemenü, Servicekennzahl 5.

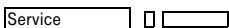

Servicemenü öffnen.



Kennzahl 5 für „Telefonbuch“ eingeben.

Bitte Namen eingeben
zurück? >

Am Display erscheint die Aufforderung „Bitte Namen eingeben“.



Sie geben einen oder mehrere Buchstaben des gewünschten Teilnehmernamens ein, z. B.: „bau“.

Wenn Sie sich in der Eingabe geirrt haben,



oder



- löschen Sie einzelne Buchstaben mit der Korrekturtaste,
- löschen Sie die Eingabe vollständig.

Nach 0,8 Sekunden wird der erste Name mit der eingegebenen Buchstabenreihenfolge angezeigt, z. B. „Bauer, Regina“.

O.K.

Sie gehen bis zum gewünschten Namen, z. B. „Baumgarten, Rudolf“, indem Sie die Option „vorwärts blättern?“ bestätigen.

O.K.

>

O.K.

Option „anrufen?“ bestätigen; der Teilnehmer wird angewählt.

Infos über das Telefonbuch absetzen

Weiter bis Option „Info senden?“,

- Option „Info senden?“ bestätigen.

Individuelles Telefonbuch

Das individuelle Telefonbuch können Sie selbst pflegen (Teilnehmer eintragen, ändern, löschen).

Individuelles Telefonbuch benutzen

Das Octophon 28 verfügt über einen lokalen Speicher, in dem Sie selbst Telefonnummern und individuell gestaltete Telefonfunktionen (z. B. Anrufumleitung zu einem bestimmten Ziel) abrufen können.





Pro Eintrag stehen Ihnen zur Verfügung:

- 1 Zeile á 22 Zeichen für Name,
- 1 Zeile á 22 Zeichen für Rufnummer,
- 3 Zeilen á 22 Zeichen für Zusatzinformationen.

Die Benutzerführung des Telefonbuchs erfolgt über die 6. Displayzeile.

Das individuelle Telefonbuch wird alphabetisch geordnet.

Die Bedienung des individuellen Telefonbuchs erfolgt über die Eingabe- und Funktionstasten der Alphatastatur (nicht über die Dialogtasten).

Taste	Funktion
	Buchstaben und Sonderzeichen über die Alphatastatur eingeben. Bei Eingabe eines Buchstaben wird das individuelle Telefonbuch geöffnet.
	Ziffern über die Wähltastatur eingeben.
	Individuelles Telefonbuch öffnen; neue Daten/Informationen eintragen oder alte Einträge ändern.
	Einträge abfragen, Zusatzinfos zu einem mit dem Cursor markierten Namen lassen sich anzeigen.
	Menü aufrufen; spezielle Funktionen werden angezeigt.



Individuelles Telefonbuch schließen; neue/geänderte Einträge speichern.



Eingetragene Rufnummer wählen.



Name/Begriff mit zugehörigen Eintragungen löschen, auch Löschtaste für Rufnummer- und Texteingaben.



Umschalttaste: Sonderzeichen der oberen Tastenreihe eingeben.

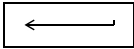

Returntaste: Neue Zeile bzw. nächste Zeile anwählen/markieren, eingetragene Rufnummer wählen.



Cursor abwärts; Markierung (Unterstrich oder schwarzes Quadrat am Zeilenanfang) im Display nach unten setzen.



Cursor aufwärts; Markierung (Unterstrich oder schwarzes Quadrat am Zeilenanfang) im Display nach oben setzen.



Cursor links; Markierung (Unterstrich) im Display nach links setzen.



Cursor rechts; Markierung (Unterstrich) im Display nach rechts setzen.



Letztes eingegebenes Zeichen löschen, auch zum Löschen einzelner Zeichen für Rufnummer- und Texteingaben.



Umschalttaste für Groß- und Kleinschreibung.

Individuelles Telefonbuch öffnen/Rufnummer wählen



Sie öffnen das individuelle Telefonbuch, indem Sie unmittelbar den Namen bzw. die Anfangsbuchstaben eingeben, z. B. „bau“.

Die ersten fünf Namen, beginnend mit der eingegebenen Buchstabenreihenfolge, werden angezeigt, z. B.

Bauer, Regina
Berger, Gerlinde
Biering, Rudolf
Calvo, Clara
Cunte, Claus



oder



Sie wählen den Name mit der Taste „Cursor abwärts“ oder „Cursor aufwärts“ aus.



Sie rufen den Teilnehmer durch Betätigen der Taste „Wahl“.

Teilnehmer im individuellen Telefonbuch eintragen

Sie haben im individuellen Telefonbuch Zugang zu einem Menü, über das Sie Teilnehmer eintragen und löschen können.



Öffnen Sie das Menü,

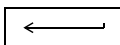

Menüpunkt „Neueintrag“ bestätigen,

oder



Sie leiten die Funktion „Neueintrag“ unmittelbar durch die Taste „Edit“ ein.

Sie geben nacheinander ein:



Den Nachnamen (und den Vornamen),

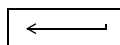

Eingabe abschließen,



die Telefonnummer (mit Vorwahl),

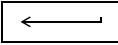

Eingabe abschließen,



evtl. Zusatzinformationen (Abteilung, Firma usw.),

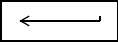

Eingabe abschließen,



Neueintrag beenden und speichern.

Servicefunktionen ins individuelle Telefonbuch eintragen

Sie können auch Funktionen des Servicemenüs und damit Telefonfunktionen im individuellen Telefonbuch eintragen.



Taste „Edit“ betätigen.

Sie geben nacheinander ein:



Die Benennung einer Servicefunktion wie Anrufumleitung, z. B. „zu: Besprechungsraum 1“.

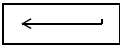

Eingabe abschließen,

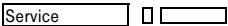

(Sie betätigen die Taste „Service“),



Sie geben die Servicekennzahl ein und evtl. eine Zielrufnummer.

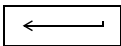

Eingabe abschließen,



evtl. Zusatzinformationen eingeben,

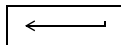

Eingabe abschließen,



Neueintrag beenden und speichern.

Weitere Anwendungsmöglichkeiten

Sie können während eines Gespräches z. B. Notizen oder Rufnummern notieren, die Sie anschließend anrufen wollen.

Weitere Optionen im Menü des individuellen Telefonbuchs

Im Menü des individuellen Telefonbuchs stehen weitere Optionen zur Verfügung:



Öffnen Sie das Menü,



- Speicherauslastung
Sie erhalten Angaben über die Anzahl der Einträge und über die Kapazitätsauslastung, z. B. "67 % voll".

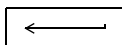

- Löschen aller Einträge
Beantworten Sie die Abfrage mit J.
Warnung! Das individuelle Telefonbuch wird komplett gelöscht.



Einzelne Einträge löschen Sie über Namensaufruf und der Löschtaste.

Leistungsmerkmale nutzen

Während der Benutzung Ihres Telefons müssen Sie nicht an jeder Stelle wissen, in welchem Menü bzw. an welcher Menüverzweigung Sie sich gerade befinden. Die automatische, situationsorientierte Benutzerführung erleichtert Ihnen den Umgang mit den Telefonfunktionen.

Sie können Leistungsmerkmale und Funktionen auf folgende Arten nutzen:

1. Durch Betätigen der Dialogtasten, Weiter bis zur gewünschten Option, Gewünschte Option bestätigen.

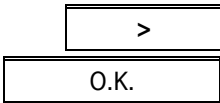

2. Durch Betätigen der Briefkastentaste und im folgenden menügesteuert (Modell 300/800, Modell 5000).



3. Durch Betätigen der Servicetaste und Eingabe einer Servicekennzahl oder menügesteuert.



4. Durch Betätigen einer Funktionstaste, z. B. „Rückfrage“.







5. Durch Eingabe einer Kennzahl für ein Leistungsmerkmal. (Bei Modell 10/20/30 während einer Verbindung nicht möglich, wenn automatische MFV-Wahl aktiv ist.)

Der Gebrauch einer Funktion ist von der Berechtigung des Octophons abhängig.

Octopus E Modell 10/20/30

Funktionen und Kennzahlen

Leistungsmerkmale und Funktionen	  O.K.	  O.K.	Service + Kennzahl	Service + Kennzahl	Anlagenkennzahl	unter Funktionsste ablegbar
Anklopfen						
- annehmen (Zweitaufruf)	O.K.	O.K.	★55	★55 ¹⁾		X
- ohne Ton	O.K.	O.K.	★87	★87		X
- mit Ton	O.K.	O.K.	#87	#87		X
- aut. Anklopfen ein ²⁾	O.K.	O.K.	★490	★490		X
- aut. Anklopfen aus ²⁾	O.K.	O.K.	#490	#490		X
Anruferliste	O.K.	O.K.	#82	#82		X
Rufnr. speichern (in Anruferliste)	O.K.	O.K.	★82	★82 ¹⁾		X
Anrufsschutz ein	O.K.	O.K.	★97	★97		X
Anrufsschutz aus	O.K.	O.K.	#97	#97		X
Anrufverteilung ²⁾						
- anmelden		O.K.	★401	★401		X
- abmelden		O.K.	#401	#401		X
- verfügbar		O.K.	★402	★402		X
- nicht verfügbar		O.K.	#402	#402		X
- nachbearbeiten ein		O.K.	★403	★403		X
- nachbearbeiten aus		O.K.	#403	#403		X
- Nacht-Ziel ein		O.K.	★404	★404		X
- Nachtziel aus		O.K.	#404	#404		X
- Zahl der Anrufe		O.K.	★405	★405		X
Antwort-Text ein	O.K.	O.K.	★69	★69		X
Antwort-Text aus	O.K.	O.K.	#69	#69		X
assoz. Dienste (Leistungsmerkmal für anderes Telefon aktivieren)		O.K.	★83	★83		X
Assoziierte Wahl		O.K.	★67	★67		X
Aufschalten (berechtigtes Telefon)		O.K.	★62	★62 ¹⁾		X

¹⁾ Wenn automatische MFV-Wahl aktiv, vorher die Taste „Service“ betätigen.

²⁾ Ab Software 2.2

³⁾ Ab Software 3.0

Leistungsmerkmale und Funktionen			Service	Service +	Anlagenkennzahl	unter Funktionsablegbar
			Kennzahl			
Babyphone aktivieren (Raumüberwachung)			O.K.	★88	★88	X
Dienste rücksetzen (übergreifendes Löschen)			O.K.	#0	#0	X
Direktansprechen			O.K.	★80	★80	X
Direktantworten ein	O.K.	O.K.	★96	★96	★96	X
Direktantworten aus	O.K.	O.K.	#96	#96	#96	X
DISA ²⁾						
Endgerätetausch ²⁾ - anmelden - abmelden				★9419 #9419	★9419 #9419	
Endgerätetest			O.K.	★94 ★940 ²⁾	★94 ★940 ²⁾	
Fangen			O.K.	★84	★84 ¹⁾	X
Fehlermeldung löschen ²⁾ Zeitüberschreitung	O.K.					
Flex Call (Mobil telefonieren) ³⁾			O.K.	★508	★508	X
Gruppenruf ein ³⁾	O.K.	O.K.	★85	★85	★85	X
Gruppenruf aus ³⁾	O.K.	O.K.	#85	#85	#85	X
Hotline ²⁾						
Infos senden	O.K.	O.K.	★68	★68	★68	X
Gesendete Infos (anzeigen/löschen)	O.K.	O.K.	#68	#68	#68	X
Briefkasten						X
Konferenz - Konferenz einleiten - Konferenz erweitern ²⁾ - Tln-Liste anzeigen ²⁾ - Konferenz beenden	O.K. O.K. O.K. O.K. O.K.	O.K. O.K. O.K. O.K.	★3 #3	★3 ¹⁾ #3 ¹⁾	★3 ¹⁾ #3 ¹⁾	X
Kostenanzeige			O.K.	★65	★65	X
Kosten abfragen (GEP)						X
Kurzrufnr. wählen			O.K.	★7	★7	X
Kurzwahl ändern, individuell			O.K.	★92	★92	X

¹⁾ Wenn automatische MFV-Wahl aktiv, vorher die Taste „Service“ betätigen.

²⁾ Ab Software 2.2

³⁾ Ab Software 3.0

Leistungsmerkmale und Funktionen	>	Service	Service	Anlagen- kenn- zahl	unter Funktio- nsta- ste ab- legbar
	<	>	+		
	O.K.	<	Kenn- zahl		
		O.K.			
Leitung übergeben	O.K.				
Ltg freischalten ²⁾		O.K.	★43	★43 ¹⁾	X
Leitung vormerken	O.K.				X
Makeln	O.K.	O.K.	★2	★2 ¹⁾	X
MFV-Wahl (Umschalten erforderlich, wenn autom. MFV-Wahl nicht aktiv)		O.K.	★53	★53	X
Mikrofon aus	O.K.	O.K.	#52	#52 ¹⁾	X
Mikrofon ein	O.K.	O.K.	★52	★52 ¹⁾	X
Nachtschaltung ein	O.K.	O.K.	★44	★44	X
Nachtschaltung aus	O.K.	O.K.	#44	#44	X
Parken		O.K.	★56	★56 ¹⁾	
zurück aus Parken		O.K.	#56	#56	X
Projektkennzahl		O.K.	★60	★60	X
Rückfrage einleiten	O.K.		-		
beenden und zurück	O.K.	O.K.			
zurück zum Wartenden	O.K.	O.K.	★0		
übergeben, übernehmen	O.K.		-		
Rückruf automatisch eintragen	O.K.		★58	★58	
Rückrufaufträge abfragen und löschen	O.K.	O.K.	#58	#58	
Rufnr. unterdrücken	O.K.	O.K.	★86	★86	X
Rufnr. weitergeben	O.K.	O.K.	#86	#86	X
Rufnummer zuweisen (Mehrfachrufnummer)		O.K.	★41	★41	X
Rufumschaltung ein ³⁾		O.K.	★502	★502	X
Rufumschaltung aus ³⁾		O.K.	#502	#502	X
Rufzuschaltung		O.K.	★81	★81	X
Rufzuschaltung aus	O.K.	O.K.	#81	#81	X
Ruhe ein	O.K.	O.K.	★98	★98	X
Ruhe aus	O.K.	O.K.	#98	#98	X
Schalter ein		O.K.	★90	★90	X
Schalter aus		O.K.	#90	#90	X

¹⁾ Wenn automatische MFV-Wahl aktiv, vorher die Taste „Service“ betätigen.

²⁾ Ab Software 2.2

³⁾ Ab Software 3.0

Leistungsmerkmale und Funktionen			Service	Service + Kenn- zahl	Anla- gen- kenn- zahl	unter Funktio- nsta- ste ab- legbar
Schlosscode, persönlichen speichern			O.K.	★93	★93	X
Signal zum Netz (Flash)			O.K.	★51	★51 ¹⁾	X
Sprachenauswahl			O.K.	★48	★48	X
Tastenbelegung			O.K.	★91	★91	
Telefon abschließen	O.K.	O.K.	★66	★66	X	
Telefon aufschließen	O.K.	O.K.	#66	#66	X	
Telefonbuch	O.K.				X	
Telefondatendienst ²⁾			★42	★42		
Termin ein ²⁾		O.K.	★46	★46	X	
Termin aus ²⁾		O.K.	#46	#46	X	
Türfreigabe ein		O.K.	★89	★89	X	
Türfreigabe aus		O.K.	#89	#89	X	
Türöffner (wenn eingerichtet)		O.K.	★61	★61 ¹⁾	X	
Übergabe einleiten	O.K.					
Übernahme, gezielt (Anrufübernahme)		O.K.	★59	★59	X	
Übernahme, Gruppe (Mitglied einer Anrufübernahmegruppe)		O.K.	★57	★57	X	
Umleitung Amt ein (Abfrageterminal)	O.K.	O.K.	★64	★64		
Umleitung Amt aus (nur bei ISDN-Anschluss)	O.K.		#64	#64	X	
Umleitung	O.K.	O.K.	★1	★1		
- Intern und extern einleiten	O.K.	O.K.	★11	★11	X	
- nur extern einleiten	O.K.	O.K.	★12	★12	X	
- nur intern einleiten	O.K.	O.K.	★13	★13	X	
- löschen	O.K.	O.K.	#1	#1		
Umleitung MULAP ein ³⁾		O.K.	★501	★501	X	
Umleitung MULAP aus ³⁾		O.K.	#501	#501	X	
Wiederaufnahme Ltg		O.K.	★63	★63	X	
Wahlwiederholung	O.K.					
zentr. Codeschloss ²⁾		O.K.	★943	★943		

¹⁾ Wenn automatische MFV-Wahl aktiv, vorher die Taste „Service“ betätigen.

²⁾ Ab Software 2.2

³⁾ Ab Software 3.0

Octopus E Modell 300/800

Kennzahlen des Servicemenüs

Das Servicemenü enthält alle Funktionen zum Programmieren der frei belegbaren Tasten. Für Rufnummern können diese Tasten ab Release 6.2 auch doppelt belegt werden. Der Benutzer kann sein Telefon individuell einstellen. Weniger häufig genutzte Funktionen, wie z. B. Telefonbuch, sind über dieses Menü erreichbar.

Das Servicemenü können Sie im Ruhezustand und im Vermittlungszustand des Telefons über die Taste „Service“ aufrufen (das Briefkastenmenü darf nicht geöffnet sein). Beenden können Sie das Servicemenü durch nochmaliges Betätigen der Taste „Service“ oder Auswahl der Option „beenden?“.

Es hängt von Ihrer Benutzerklasse ab, welche Service-Funktionen Sie verwenden können.

Service-Kennzahl	Funktionen im Servicemenü
	Extras
10	Rufabfrage
12	Gespräch halten
13	Verbindungskosten - Summe anzeigen/löschen - Kosten des letzten Gespräches anzeigen - Kosten des aktuellen Gespräches anzeigen
14	Wahlwiederholung
	Telefonstatus
202 / 203	Anrufsschutz ein/aus
204 / 205	Abwesenheit ein/aus
206 / 207	Anrufinfo ein/aus
208 / 209	Sammelanschluss ein/aus
210	Telefonschloss zu
211 / 212	Ruhe ein/aus
	Tastenbelegung
	Anrufweiterleitung
40 / 41	Variable Umleitung ein/aus
#03	Feste Umleitung ein/aus
42 / 43	Variable Rufweitzerschaltung bei frei ein/aus
44 / 45	Variable Rufweitzerschaltung bei besetzt ein/aus
481/480	Feste Rufweitzerschaltung bei frei ein/aus
491/490	Feste Rufweitzerschaltung bei besetzt ein/aus

Service-Kennzahl	Funktionen im Servicemenü
460 / 461 462 463	Indirekte Umleitung (Follow me): - Telefon freigeben/zurücknehmen - Umleitung nachholen - Umleitung zurückgeben
5	Telefonbuch - blättern - Teilnehmer suchen - Teilnehmer anrufen - Teilnehmer INFO senden
	Grundeinstellungen
600	Ruftonlautstärke
601	Ruftonklangfarbe
602	Freisprechschaltcharakteristik
603 / 604	Lauthören manuell/automatisch
605 / 606	Direktwahl aktivieren/deaktivieren
608 / 607	Wahlwiederholung, automatisch/manuell
609 / 610	Anzeige bei Umleitung von Anrufer/Umleiter
611	Abwurfzeit bei Halten
628	Abwurfzeit bei Parken
	Anruferliste
630 / 629	- externe Anrufe aufzeichnen ja/nein
632/631	- interne Anrufe aufzeichnen ja/nein
634/633	- umgeleitetet Anrufe aufzeichnen ja/nein
636/635	- Anrufe bei besetzt aufzeichnen ja/nein
614	Telefon Schlosscode ändern
615 / 616	Verbindungskostenanzeige manuell/automatisch
617 / 618	Statusanzeige textuell/symbolisch
619 / 620	Interne Zweitanrufe zulassen ja/nein
621 / 622	Externen Zweitanruf zulassen ja/nein
623 / 624	Besetztlampenfeld ein/aus
638/637	Menüsteuerung acht-/zweizeilig
639/640	Kennzahlanzeige ein/aus
655/656	Editmode ein/aus
	Teameinstellungen
70	Einstellung der Vorzugsleitung
71	Einstellung des Vorzugsinternziels
	Botenruf
721 / 722	- Botenruf Schutz aus/ein
723 / 724	- Botenruf festes/variables Ziel
725	- Botenruflautstärke
726	- Botenrufklangfarbe
	Direktansprechen
731 / 732	- Schutz aus/ein
733 / 734	- festes/variables Ziel
735/736	- mit/ohne Hinweistöne
740/741	Anrufverteilung ein/aus (Top Team)
750/751	Anrufübernahme ein/aus (Top Team)

Service-Kennzahl	Funktionen im Servicemenü
	Testfunktionen
#99	Telefonfunktionstest
90	Endgerät
99	Anschlussleitung
96	Endgerätenummer
95	Software-Version des Endgerätes
#90	Anzeige der Rufnummer des Endgeräts

Servicefunktionen speichern

Verwenden Sie im Modell 300/800 folgende Servicekennzahlen zum Speichern oder direkten Ausführen der Funktionen:

Servicekennzahl	Telefonfunktionen
204	Abwesenheit
#07	Anklopfen
202	Anrufschutz
740	Anrufverteilung (Top Team)
750	Anrufübernahme (Top Team)
#08	Aufschalten
623	Besetztlampenfeld
#17	Data
#12	Datum/Uhrzeit
#21	Ebenenumschaltung
#03	Feste Umleitung
12	Gespräch halten
#13	Hinweis
#06	Konferenz
#09	Makeln
#22	Mehrfrequenz-Folge speichern
#11	Mikrofon ein/aus
#18	Parken
10	Rufabfrage
#01	Rufnummer speichern
211	Ruhe
#05	Rückfrage
#10	Rückruf

Servicekennzahl	Telefonfunktionen
208	Sammelanschluss
5	Telefonbuch
210	Telefonschloss
#02	Text speichern
#20	Top-Team-Taste konfigurieren
#16	Türöffner
#04	Umleitungsmenü
40	Variable Umleitung
13	Verbindungskosten
14	Wahlwiederholung
#14	Wer-Funktion

Funktionen des Ruhemenüs

Statusanzeigen:

Umleitung aktiv
 Anrufschutz
 Abwesenheit
 Anrufinfo
 Sammelanschluss
(nicht wenn Sammelanschluss-Tasten eingerichtet sind)
 Ruhe vor dem Telefon
 Uhrzeit/Datum

Schalter:

Variable Umleitung
 Anrufschutz ein/aus
 Abwesenheit ein/aus
 Anrufinfo ein/aus
 Sammelanschluss ein-/ausklinken
(nicht wenn Sammelanschluss-Tasten eingerichtet sind)
 Telefonschloss auf/zurück
 Ruhe ein/aus

Funktionen des Briefkastenmenüs

Eingetroffene Meldungen (wenn Lampe blinkt):



Data empfangen
 Mail empfangen
 Info empfangen
 Anruferliste (einstellbar über Servicemenü)



Abgehende Meldungen:

- Data senden
- Mail einschalten
- Mail ausschalten
- Info senden (auch Festtext)

Funktionen und Kennzahlen

Funktionen, die in der Tabelle mit einem (B) gekennzeichnet sind, werden über die Briefkastentaste eingeleitet. Erst nach Betätigen dieser Funktionstaste können Sie diese Funktionen ansteuern.

Leistungsmerkmale und Funktionen			Anlagenkennzahl	unter Funktionstaste ablegbar
Abwurfzeit bei Halten programmieren		O.K.	611	
Abwurfzeit bei Parken programmieren		O.K.	628	
Andere Leitung (bei Rufen auf mehreren Leitungen)	O.K.			
Anklopfen	O.K.		#07	★ x
Anklopfen beantworten	O.K.			
Anlagenkurzwahl				x
Anruf annehmen (bei Anklopfen und Zweitanruf)	O.K.			
Anrufer anzeigen	O.K.			
Anruferliste				
externe Anrufe aufzeichnen/nicht aufzeichnen		O.K.	630/ 629	
interne Anrufe aufzeichnen/nicht aufzeichnen		O.K.	632/ 631	
Anrufe bei besetzt aufzeichnen/nicht aufzeichnen		O.K.	634/ 633	
umgeleitetet Anrufe aufzeichnen/nicht aufzeichnen		O.K.	636/ 635	
Anrufinfo ein	O.K.	O.K.	206	
Anrufinfo aus	O.K.	O.K.	207	
Anrufschutz ein	O.K.	O.K.	202	x
Anrufschutz aus	O.K.	O.K.	203	x

Leistungsmerkmale und Funktionen			 + Kenn- zahl	Anla- gen- kenn- zahl	unter Funktio- nsta- ste ab- legbar
Anrufumleitung direkt, fest: - aktivieren - deaktivieren	O.K.	O.K.	#03 #03	#850 #85★	x x
Anrufumleitung direkt, variabel: - aktivieren - deaktivieren - programmieren - löschen	O.K. O.K.	O.K. O.K.	40 41	#750 #75★ #5 #5★	x x
Anrufumleitung indirekt: - freigeben - sperren - nachholen - zurückgeben		O.K. O.K. O.K. O.K.	460 461 462 463	#5# #5★ #6 #6★	
Anrufumleitung: - Einstellung der Anzeige der Umleitung von Anrufer oder Umleiter		O.K.	609/ 610		
Anzeige bei Umleitung	O.K.				
Apparatekurzwahl (10 Ziele)				810-819	
Aufschalten (nur berechtigtes Telefon)	O.K.		#08	#	x
Automatische Rufannahme					x
Besetztlampenfeld: - einschalten - ausschalten		O.K. O.K.	623 624		x x
Beenden und wählen	O.K.				
DATA-Speichertaste: - mit Datenverbindung - ohne Datenverbindung	(B)O.K. (B)O.K.				x
Datum/Uhrzeit			#12		x
Direktes Wählen aktivieren Direktes Wählen deaktivieren		O.K. O.K.	605 606		
Direktwahl (1 oder 10 Ziele)				★0-9	
Ebenenumschaltung					x
Editmode: - einschalten - ausschalten		O.K. O.K.	655 656		
Freisprechcharakteristik		O.K.	602		
Gesprächsübernahme	O.K.				

Leistungsmerkmale und Funktionen	>	Service	Service	Anlagenkennzahl	unter Funktionsablage
	<	>	+ Kennzahl		
	O.K.	O.K.			
Halten: - Gespräch halten - gehaltenes Gespräch annehmen		O.K.	12		x x
Hinweis			#13		x
Informationssystem: - Infos versenden - Infos anzeigen - Anrufinfo eingeben oder Festtext auswählen und anzeigen - Anrufinfo abfragen	(B)O.K. (B)O.K. O.K. O.K.				
Kennzahlanzeige: - einschalten - ausschalten		O.K. O.K.	639 640		
Konferenz: - einleiten - erweitern	O.K. O.K.				
Kurzwahl individuell (Zielnummer 0-9): - wählen - speichern	O.K.	O.K.		810-9 #810-9	
Lauthören automatisch Lauthören manuell		O.K. O.K.	604 603		
Lautsprecher aktivieren					x
Mail: - abfragen - ein-/ausschalten	(B)O.K. (B)O.K.				
Makeln	O.K.		#09	★	x
Mehrfrequenz-Folge		O.K.	#22		x
Meldeleitung AFT				79	
Menüführung: - zweizeilig - achtzeilig		O.K. O.K.	637 638		
Mikrofon ein Mikrofon aus		O.K. O.K.	#11 #11		x x

Leistungsmerkmale und Funktionen	>	Service	Service	Anlagen- kenn- zahl	unter Funktio- nsta- ste ab- legbar
	<	>	+ Kenn- zahl		
	O.K.	O.K.			
Parken: - Gespräch parken - geparktes Gespräch annehmen - zurück zum Geparkten	O.K.				x
Rückfragegespräch: - einleiten - beenden	O.K. O.K.		#05		x
Rückruf: - Anschluss frei - Anschluss besetzt	O.K. O.K.		#10 #10	#1 1	x
Rufabfrage Rufabfrage, gezielt	O.K.	O.K.	10	72 73	x
Ruftonlautstärke Ruftonklangfarbe		O.K. O.K.	600 601		
Rufwefterschaltung bei frei: - programmieren - löschen - einschalten - ausschalten - festes Ziel - einschalten - ausschalten		O.K. O.K. O.K. O.K.	42 43 481 480	#3 #3★ #730 #73★	
Rufwefterschaltung bei besetzt: - programmieren - löschen - einschalten - ausschalten - festes Ziel - einschalten - ausschalten		O.K. O.K. O.K. O.K.	44 45 491 490	#4 #4★ #740 #74★	
Ruhe ein-/ausschalten	O.K.	O.K.	211		x
Sammelanschluss ein Sammelanschluss aus	O.K. O.K.	O.K. O.K.	208 208		x x
Statusanzeige Text Statusanzeige Symbol		O.K. O.K.	617 618		
Tasten programmieren		O.K.	3		

Leistungsmerkmale und Funktionen	>	Service	Service	Anlagen- kenn- zahl	unter Funktio- nsta- ste ab- legbar
	<	>	+		
	O.K.	<	Kenn- zahl		
		O.K.			
Teamfunktionen:					
Abwesenheit ein/aus	O.K.	O.K.	204/205		x
Anrufübernahme ein/aus (Top Team)		O.K.	750/751		x
Anrufverteilung ein/aus (Top Team)		O.K.	740/741		x
Botenruf:					
- Schutz aus		O.K.	721		
- Schutz ein		O.K.	722		
- Ziel fest/variabel einstellen		O.K.	723/724		
- ausführen					x
- Lautstärke		O.K.	725		
- Klangfarbe		O.K.	726		
Direktansprechen:					
- Schutz freigeben		O.K.	731		
- Schutz sperren		O.K.	732		
- Ziel fest/variabel einstellen		O.K.	733/734		
- mit/ohne Hinweistöne		O.K.	735/736		
- ausführen					x
Direktruf					x
Leitungen:					
- Individuelle Ltg. belegen					x
- Geschleifte Ltg. belegen					x
- Internleitung belegen					x
- Privatleitung belegen					x
- Ruftonsignalisierung für jede Leitung einstellen/ausschal- ten		O.K.	600/601		
- Vorzugsleitung einstellen		O.K.	70		
- Vorzugsinternziel einstellen	O.K.	O.K.	71		
- Anzeigen von mehreren Ru- fen					
- Umlegen/Umkoppeln					x
Telefonbuch		O.K.	5		x
Telefonschloss:					
- Schloss öffnen	O.K.			#9	x
- Schloss sperren	O.K.	O.K.	210	#9	x
- Schlosscode ändern		O.K.	614	##9	
Termin-Funktion					x
Terminal-Betrieb	(B)O.K.				x

Leistungsmerkmale und Funktionen	<div style="border: 1px solid black; padding: 2px; text-align: center;">></div> <div style="border: 1px solid black; padding: 2px; text-align: center;"><</div> <div style="border: 1px solid black; padding: 2px; text-align: center;">O.K.</div>	<div style="border: 1px solid black; padding: 2px; text-align: center;">Service</div> <div style="border: 1px solid black; padding: 2px; text-align: center;">></div> <div style="border: 1px solid black; padding: 2px; text-align: center;"><</div> <div style="border: 1px solid black; padding: 2px; text-align: center;">O.K.</div>	<div style="border: 1px solid black; padding: 2px; text-align: center;">Service</div> <div style="text-align: center;">+</div> <div style="text-align: center;">Kenn- zahl</div>	Anla- gen- kenn- zahl	unter Funktio- nsta- ste ab- legbar
Testfunktionen: - Telefonfunktion - Endgerät - Anschlussleitung - Endgerätenummer - Softwareversion - Eigene Rufnummer		O.K. O.K. O.K. O.K. O.K. O.K.	#99 99 99 96 95 #90		
Türöffner	O.K.		#16		x
Übergabe/Übernahme: - zu freien/besetzten Teilneh- mer - mit/ohne Ankündigung	O.K. O.K.				
Übergreifendes Löschen				#0	
Umleitungsmenü		O.K.			x
Verbindungskostenabfrage: - Einstellen der Kostenanzeige manuell/automatisch - aktuelle Verbindungskosten anzeigen - Kostensumme anzeigen/lö- schen - Kosten des letzten Gesprä- ches anzeigen		O.K. O.K. O.K. O.K.	615/616 13 13 13		x
Wahlwiederholung: - manuell/automatisch - ausführen		O.K. O.K.	607/608 14		x
Wartekreis				95/96/ 97	
Weckruf					x
Wer-Funktion			#14		x
Zurück zum Wartenden	O.K.				
Zuteilen: - auf frei - auf besetzt	O.K. O.K.				
Zweitanruf intern zulassen Zweitanruf intern sperren		O.K. O.K.	619 620		
Zweitanruf extern zulassen Zweitanruf extern sperren		O.K. O.K.	621 622		

Octopus E Modell 5000

Service Menü

Service Menü

Taste „Service-Menü“ betätigen. Sie gelangen in den nachstehend abgebildeten Service-Funktionsbaum.

Durch Wahl eines ein- oder zweistelligen Codes erreichen Sie die Servicefunktionen, sofern in Ihrer TK-Anlage konfiguriert.

Beispiel:

Sie möchten die Funktion „Zweitanruf“ einschalten.

Service Menü

Sie betätigen die Taste „Service-Menü“

2 1

Sie geben die Kennzahl „21“ ein.

Sie können jetzt Zweitanrufe tätigen.



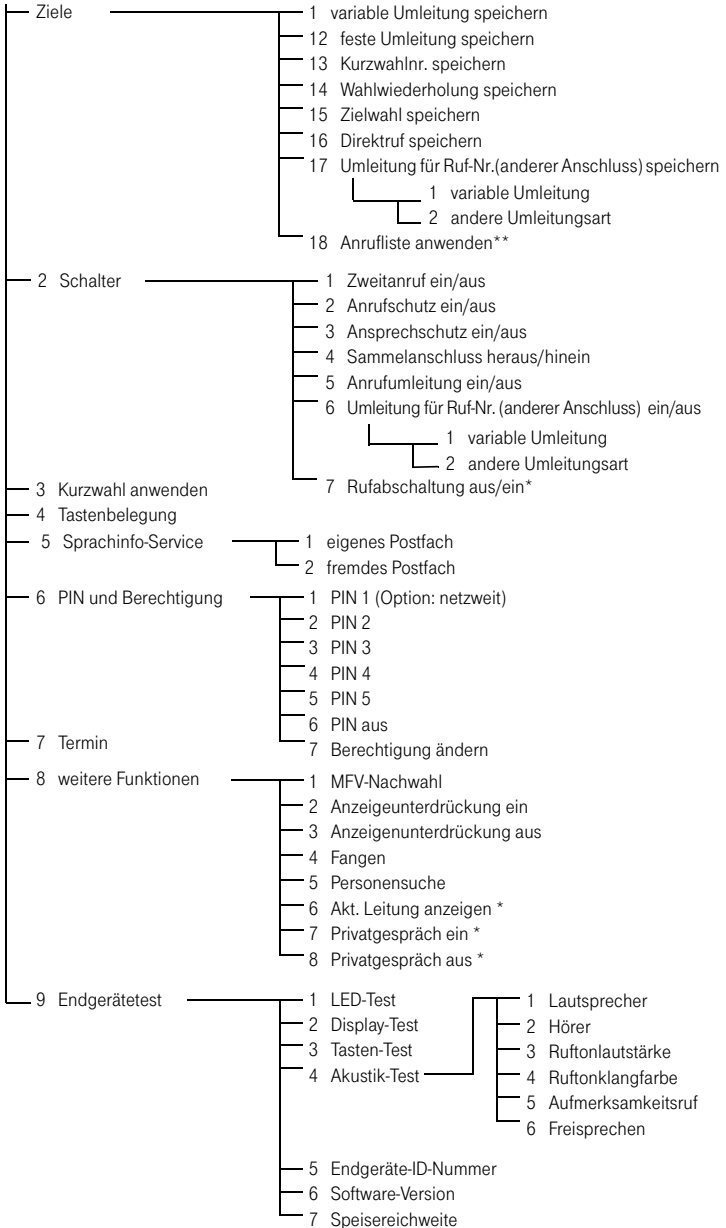







Service Menü - Funktionsbaum















* Telefon mit Leitungstasten und Mehrleitungszugang (keyset) ab Version 3.0

** Ab Version 3.0

Wichtige Funktionen auf einen Blick

Funktion	Aktion	
Anrufen	Entweder	 + 
	Oder bei Melden des Teilnehmers	 +  oder Lautsprecher <input type="checkbox"/> <input type="checkbox"/>
Wahl wiederholen (gespeicherte Rufnummer)	Speichern Entweder Verbindung besteht	Wahlwiederholung <input type="checkbox"/> <input type="checkbox"/>
	Oder Beliebige Rufnummer:	Service Menü <input type="checkbox"/> <input type="checkbox"/> + Wahlwiederholung <input type="checkbox"/> <input type="checkbox"/> + neuer Eintrag? <input type="text"/> O.K. <input type="text"/> +  + speichern? <input type="text"/> O.K. <input type="text"/>
	Wiederholen	 + Wahlwiederholung <input type="checkbox"/> <input type="checkbox"/>
Wahl wiederholen (letztgewählte Rufnummer)		 + Letzte Nr. wählen <input type="checkbox"/> <input type="checkbox"/>
Im Gespräch zwischen Hörer und Freisprechen/ Lauthören wechseln	Von Hörer zu Freisprechen und Lauthören	Lautsprecher <input type="checkbox"/> <input type="checkbox"/> gedrückt halten + 
	Von Freisprechen/Lauthören zu Hörer	
Rückfrage- gespräch		Rückfrage? <input type="text"/> O.K. <input type="text"/> +  zweiten Teilnehmer
	Beenden	beenden und zurück? <input type="text"/> O.K. <input type="text"/>



Funktion	Aktion	
Zwischen Gesprächen wechseln (Makeln)		 <input type="text" value="Makeln?"/> <input type="text" value="O.K."/>
Gespräch weitergeben	Mit Ankündigung	<input type="text" value="Rückfrage?"/> <input type="text" value="O.K."/> +  + Gespräch ankündigen + 
	Ohne Ankündigung	 <input type="text" value="Übergabe einleiten?"/> <input type="text" value="O.K."/> +  + 
Konferenz aufbauen	Während eines Erstgesprächs	 <input type="text" value="Konferenz einleiten?"/> <input type="text" value="O.K."/> +  + <input type="text" value="Konferenz?"/> <input type="text" value="O.K."/> +  <input type="text" value="Konferenz erweitern?"/> <input type="text" value="O.K."/> + 
Variable Anrufumleitung speichern/ einschalten		 <input type="text" value="Variable Umleitung?"/> <input type="text" value="O.K."/> +  (Ziel) + <input type="text" value="speichern?"/> <input type="text" value="O.K."/>

Funktion	Aktion	
Anrufliste	Anrufliste abfragen	Service Menü <input type="checkbox"/> <input type="text"/> + Ziele? <input type="text"/> <input type="button" value="O.K."/> + <input type="button" value=">"/> Anrufliste: <input type="text"/> <input type="button" value="O.K."/> + Kommende Anrufe? <input type="text"/> <input type="button" value="O.K."/> oder <input type="button" value=">"/> Gehende Anrufe? <input type="text"/> <input type="button" value="O.K."/>
	Abfrage beenden	Service Menü <input type="checkbox"/> <input type="text"/>
	Angezeigten Anruf wählen	<input type="button" value=">"/> ausgegeben? <input type="text"/> <input type="button" value="O.K."/>
Individuelle Kurzwahlnummern speichern		Service Menü <input type="checkbox"/> <input type="text"/> + Ziele? <input type="text"/> <input type="button" value="O.K."/> + <input type="button" value=">"/> Kurzwahl? <input type="text"/> <input type="button" value="O.K."/> + <input type="button" value="☐"/> (0...9) + neuer Eintrag? <input type="text"/> <input type="button" value="O.K."/> + <input type="button" value="☐"/> (Ziel) + speichern? <input type="text"/> <input type="button" value="O.K."/>
Mit individuellen Kurzwahlnummern wählen		Service Menü <input type="checkbox"/> <input type="text"/> + <input type="button" value=">"/> Kurzwahl anwenden? <input type="text"/> <input type="button" value="O.K."/> + <input type="button" value="☐"/> (0...9)



Funktion	Aktion
Telefon zum Anrufen ausschalten/wieder einschalten	<div style="border: 1px solid black; padding: 5px; margin-bottom: 5px;">Service Menü</div> <div style="border: 1px solid black; width: 20px; height: 15px; display: inline-block; vertical-align: middle;"></div> <div style="border: 1px solid black; width: 40px; height: 15px; display: inline-block; vertical-align: middle;"></div> + <div style="border: 1px solid black; width: 40px; height: 15px; display: inline-block; vertical-align: middle; text-align: center;">></div> <div style="border: 1px solid black; padding: 2px;">PIN und Berechtigung?</div> <div style="border: 1px solid black; padding: 2px;">O.K.</div> + <div style="border: 1px solid black; width: 40px; height: 15px; display: inline-block; vertical-align: middle; text-align: center;">></div> <div style="border: 1px solid black; padding: 2px;">Berechtigung aendern?</div> <div style="border: 1px solid black; padding: 2px;">O.K.</div> + <div style="border: 1px solid black; width: 20px; height: 15px; display: inline-block; vertical-align: middle; text-align: center;">☒</div> (PIN)
Rufnummer auf Taste für Zielwahl speichern/ändern	<div style="border: 1px solid black; padding: 5px; margin-bottom: 5px;">Service Menü</div> <div style="border: 1px solid black; width: 20px; height: 15px; display: inline-block; vertical-align: middle;"></div> <div style="border: 1px solid black; width: 40px; height: 15px; display: inline-block; vertical-align: middle;"></div> + <div style="border: 1px solid black; width: 40px; height: 15px; display: inline-block; vertical-align: middle;"></div> <div style="border: 1px solid black; width: 20px; height: 15px; display: inline-block; vertical-align: middle;"></div> <div style="border: 1px solid black; width: 40px; height: 15px; display: inline-block; vertical-align: middle;"></div> + <div style="border: 1px solid black; padding: 2px;">Neuer Eintrag?</div> <div style="border: 1px solid black; padding: 2px;">O.K.</div> + <div style="border: 1px solid black; width: 20px; height: 15px; display: inline-block; vertical-align: middle; text-align: center;">☒</div> (Ziel) + <div style="border: 1px solid black; padding: 2px;">speichern?</div> <div style="border: 1px solid black; padding: 2px;">O.K.</div>
Termin speichern	<div style="border: 1px solid black; padding: 5px; margin-bottom: 5px;">Service Menü</div> <div style="border: 1px solid black; width: 20px; height: 15px; display: inline-block; vertical-align: middle;"></div> <div style="border: 1px solid black; width: 40px; height: 15px; display: inline-block; vertical-align: middle;"></div> + <div style="border: 1px solid black; width: 40px; height: 15px; display: inline-block; vertical-align: middle; text-align: center;">></div> <div style="border: 1px solid black; padding: 2px;">Termin?</div> <div style="border: 1px solid black; padding: 2px;">O.K.</div> + <div style="border: 1px solid black; padding: 2px;">Neuer Termin?</div> <div style="border: 1px solid black; padding: 2px;">O.K.</div> + <div style="border: 1px solid black; width: 20px; height: 15px; display: inline-block; vertical-align: middle; text-align: center;">☒</div> (Uhrzeit 3- oder 4stellig) + <div style="border: 1px solid black; padding: 2px;">speichern?</div> <div style="border: 1px solid black; padding: 2px;">O.K.</div>

Funktionen und Kennzahlen

Die eingetragenen Kennzahlen stimmen u.U. nicht mit den Kennzahlen überein, die in Ihrer TK-Anlage konfiguriert sind!

Leistungsmerkmale und Funktionen			 + Kennzahl	Anlagenkennzahl	Funktions-taste
Akt. Leitung anzeigen	O.K.	Funktionen	86		
Anklopfen - aktivieren - annehmen	O.K.			★19	Anruf übernehmen
Anrufschutz ein Anrufschutz aus		Schalter? Schalter?	22 22	★40 #40	
Anrufliste abfragen - kommende Anrufe - gehende Anrufe	O.K. O.K.	Ziele? Ziele?	181 182		
Anrufumleitung Anrufumleitung, variabel - Zielrufnr. programmieren und Funktion einschalten - ausschalten	O.K. O.K.	Ziele? Schalter?	11 25	#44	
Anrufumleitung, fest - Zielrufnr. programmieren - Funktion einschalten	O.K. O.K.	Ziele? Schalter?	12	★44 #44	
Funktion ausschalten Anrufumleitung für Fax-Anruf - Zielrufnr. programmieren und Funktion einschalten - ausschalten	O.K. O.K.	Schalter?		★43 #43	
Anzeige der Rufnummer unterdrücken		Weitere Funktionen?	8	★50	
Aufschalten	O.K.			★19	
Berechtigungsklasse - umschalten - zurückschalten		PIN-Berechtigung?	65 65	★18 #18	
Direktansprechen					Direktanspr-Taste
Direktansprechschutz		Schalter?	23		

Die eingetragenen Kennzahlen stimmen u.U. nicht mit den Kennzahlen überein, die in Ihrer TK-Anlage konfiguriert sind!

Leistungsmerkmale und Funktionen		 Menüpunkt O.K.	 + Kennzahl	Anlagenkennzahl	Funktions-taste
Einstellungen - Freisprech-Raumakustik - Ruftonklangfarbe - Ruftonlautstärke	+/- O.K. +/- O.K. +/- O.K.				
Gesprächsübernahme	O.K.				
Identifizierung ein Identifizierung aus (vor PIN-Eingabe)		PIN-Berechtigung?	61 66	★51 #54	
Nach Identifizierung Umleitung nachziehen (Anrufmitnahme)				★441	
Konferenz	O.K.			★3	
Kurzwahl, individuell - wählen - speichern, ändern		Ziele? Ziele?	3 3	★8	
Lauthören					Lautsprecher
Makeln	O.K.			★15	
MFV-Wahl		Weitere Funktionen	81	★#	
Mikrofon aus Mikrofon ein					Lautsprecher
Nachrichten - senden - abfragen - löschen		Sprachinfo-Service?	51 52		Briefkasten
Parken zurück aus Parken					Parken Parken
Privatgespräch - eintreten erlauben - eintreten verhindern		Weitere Funktionen	88 87		
Projektkennzahl		PIN-Berechtigung?	61...65	★24	

Die eingetragenen Kennzahlen stimmen u.U. nicht mit den Kennzahlen überein, die in Ihrer TK-Anlage konfiguriert sind!

Leistungsmerkmale und Funktionen	  	   Menüpunkt 	 + Kennzahl	Anlagenkennzahl	Funktions-taste
Rückfrage einleiten zurück zum Wartenden übergeben, übernehmen	O.K. O.K. O.K.				
Rückruf - eintragen - anzeigen, löschen	O.K. O.K.			★9	
Rufabfrage				★7	Anruf übernehmen
Rufabschaltung		Schalter?	27		
Rufweitschaltung ein / aus	vgl. Anrufumleitung zu festem Ziel				
Sammelanschluss - herauschalten - hineinschalten		Schalter? Schalter?	24 24	★13 #13	
Tastenbelegung - abfragen - ändern		Tastenbelegung?	4		
Teamfunktionen - Anruf übernehmen - Parken - Direktrufziel programmieren - Direktruf durchführen		Ziele?	16		Anruf übernehmen Parken Direktruf-taste
Termine speichern		Termin?	7		
Testen, Endgerät		Endgerä-tetest	91...		
Wahlwiederholung - speichern - wählen		Ziele?	14	★6 ★6	Wahlwiederholung
Zielwahl - speichern - wählen		Ziele?	15		Namen-taste
Zweitanruf ein-/ausschalten		Schalter?	21		

Über mehrere Leitungen telefonieren

Leitungstasten nutzen

Leitungstasten werden vom Servicetechniker eingerichtet. Die Nebenstellenrufnummer jedes Team-Teilnehmers ist einer Leitung zugeordnet. Sie ist die Primärleitung des Team-Teilnehmers. Die gleiche Leitung ist bei anderen Team-Teilnehmern als Sekundärleitung auf Leitungstaste vorhanden. Jeder Team-Teilnehmer kann alle vorhandenen Leitungstasten nutzen.

An Ihrem Telefon gespeicherte Rufnummern können nur am eigenen Telefon zum Wählen über Leitungstasten genutzt werden

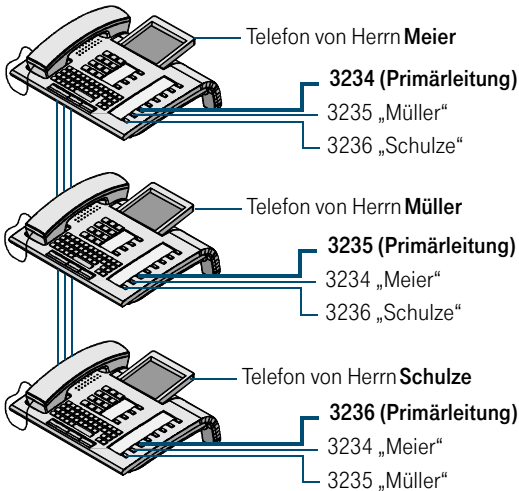

Lampenmeldungen von Leitungsdaten verstehen

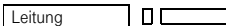

Lampe ist dunkel – Leitung ist frei, kann benutzt werden.

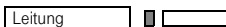

Lampe leuchtet – Leitung ist belegt.



Lampe blinkt **schnell** – Anruf auf der Leitung, bitte annehmen.

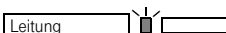

Lampe blinkt **langsam** – Gehaltenes Gespräch wartet

Anrufe auf Leitungstasten annehmen

Treffen mehrere Anrufe zugleich ein, können Sie Anrufe wie gewohnt in angebotener Reihenfolge annehmen. Sie können aber auch bevorzugt andere Anrufe annehmen.

Voraussetzung: der Servicetechniker hat festgelegt, in welcher Reihenfolge eintreffende Anrufe auf Leitungstasten gelenkt werden.

Anrufe in angebotener Reihenfolge annehmen

Ihr Telefon **läutet** (Ruf). Anrufer wird angezeigt, z.B. „3235 Müller“. Lampe der angebotenen Leitungstaste blinkt schnell.



oder

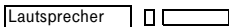

Lautsprecher einschalten

Anrufe bevorzugt annehmen

Ihr Telefon läutet (Ruf). Anrufer wird angezeigt, z.B. „3235 Müller“. Lampe der angebotenen Leitungstaste blinkt schnell. Lampen anderer Leitungstasten blinken ebenfalls schnell.



oder

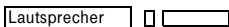

Bevorzugte Leitungstaste drücken. Anderer Anrufer (z. B. „3236 Schulze“) wird kurz angezeigt.

Hörer abheben

Lautsprecher einschalten

Läuten (Ruf) aus-/einschalten

Wenn Sie auf einer Leitung telefonieren, kann das Läuten für andere eintreffende Anrufe das Gespräch stören. Ist Läuten (Ruf) ausgeschaltet, läutet Ihr Telefon nicht mehr. Eintreffende Anrufe werden dann nur noch durch Blinken der entsprechenden Leitungstasten angezeigt.

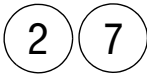
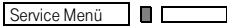
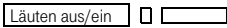
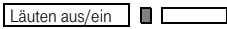

oder

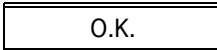
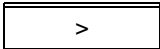
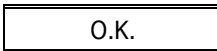
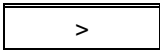

und

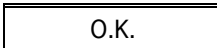

Mit eingerichteter Taste „Läuten (Ruf)“:

Ruf ausschalten:

Taste drücken, Lampe leuchtet.

Telefon **läutet nicht** bei eintreffenden Anrufen.

Ruf einschalten:

Taste drücken, Lampe erlischt.

Telefon läutet bei eintreffenden Anrufen.

Über Service-Menü:

Taste drücken, Lampe leuchtet.

Service-Kennzahl eingeben.

Weiter bis „Schalter?“

Option „Schalter?“ bestätigen

Weiter bis „Rufabschaltung?“

Option „Rufabschaltung?“ bestätigen.

Option „ausschalten?“ bzw. „einschalten?“ bestätigen.

Mit Leitungstasten wählen

Ihr Telefon kann mit **automatischer** oder **auswählbarer** Leistungsbelegung eingerichtet sein.

Die Displayanzeige „Bitte Leitung wählen“ fordert Sie nach Abheben des Hörers oder Drücken der Lautsprecher-Taste zum Belegen einer Leitung auf.

Benutzte Leitung identifizieren

Wenn mehrere Leitungen gleichzeitig belegt sind, können Sie herausfinden, über welche Leitung Sie momentan sprechen.

Leitung anzeigen

Mit eingerichteter Taste „Leitung anzeigen“:

Taste drücken

Service Menü

Über Service-Menü:

Taste drücken, Lampe leuchtet.

8 6

Service-Kennzahl eingeben.

oder

>

Weiter bis „Funktionen?“

O.K.

Option „Funktionen?“ bestätigen

>

Weiter bis „Akt. Leitung anzeigen?“

O.K.

Option „Akt. Leitung anzeigen?“ bestätigen.

Leistungsnummer und Leitungszustand der momentan benutzten Leitung werden angezeigt.

Eine Displayanzeige wie „3235 aktiv“ bedeutet: Die Leitung (3235) wird benutzt.

In ein Gespräch auf einer Leitung eintreten (Dreierkonferenz)

Voraussetzung: Auf einer Leitung wird gesprochen. Die Lampe der Leitungstaste leuchtet.

Leitung

Leitungstaste drücken. Für Sie und die bereits verbundenen Teilnehmer ist ein Konferenzton hörbar. Alle drei Teilnehmer können nun miteinander sprechen. Lampe leuchtet weiter.

Das Eintreten ist nicht möglich, wenn für die Leitung die Funktion „Privatgespräch“ eingeschaltet ist.

Legt einer der drei Teilnehmer auf, bleiben die beiden anderen verbunden.

Bleiben Sie als Eintretender und der Teilnehmer, der vorher die Leitung belegt hat, übrig, so ist keine Rückfrage mehr möglich.

Eintreten erlauben oder verhindern

Eintreten erlauben

Für Ihre Primärleitung kann voreingestellt sein, dass niemand in die Leitung eintreten kann, wenn sie belegt ist. In diesem Fall können Sie das Eintreten erlauben. Die Erlaubnis gilt für das aktuelle oder nächste Gespräch.

Sie führen bereits ein Gespräch über eine Leitung.

oder



Hörer abheben.

Bei eingerichteter Taste „Privatgespräch“:

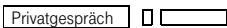

Taste drücken.

Über Service-Menü:

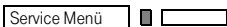

Taste drücken, Lampe leuchtet.



Service-Kennzahl eingeben.

oder

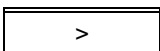

Weiter bis „Funktionen?“

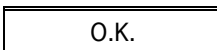

Option „Funktionen?“ bestätigen

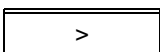

Weiter bis „Privatgespräch aus?“

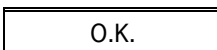

Option „Privatgespräch aus?“ bestätigen.

Eintreten ist jetzt erlaubt

Eintreten verhindern

Wenn kein Eintreteschutz voreingestellt ist, können Sie das Eintreten verhindern. Der Eintreteschutz gilt für das aktuelle oder nächste Gespräch.

Sie führen bereits ein Gespräch über eine Leitung.

oder



Hörer abheben.

Bei eingerichteter Taste „Privatgespräch“:

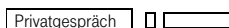

Taste drücken.

Über Service-Menü:

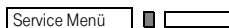

Taste drücken, Lampe leuchtet.



Service-Kennzahl eingeben.

oder

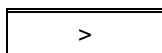

Weiter bis „Funktionen?“

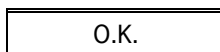

Option „Funktionen?“ bestätigen

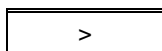

Weiter bis „Privatgespräch ein?“

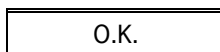

Option „Privatgespräch ein?“ bestätigen.

Eintreten ist jetzt verhindert.

Gespräch auf einer Leitungstaste halten und wieder annehmen

Voraussetzung: Sie haben ein Gespräch auf einer Leitungstaste angenommen.

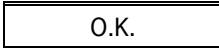
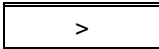
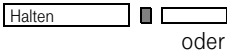
**Halten:**

Taste drücken.

Weiter bis „Halten?“

Option „Halten?“ bestätigen.

Die Leitungstaste, auf der das Gespräch geparkt ist, blinkt langsam. Das Gespräch kann an jedem Telefon im Team fortgesetzt werden, an dem die Lampe dieser Leitungstaste langsam blinkt.

**Wieder annehmen:**

Blinkende Leitungstaste drücken. Gespräch fortsetzen.

Gespräch auf einer Leitungstaste exklusiv halten und wieder annehmen

Voraussetzung: Sie haben ein Gespräch auf einer Leitungstaste angenommen, das nur Sie weiterführen können, wollen oder dürfen.

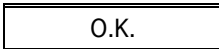
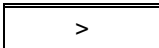
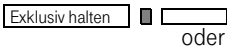
**Halten:**

Taste drücken.

Weiter bis „Exklusiv Halten?“

Option „Exklusiv Halten?“ bestätigen.

Die Leitungstaste, auf der das Gespräch geparkt ist, blinkt langsam. Das Gespräch kann nur an Ihrem Telefon fortgesetzt werden und wird an keinem anderen Telefon mehr signalisiert.

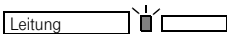
**Wieder annehmen:**

Langsam blinkende Leitungstaste drücken. Gespräch fortsetzen.

Gehaltene Leitung gezielt übernehmen

Eine Kollegin/ein Kollege in einem Großraumbüro hat ein Gespräch auf einer Leitungstaste geparkt und bittet Sie durch Zuruf, das Gespräch zu übernehmen. Sie haben keinen Zugriff zu dieser Leitung.



Hörer abheben

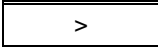

Weiter bis „gezielte Übernahme?“.

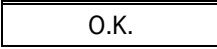

Option „gezielte Übernahme?“ bestätigen.



Nebenstellenummer des Telefons eingeben, an dem das Gespräch geparkt wurde. Dadurch nehmen Sie das Gespräch an.

Verbindung auf einer Leitungstaste beenden



Hörer auflegen

oder

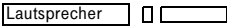

Leuchtende Taste drücken

Anrufliste nutzen

Wenn Sie einen externen und/oder internen Anruf nicht annehmen können, wird dieser Anrufwunsch in der Anrufliste gespeichert. Für Ihr Telefon kann darüber hinaus festgelegt werden, dass auch angenommene Anrufe in die Anrufliste eingetragen werden.



Ihr Telefon speichert die letzten 6 abgehenden und die letzten 12 angekommenen Anrufe in zeitlicher Reihenfolge. Jeder Anruf wird mit einem Zeitstempel versehen. Die Anzeige beginnt mit dem aktuellsten, noch nicht abgefragten Eintrag der Liste. Bei Anrufen vom gleichen Anrufer wird kein neuer Eintrag in der Anrufliste erzeugt, sondern nur der letztgültige Zeitstempel für diesen Anrufer aktualisiert.

Anrufliste abfragen



Voraussetzung: Der Servicetechniker hat für Ihr Telefon eine Anrufliste eingerichtet.

Service Menü  

Taste drücken, Lampe leuchtet.

  
bzw.

Service-Kennzahl für kommende Anrufe eingeben.

  
oder

Service-Kennzahl für gehende Anrufe eingeben.

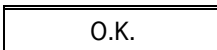

Option „Ziele?“ bestätigen

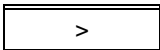

Weiter bis „Anrufliste?“

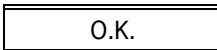

Option „Anrufliste?“ bestätigen.

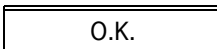
oder

Option „Kommende Anrufe?“ bestätigen.

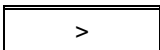

Weiter bis „Gehende Anrufe?“

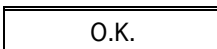

Option „Gehende Anrufe?“ bestätigen.

Erster Anruf der Anrufliste wird angezeigt:

32456 Mueller V.
besetzt 25.10.15.30 >

- ← Teilnehmer
- ← Ursache, Datum und Uhrzeit des Eintrags. Die Anzeige beginnt mit dem aktuellsten nicht abgefragten Anrufwunsch. Bei Anrufen vom gleichen Anrufer wird die Anzahl der Anrufe angezeigt.

>

Weitere Anrufe aus der Liste anzeigen:

Weiter bis „Naechster Anruf?“.

Option „Naechster Anruf?“ bestätigen.

O.K.

Abfrage beenden:

Service Menü

Taste drücken. Lampe erlischt.

Rufnummer aus der Anrufliste wählen

Voraussetzung: Sie fragen die Anrufliste ab, der gewünschte Anruf wird angezeigt.

>

Weiter bis „ausgeben?“.

Option „ausgeben?“ bestätigen.
Der Teilnehmer wird angerufen.

O.K.

Eintrag aus Anrufliste löschen

Voraussetzung: Sie fragen die Anrufliste ab, der gewünschte Anruf wird angezeigt.

>

Weiter bis „loeschen?“.

Option „loeschen?“ bestätigen.

O.K.

Telefon anschließen

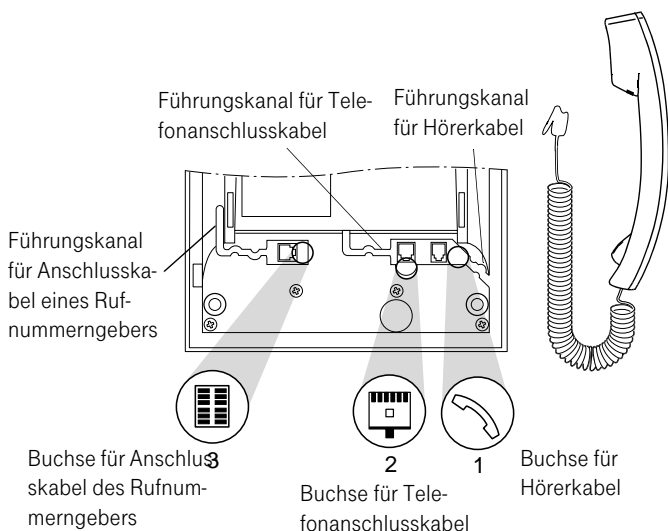

1. Stecken Sie das gewendelte Hörerkabel erst in die Buchse des Telefons, dann in die Buchse 1 an der Telefonunterseite, um den Hörer mit dem Telefon zu verbinden.
2. Stecken Sie das Telefonanschlusskabel in die vorgesehene Buchse 2 an der Telefonunterseite und dann in die Anschlussbuchse der TK-Anlage, um das Telefon mit der TK-Anlage zu verbinden.
3. Drücken Sie alle Anschlusskabel in die vorgesehenen Führungskanäle.

Wichtige Telefonnummern

Bei Störfall:

Bei vertrieblichen Rückfragen:

Bei Geräteübergabe bitte Telefonnummer eintragen!



Dieses Gerät erfüllt die Anforderungen der EU-Richtlinien
89/336/EWG „Elektromagnetische Verträglichkeit“,
73/23/EWG „Elektrische Betriebsmittel zur Verwendung
innerhalb bestimmter Spannungsgrenzen“,
98/13/EWG „Telekommunikationsendeinrichtungen“.
Hierfür trägt das Gerät das CE-Zeichen.

Herausgeber:
Deutsche Telekom AG

Änderungen vorbehalten.
Bestellnummer: A31003-E8000-X146-6-19
Softwarestand: 02.05.00
Stand: 31.03.00
Gedruckt auf umweltfreundlichem
Recyclingpapier.